

IMPORT CAR WHEEL CATALOGUE 2024 - 2025

輸入車マッチングデータ

TOPY IMPORT CAR WHEEL CATALOGUE&FITTING DATA 2024 - 2025

TOPY TOPY ENTERPRISES, LIMITED APD

ART VILLAGE OSAKI CENTRAL TOWER 1-2-2
OSAKI SHINAGAWA-KU TOKYO 141-8667 JAPAN. TEL.03-3495-6564 www.topyep-apdwheels.com

札幌 / TEL.011-807-0071	FAX.011-807-0382	仙台 / TEL.022-290-9046	FAX.022-290-9089
北関東 / TEL.03-6280-3695	FAX.03-6280-3682	東京 / TEL.03-6280-3695	FAX.03-6280-3682
新潟 / TEL.025-245-6626	FAX.025-240-3560	松本 / TEL.0263-26-8453	FAX.0263-26-8437
金沢 / TEL.076-224-5625	FAX.076-224-5629	名古屋 / TEL.052-262-3610	FAX.052-262-3611
大阪 / TEL.06-6222-8660	FAX.06-6222-8663	福岡 / TEL.092-441-5331	FAX.092-415-3629
広島 / TEL.092-441-5331	FAX.092-415-3629		

カタログについてのご注意

- カタログ記載のPriceは、参考価格であり、販売店が販売する価格を拘束するものではありません。
- Priceは、2024年9月1日現在のものであり、取付工賃等は、含まれておりません。
- カタログ掲載商品の色等は、印刷のため実物と異なって見える場合があります。
- カタログ掲載商品の構造・仕様・価格などは、予告なく変更することがございますのでご了承ください。

ALL-ROAD WHEELS
JAWA



PRINTED IN JAPAN



Team Sparco

FITTING DATA

TOPY ENTERPRISES, LIMITED APD

CONTENTS

Team Sparco WHEEL LINEUP 002-004

- 002 Valosa ver.02
- 003 BENEJU
- 004 Valosa

Import Car WHEEL FITTING DATA 005-150

Information -1 151

- ・カーメーカー純正ホイールキャップ適合指定品番一覧
- ・輸入自動車用の2段階限定使用荷重対象車について
- ・ランフラットタイヤ装着可能ホイールの注意事項
- ・【Team Sparco】フィッティングデータの注意事項

Information -2 152-154

- 152 アルミホイールの技術基準
- 153 アルミホイールの基礎知識
- 154 アルミホイールを正しく安全にご使用いただくために

アイコンの説明

ホイール本体のサビ対策
 公的基準で定められている塩水噴霧試験(480時間)の2倍である1,000時間を超える耐久性に合格した塗装仕様を施しています。降雪地域や海岸地域においても美しいホイールを長く安心してご使用頂ける製品です。

水抜き形状
 ホイールと車両との取付け面やセンターキャップの一部を、水が抜けやすい形状にしております。センターキャップの隙間から侵入した水による車輪ハブの腐食やホイールへの浸食によるサビが発生しにくい構造です。

日本製エアバルブ
 高い品質を誇る太平洋工業製エアバルブを装着し、エア漏れのリスクを最小限に抑えています。
 (ランフラットバルブはバルブコアのみ使用)

TPMS対応
 バルブ取付孔をTPMS(タイヤ空気圧監視システム)センサー付きエアバルブ装着を考慮した加工を施しております。尚、TPMSの正常な作動を保障するものではありません。バルブ孔加工以外の異常・故障に関しては、TPMS取扱店にご相談ください。

車種別ハブセントリック
 車種専用設計ホイールは車両モデルに合ったボア径を持ち、ガタの発生や発熱を抑えたとともにハブリング不要でワンタッチで装着ができます。

メーカー純正ボルト対応
 輸入車専用サイズ設計につき輸入車各メーカー独自の形状をもつ純正ボルトがそのまま装着できる設計を施しています。そのため、ボルトを新しく購入することなく経済的です。

フローフォーミング
 ホイールのリムを強い圧力を加えながら成型することで、軽量化および高強度を実現する製法です。

TPMS

ハブセン

純正ボルト

ハブセン

TPMS

ハブセン

純正ボルト

ハブセン

TPMS

ハブセン

純正ボルト

ハブセン

TPMS

ハブセン

純正ボルト

ハブセン

TPMS

ハブセン

純正ボルト

ハブセン

TPMS

ハブセン

純正ボルト

ハブセン

TPMS

ハブセン

純正ボルト

ハブセン

TPMS

ハブセン

純正ボルト

ハブセン

TPMS

ハブセン

純正ボルト

ハブセン

TPMS

ハブセン

純正ボルト

ハブセン

TPMS

ハブセン

純正ボルト

ハブセン

TPMS

ハブセン

純正ボルト

ハブセン

TPMS

ハブセン

純正ボルト

ハブセン

TPMS

ハブセン

純正ボルト

ハブセン

TPMS

ハブセン

純正ボルト

ハブセン

TPMS

ハブセン

純正ボルト

ハブセン

TPMS

ハブセン

純正ボルト

ハブセン

TPMS

ハブセン

純正ボルト

ハブセン

TPMS

ハブセン

純正ボルト

ハブセン

TPMS

ハブセン

純正ボルト

ハブセン

TPMS

ハブセン

純正ボルト

ハブセン

TPMS

ハブセン

純正ボルト

ハブセン

TPMS

ハブセン

純正ボルト

ハブセン

TPMS

ハブセン

純正ボルト

ハブセン

TPMS

ハブセン

純正ボルト

ハブセン

TPMS

ハブセン

純正ボルト

ハブセン

TPMS

ハブセン

純正ボルト

ハブセン

TPMS

ハブセン

純正ボルト

ハブセン

TPMS

ハブセン

純正ボルト

ハブセン

TPMS

ハブセン

純正ボルト

ハブセン

TPMS

ハブセン

純正ボルト

ハブセン

TPMS

ハブセン

純正ボルト

ハブセン

TPMS

ハブセン

純正ボルト

ハブセン

TPMS

ハブセン

純正ボルト

ハブセン

TPMS

ハブセン

純正ボルト

ハブセン

TPMS

ハブセン

純正ボルト

ハブセン

TPMS

ハブセン

純正ボルト

ハブセン

TPMS

ハブセン

純正ボルト

ハブセン

TPMS

ハブセン

純正ボルト

ハブセン

TPMS

ハブセン

純正ボルト

ハブセン

TPMS

ハブセン

純正ボルト

ハブセン

TPMS

ハブセン

純正ボルト

ハブセン

TPMS

ハブセン

純正ボルト

ハブセン

TPMS

ハブセン

純正ボルト

ハブセン

TPMS

ハブセン

純正ボルト

ハブセン

TPMS

ハブセン

純正ボルト

ハブセン

TPMS

ハブセン

純正ボルト

ハブセン

TPMS

ハブセン

純正ボルト

ハブセン

TPMS

ハブセン

純正ボルト

ハブセン

TPMS

ハブセン

純正ボルト

ハブセン

TPMS

ハブセン

純正ボルト

ハブセン

TPMS

ハブセン

純正ボルト

ハブセン

TPMS

ハブセン

純正ボルト

ハブセン

TPMS

ハブセン

純正ボルト

ハブセン

TPMS

ハブセン

純正ボルト

ハブセン

TPMS

ハブセン

純正ボルト

ハブセン

TPMS

ハブセン

純正ボルト

ハブセン

TPMS

ハブセン

純正ボルト

ハブセン

TPMS

ハブセン

純正ボルト

ハブセン

TPMS

ハブセン

純正ボルト

ハブセン

TPMS

ハブセン

純正ボルト

ハブセン

TP

2024 NEW SIZE

Team Sparco BENEJU



Team Sparco BENEJU チームスバルコ ベネージュ

Size	Inset	Hole	P.C.D	座面	Hub	Cap	Price 税込価格 (税抜価格)	Code	適合車種
17x7.0J	25	4	108	FLAT	65.1	H	¥67,100 (¥61,000)	3Y450	CITROEN / DS AUTOMOBILES / PEUGEOT
	37	5	100	球面13R	57.1	A		3Y452	Audi / Volkswagen
	45	5	108	60°テーパー	63.4	D		3Y454	Ford / JAGUAR / LAND ROVER / VOLVO
	40	5	110	60°テーパー	65.1	E		3Y456	Alfa Romeo / FIAT / Jeep
	40	5	112	球面	57.1	C		3Y458	Audi Q3
	43	5	112	球面13R	57.1	E		3Y460	Audi / Volkswagen
	52	5	112	60°テーパー	66.6	B		3Y462	BMW / MINI(F系)
18x7.5J	38	5	127	60°テーパー	71.6	E	3Y464	Jeep	
	45	5	108	60°テーパー	63.4	D	3Y466	Ford / JAGUAR / LAND ROVER / VOLVO	
	47	5	108	FLAT	65.1	H	3Y468	CITROEN / DS AUTOMOBILES / PEUGEOT	
	40	5	110	60°テーパー	65.1	E	3Y470	Alfa Romeo / FIAT / Jeep	
	43	5	112	球面	57.1	C	3Y472	Audi Q3	
	49	5	112	球面14R	66.6	G	3Y474	Mercedes-Benz (OE BOLT 27mm)	
	50	5	112	球面13R	57.1	E	3Y476	Audi / Volkswagen	
18x8.0J	51	5	112	60°テーパー	66.6	B	3Y478	BMW / MINI(F系)	
	26	5	112	球面	66.6	C	3Y480	Audi Q7 / Porsche MACAN	
	30	5	112	60°テーパー	66.6	B	3Y482	BMW	
	38	5	112	球面14R	66.6	G	3Y484	Mercedes-Benz (OE BOLT 44mm)	
	39	5	112	球面	66.6	C	3Y486	Audi Q5	
	50	5	127	60°テーパー	71.6	E	3Y488	Jeep	
	41	5	130	球面14R	84.1	G	3Y489	Mercedes-Benz (G-Class W463) NEW SIZE	
19x8.0J	42	5	108	60°テーパー	63.4	D	3Y490	JAGUAR / LAND ROVER / VOLVO	
	50	5	108	60°テーパー	63.4	D	3Y492	VOLVO	
	28	5	112	60°テーパー	66.6	B	3Y494	BMW	
	29	5	112	球面	66.6	C	3Y496	Audi / Porsche MACAN	
	30	5	112	球面	57.1	C	3Y498	Audi RS Q3	
	38	5	112	球面14R	66.6	G	3Y500	Mercedes-Benz (OE BOLT 44mm)	
	39	5	112	球面	66.6	C	3Y501	Audi Q5 NEW SIZE	
20x8.5J	44	5	112	球面13R	57.1	E	3Y502	Audi / Volkswagen	
	48	5	112	球面14R	66.6	G	3Y504	Mercedes-Benz (OE BOLT 27mm)	
	49	5	112	60°テーパー	66.6	B	3Y506	BMW / MINI(F系)	
	50	5	108	60°テーパー	63.4	D	3Y508	JAGUAR / LAND ROVER / VOLVO	
	25	5	112	球面	66.6	C	3Y510	Audi / Porsche MACAN	
	29	5	112	球面14R	66.6	G	3Y511	Mercedes-Benz (OE BOLT 44mm) NEW SIZE	
	30	5	112	60°テーパー	66.6	B	3Y512	BMW	
20x8.5J	40	5	112	球面14R	66.6	G	3Y514	Mercedes-Benz (OE BOLT 44mm)	
	40	5	112	球面13R	57.1	E	3Y516	Volkswagen	
	55	5	112	球面14R	66.6	G	3Y518	Mercedes-Benz (OE BOLT 44mm)	
	32	5	130	球面14R	84.1	G	3Y517	Mercedes-Benz (G-Class W463) NEW SIZE	
	45	5	130	球面	71.6	E	3Y519	Porsche Cayenne NEW SIZE	

・Color:H/MG(Hyper Metalgray ハイパーメタルグレー) ・全サイズ車種別専用ハブセントリック、純正ボルト(ナット)対応 **【スムーズフィット構造】** ・ランフラットタイヤ装着可能(ETRTOリム規格品) ・フローフォーミング製法:全サイズ
 ・TPMS装着対応リム TPMSセンサーバルブが装着可能なバルブ加工(ただし、純正TPMSバルブは一部装着できない場合があります。また、TPMSの正常な作動を保証するものではありません)
 ・補修用パーツ価格 センターキャップ A:31621 B:31622 C:31623 D:31624 E:31625 F:31626 G:31627 H:31683 各¥3,300(¥3,000)/ヶ
 バルブ:33597 ¥880(¥800)/ヶ

数量限定

Team Sparco Valosa



Team Sparco Valosa チームスバルコ ヴァロザ カラー:MNG(ミッドナイトグレー)

Size	Inset	Hole	P.C.D	座面	Hub	Cap	Price 税込価格 (税抜価格)	Code	適合車種
14x5.0J	35	4	100	球面13R	57.1	A	¥32,450 (¥29,500)	4C526	Volkswagen
	41	4	100	球面13R	57.1	A		4C530	Volkswagen
15x5.5J	46	5	112	60°テーパー	66.6	B	¥34,100 (¥31,000)	4C534	MINI(F系)
	25	4	108	FLAT	65.1	A		4C538	CITROEN / DS AUTOMOBILES / PEUGEOT
15x6.0J	35	5	100	球面13R	57.1	A	¥34,650 (¥31,500)	4C540	Audi / Volkswagen
	45	5	112	球面13R	57.1	E		4C542	Volkswagen
16x6.5J	25	4	108	FLAT	65.1	A	¥40,700 (¥37,000)	4C548	CITROEN / DS AUTOMOBILES / PEUGEOT
	45	5	100	球面13R	57.1	A		4C550	Audi / Volkswagen
	22	5	112	60°テーパー	66.6	B		4C551	BMW
	46	5	112	球面13R	57.1	E		4C554	Audi / Volkswagen
	54	5	112	60°テーパー	66.6	B		4C556	MINI(F系)
	40	5	120	60°テーパー	72.6	F		4C558	BMW / MINI
	40	5	108	FLAT	65.1	E		4C560	CITROEN / DS AUTOMOBILES / PEUGEOT
16x7.0J	50	5	108	60°テーパー	63.4	D	¥41,800 (¥38,000)	4C562	VOLVO
	38	5	112	球面13R	57.1	E		4C564	Audi / Volkswagen
	40	5	112	球面13R	66.6	C		4C566	Audi
	48	5	112	球面14R	66.6	G		4C568	Mercedes-Benz (OE BOLT 27mm)
	50	5	112	60°テーパー	66.6	B		4C570	BMW / MINI
	31	5	120	60°テーパー	72.6	F		4C572	BMW
	37	5	100	球面13R	57.1	A		4C575	Audi / Volkswagen
17x7.0J	45	5	108	FLAT	65.1	E	¥48,950 (¥44,500)	4C576	CITROEN / DS AUTOMOBILES / PEUGEOT
	50	5	108	60°テーパー	63.4	D		4C578	VOLVO
	43	5	112	球面	57.1	C		4C582	Audi Q3
	49	5	112	球面13R	57.1	E		4C584	Audi / Volkswagen
	52	5	112	60°テーパー	66.6	B		4C586	BMW / MINI
	51	5	100	球面13R	57.1	A		4C588	Volkswagen
	25	5	112	球面13R	66.6	C		4C590	Audi
17x7.5J	27	5	112	60°テーパー	66.6	B	¥49,500 (¥45,000)	4C592	BMW
	33	5	112	球面	66.6	C		4C594	Audi Q5
	40	5	112	球面13R	66.6	C		4C598	Audi
	43	5	112	球面13R	57.1	E		4C600	Audi / Volkswagen
	48	5	112	球面14R	66.6	G		4C602	Mercedes-Benz (OE BOLT 27mm)
	35	5	120	60°テーパー	72.6	F		4C604	BMW
	43	5	120	60°テーパー	72.6	F		4C606	BMW
18x7.5J	52	5	108	60°テーパー	63.4	D	¥61,600 (¥56,000)	4C610	VOLVO
	48	5	112	60°テーパー	66.6	B		4C612	BMW / MINI
	49	5	112	球面14R	66.6	G		4C614	Mercedes-Benz (OE BOLT 27mm)
	37	5	120	60°テーパー	72.6	F		4C618	BMW
	45	5	108	60°テーパー	63.4	D		4C620	JAGUAR / LAND ROVER / VOLVO
	26	5	112	球面	66.6	C		4C622	Audi Q7 / Porsche MACAN
	30	5	112	60°テーパー	66.6	B		4C626	BMW
18x8.0J	39	5	112	球面	66.6	C	¥62,700 (¥57,000)	4C628	Audi Q5
	40	5	112	球面14R	66.6	G		4C630	Mercedes-Benz (OE BOLT 44mm)
	44	5	112	球面13R	57.1	E		4C632	Audi / Volkswagen
	45	5	112	球面13R	66.6	C		4C634	Audi
	58	5	112	球面14R	66.6	G		4C636	Mercedes-Benz (OE BOLT 44mm)
	30	5	120	60°テーパー	72.6	F		4C638	BMW
	40	5	120	60°テーパー	71.6	F		4C640	BMW
55	5	130	球面14R	71.6	E	4C644	Audi / Porsche / Volkswagen		

数量限定

Team Sparco Valosa



Team Sparco Valosa チームスバルコ ヴァロザ カラー:MNG(マッドシャドウブラック)

Size	Inset	Hole	P.C.D	座面	Hub	Cap	Price 税込価格 (税抜価格)	Code	適合車種
14x5.0J	30	4	98	60°テーパー	58.1	A	¥32,450 (¥29,500)	4C524	FIAT
15x5.5J	45	4	100	60°テーパー	56.1	A	¥34,100 (¥31,000)	4C532	MINI(R系)
15x6.0J	35	4	98	60°テーパー	58.1	A	¥34,650 (¥31,500)	4C536	ABARTH / FIAT
16x6.5J	30	4	98	60°テーパー	58.1	A	¥40,700 (¥37,000)	4C544	ABARTH / Alfa Romeo / FIAT
	48	4	100	60°テーパー	56.1	A		4C546	MINI(R系)
17x7.0J	38	4	98	60°テーパー	58.1	A	¥48,950 (¥44,500)	4C574	ABARTH / Alfa Romeo / FIAT
17x7.5J	44	5	127	60°テーパー	71.6	E	¥49,500 (¥45,000)	4C608	Jeep
18x8.0J	50	5	127	60°テーパー	71.6	E	¥62,700 (¥57,000)	4C642	Jeep

・Color:MNG(Midnight Gray ミッドナイトグレー) / MSB(Matte shadow Black マッドシャドウブラック) ・全サイズ車種別専用ハブセントリック、純正ボルト(ナット)対応 **【スムーズフィット構造】**
 ・ランフラットタイヤ装着可能(ETRTOリム規格品) ・フローフォーミング製法:18インチ以上
 ・TPMS装着対応リム TPMSセンサーバルブが装着可能なバルブ加工(ただし、純正TPMSバルブは一部装着できない場合があります。また、TPMSの正常な作動を保証するものではありません)
 ・補修用パーツ価格 センターキャップ A:31621 B:31622 C:31623 D:31624 E:31625 F:31626 G:31627 各¥3,300(¥3,000)/ヶ
 バルブ:33597 ¥880(¥800)/ヶ

ABARTH

アバルト

Import Car WHEEL FITTING DATA

車両データ

モデル	年式	グレード	型式	H/P.C.D. ボア径	ボルト・ナット サイズ	純正ホイールサイズ	純正タイヤサイズ
595/595C	2013(H25)~	ベースグレード	3BA-31214T, ABA-31214T 3BA-31214T, ABA-31214T	4/98 φ58.1	ボルト M12XP1.25 60° テーパー座 首下23mm	16X6.5(35) 17X7.0(38)	195/45R16 205/40R17
		ツーリスモ 595C ツーリスモ	ABA-312142 3BA-31214T, ABA-31214T ABA-312142				
		*15インチはウエイト注意					
		上記グレードの(brembo)ブレーキ装着車 コンパティビオナー (標準(brembo)ブレーキ)	→赤キャリパー(brembo)ロゴ付き 3BA-31214T, ABA-31214T ABA-312142, ABA-312141 3BA-31214T 7BA-31214T	4/98 φ58.1	ボルト M12XP1.25 60° テーパー座 首下23mm	17X7.0(38)	205/40R17
500/500C	2023(R5)~	500 ベースグレード(1.4ターボ)	ABA-312141/312142	4/98 φ58.1	ボルト M12XP1.25 60° テーパー座 首下23mm	16X6.5(35)	195/45R16
		500C ベースグレード	ABA-312142				
		*15インチはウエイト注意					
		上記グレードの(brembo)ブレーキ装着車	→赤キャリパー(brembo)ロゴ付き	4/98 φ58.1	ボルト M12XP1.25 60° テーパー座 首下23mm	17X7.0(38)	205/40R17
695/695C	2023(R5)~	ツーリスモ 695C ツーリスモ コンパティビオナー	3BA-31214T 3BA-31214T 3BA-31214T	4/98 φ58.1	ボルト M12XP1.25 60° テーパー座 首下23mm	17X7.0(35)	205/40R17
695/695C	2010(H22) ~2022(R4)	エディツィオーネマセラティ (限定車) トリフトフェラーリ (限定車) セッタタナニヴェルサーリオ (限定車) ウッセエッセ (限定車) アンノ デルトーロ (限定車) 695C リヴァーレ (限定車) ピポスト	ABA-312142 ABA-312142 ABA-31214T 7BA-31214T 3BA-31214T ABA-31214T ABA-31214B	4/98 φ58.1	ボルト M12XP1.25 60° テーパー座 首下23mm	17X7.0(38) 18X7.5(35)	205/40R17 215/35R18
500 e	2023(R5)~	ツーリスモ ハッチバック ツーリスモ カブリオレ 含む スコーピオ ニッシマ *適合未確認 掲載サイズは本国データにつき仮当てによる確認が必要	ZAA-FA1AB	4/98 φ58.1	ボルト M12XP1.25 60° テーパー座 首下23mm	18X7.0(41)	205/40R18

※ Team Sparcoは[ABARTH]の車両ハブ面に取り付けられているピンの逃げ加工を施しておりますが、誤差により干渉する場合にはピンを取り外してから装着してください。
 ※ Team Sparco Valosa(数量限定)のカラーは(MSB:マットシャドーブラック)になります。 なお、純正センターキャップ装着には非対応です。
 ○ ウエイト注意: バランスウエイトの厚み(4mm以下推奨)と貼り付け位置に注意が必要です。
 ○ 純正センターキャップ 指定品番対応 指定品番(P.151参照)以外の純正センターキャップは装着確認がとれておりません。ご注意ください。



ヴァローザ ヴァージョン2(メタルグレー)



ヴァローザ(マットシャドーブラック)

※全商品【純正アルミホイール用ボルト】を使用

掲載ホイール 推奨タイヤサイズ	ホイールサイズ 商品コード 本体価格	ホイールサイズ 商品コード 本体価格	ホイールサイズ 商品コード 本体価格	注意事項
185/55R15	15 × 6.0(35) 4D632 ¥37,400 (¥34,000) ウエイト注意		15 × 6.0(35) 4C536 ¥34,650 (¥31,500) ウエイト注意	
195/45R16	16 × 6.5(35) 4D640 ¥43,450 (¥39,500)		16 × 6.5(30) 4C544 ¥40,700 (¥37,000)	15インチは ウエイト厚み、貼付位置注意
205/40R17	17 × 7.0(38) 4D674 ¥51,700 (¥47,000)		17 × 7.0(38) 4C574 ¥48,950 (¥44,500)	
205/40R17	17 × 7.0(38) 4D674 ¥51,700 (¥47,000)		17 × 7.0(38) 4C574 ¥48,950 (¥44,500)	ビッグキャリパー車 オプション(brembo)ブレーキ装着車、 標準(brembo)ブレーキ 赤/黄キャリパー 17インチのみ装着可
185/55R15	15 × 6.0(35) 4D632 ¥37,400 (¥34,000) ウエイト注意		15 × 6.0(35) 4C536 ¥34,650 (¥31,500) ウエイト注意	
195/45R16	16 × 6.5(35) 4D640 ¥43,450 (¥39,500)		16 × 6.5(30) 4C544 ¥40,700 (¥37,000)	15インチは ウエイト厚み、貼付位置注意
205/40R17	17 × 7.0(38) 4D674 ¥51,700 (¥47,000)		17 × 7.0(38) 4C574 ¥48,950 (¥44,500)	
205/40R17	17 × 7.0(38) 4D674 ¥51,700 (¥47,000)		17 × 7.0(38) 4C574 ¥48,950 (¥44,500)	ビッグキャリパー車 オプション(brembo)ブレーキ装着車、 赤/黄色キャリパー車 17インチのみ装着可
205/40R17	17 × 7.0(38) 4D674 ¥51,700 (¥47,000)		17 × 7.0(38) 4C574 ¥48,950 (¥44,500)	ビッグキャリパー車 全グレード 標準(brembo)ブレーキ
205/40R17	17 × 7.0(38) 4D674 ¥51,700 (¥47,000)		17 × 7.0(38) 4C574 ¥48,950 (¥44,500)	ビッグキャリパー車 全グレード 標準(brembo)ブレーキ
205/45R17	17 × 7.0(38) 4D674 ¥51,700 (¥47,000)		17 × 7.0(38) 4C574 ¥48,950 (¥44,500)	注意! 掲載サイズは本国データにつき 仮当てによる確認が必要

※純正センターキャップ装着 非対応

年式	西暦	2014	2015	2016	2017	2018	2019	2020	2021	2022	2023	2024	2025
早見表	平成/令和	H26	H27	H28	H29	H30	H31/R1	R2	R3	R4	R5	R6	R7

Alfa Romeo [1]

アルファロメオ

Import Car WHEEL FITTING DATA

車両データ

モデル	年式	グレード	型式	H/P.C.D. ボア径	ボルト・ナット サイズ	純正ホイールサイズ	純正タイヤサイズ
MiTo	2009(H21) ~2018(H30)	スプリント コンペティツィオーネ スーパー	ABA-955142/95514P ABA-955142/95514P ABA-955142	4/98 φ58.1	ボルト M12XP1.25 60° テーパー座 首下23mm	16X7.0(39) 17X7.0(39)	195/55R16 215/45R17
		*15インチはウエイト注意					
		1.4 ターボ スポーツ クアドリフォリオ ヴェルデ	ABA-955141 ABA-955143	4/98 φ58.1	ボルト M12XP1.25 60° テーパー座 首下23mm	17X7.0(39) 18X7.5(42)	215/45R17 215/40R18
ジュリエッタ	2012(H24) ~2021(R3)	クランカ スーパー スプリント	ABA-940141 ABA-940141 ABA-94014/940141	5/110 φ65.1	ボルト M12XP1.25 60° テーパー座 首下23mm	16X7.0(41) 17X7.5(41) 18X7.5(41)	205/55R16 225/45R17 225/40R18
		*16インチはウエイト注意					
		コンペティツィオーネ スポルティバ クアドリフォリオ ヴェルデ スーパー パックスポーツ	ABA-94014/940141 ABA-940141 ABA-94018/940181 ABA-940141/940141P	5/110 φ65.1	ボルト M12XP1.25 60° テーパー座 首下23mm	17X7.5(41) 18X7.5(41)	225/45R17 225/40R18
		ヴェローチェ ヴェローチェ 1750 TBI	ABA-940181 7BA/ABA-94018P				
トナーレ	2023(R5)~	Ti プラグインハイブリッド Q4 Ti *黒キャリパー車	3AA-AV115 3LA-AV113				
		ヴェローチェ プラグインハイブリッド Q4 ヴェローチェ	3AA-AV115 3LA-AV113	5/110 φ65.1	ボルト M12XP1.25 60° テーパー座 首下23mm	19X8.0(37) 20X8.0(37)	235/45R19 235/40R20
		エディツィオーネ スペチアーレ	3AA-AV115				
		*[Alfa Romeo]のロゴ入り赤キャリパー車					

※ Team Sparcoは[Alfa Romeo]の車両ハブ面に取り付けられているピンの逃げ加工を施しておりますが、誤差により干渉する場合にはピンを取り外してから装着してください。
 ※ Team Sparco Valosa(数量限定)のカラーは(MSB:マットシャドウブラック)になります。なお、純正センターキャップ装着には非対応です。
 ○ ウエイト注意: バランスウエイトの厚み(4mm以下推奨)と貼り付け位置に注意が必要です。
 ○ 純正センターキャップ 指定品番対応 指定品番(P.151参照)以外の純正センターキャップは装着確認がとれておりません。ご注意ください。 ※(MiTo)は純正センターキャップ装着非対応。



ヴァローザ ヴァージョン2(メタルグレー)



ベネージュ(ハイパー メタルグレー)



ヴァローザ(マットシャドウブラック)

※全商品【純正アルミホイール用ボルト】を使用

掲載ホイール 推奨タイヤサイズ	ホイールサイズ 商品コード 本体価格	ホイールサイズ 商品コード 本体価格	ホイールサイズ 商品コード 本体価格	注意事項
175/65R15	15 × 6.0(35) 4D632 ¥37,400 (¥34,000) ウエイト注意		15 × 6.0(35) 4C536 ¥34,650 (¥31,500) ウエイト注意	
195/55R16	16 × 6.5(35) 4D640 ¥43,450 (¥39,500)		16 × 6.5(30) 4C544 ¥40,700 (¥37,000)	15インチは ウエイト厚み、貼付位置注意 純正センターキャップ装着非対応
215/45R17	17 × 7.0(38) 4D674 ¥51,700 (¥47,000)		17 × 7.0(38) 4C574 ¥48,950 (¥44,500)	
215/45R17	17 × 7.0(38) 4D674 ¥51,700 (¥47,000)		17 × 7.0(38) 4C574 ¥48,950 (¥44,500)	ビッグキャリパー車 [Alfa Romeo]のロゴ入り 赤キャリパー車 17インチのみ装着可
205/55R16	16 × 7.0(40) 4D666 ¥44,550 (¥40,500) ウエイト注意			
225/45R17	17 × 7.5(36) 4D702 ¥52,250 (¥47,500)	17 × 7.0(40) 3Y456 ¥67,100 (¥61,000)		Fローター径: φ305 16インチは ウエイト厚み、貼付位置注意
225/40R18		18 × 7.5(40) 3Y470 ¥79,200 (¥72,000)		
225/45R17	17 × 7.5(36) 4D702 ¥52,250 (¥47,500)			Fローター径: φ330 ビッグキャリパー車 [Alfa Romeo]のロゴ入り 赤キャリパー車 17・18インチのみ装着可
225/40R18		18 × 7.5(40) 3Y470 ¥79,200 (¥72,000)		
215/60R17	17 × 7.5(36) 4D702 ¥52,250 (¥47,500) ウエイト注意			
235/50R18	18 × 8.0(39) 4D732 ¥66,000 (¥60,000)			17インチは ウエイト厚み、貼付位置注意
235/45R19	19 × 8.0(33) 4D752 ¥82,500 (¥75,000)			

※純正センターキャップ装着 非対応

※純正センターキャップ装着 非対応

年式	西暦	2014	2015	2016	2017	2018	2019	2020	2021	2022	2023	2024	2025
早見表	平成/令和	H26	H27	H28	H29	H30	H31/R1	R2	R3	R4	R5	R6	R7

Alfa Romeo [2]

アルファロメオ

Import Car WHEEL FITTING DATA

車両データ

モデル	年式	グレード	型式	H/P.C.D. ボア径	ボルト・ナット サイズ	純正ホイールサイズ	純正タイヤサイズ
ジュリア TPMSセンサーバルブ装着車	2017(H29)~	2.0 ターボ ベースグレード 2.0 ターボ スプリント 2.0 ターボ スーパー 2.0 ターボ TI 2.2 ターボ ディーゼル スーパー	ABA-95220 ABA-95220 ABA-95220 3BA-95220 3DA-95222	5/110 φ65.1	ボルト M14XP1.5 60° テーパー座 首下25mm	17X7.5(33) F)18X8.0(33) R)18X9.0(44) F)19X8.0(33) R)19X9.0(34)	225/50R17 F)225/45R18 R)255/40R18 F)225/40R19 R)255/35R19
		2.0 ターボ ヴェローチェ 2.0 ターボ Q4 ヴェローチェ 4WD	ABA-95220, 3BA-95220 ABA-95220				
		2.9 V6 ビターボ クアドリフォリオ クアドリフォリオ	7BA-95229 ABA-95229	5/110 φ65.1	ボルト M14XP1.5 60° テーパー座 首下25mm	F)19X8.5(34) R)19X10.5(41)	F)245/35R19 R)285/30R19
		*18インチはウエイト注意					
ステルヴィオ TPMSセンサーバルブ装着車	2018(H30)~	ファーストエディション(限定車) 2.0 ターボ Q4 (スポーツ, ラグジュアリーPKG) 2.0 ターボ Q4 ヴェローチェ	ABA-94920 ABA-94920 3BA-94920	5/110 φ65.1	ボルト M14XP1.5 60° テーパー座 首下25mm	18X8.0(34) 19X8.0(34) 20X8.5(31)	235/60R18 235/55R19 255/45R20
		2.2 ターボ ディーゼル Q4(スプリント, スポーツPKG) 2.2 ターボ ディーゼル Q4 TI 2.2 ターボ ディーゼル Q4 ヴェローチェ	3DA-94922 3DA-94922 3DA-94922				
		2.9 V6 ビターボ クアドリフォリオ クアドリフォリオ クアドリフォリオ F1 トリビュート(限定車)	7BA-94929 7BA-94929 7BA-94929	5/110 φ65.1	ボルト M14XP1.5 60° テーパー座 首下25mm	F)20X9.0(29) R)20X10.5(34) F)21X9.0(29) R)21X10.5(34)	F)255/45R20 R)285/40R20 F)255/40R21 R)285/35R21
		*18インチはウエイト注意					

※ Team Sparcoは【Alfa Romeo】の車両ハブ面に取り付けられているピンの逃げ加工を施しておりますが、誤差により干渉する場合にはピンを取り外してから装着してください。
○ ウエイト注意: バランスウエイトの厚み(4mm以下推奨)と貼り付け位置に注意が必要です。
○ 純正センターキャップ 指定品番対応 指定品番 (P.151参照) 以外の純正センターキャップは装着確認がとれておりません。ご注意ください。

Team Sparco
Valosa ver.02



ヴァローサ ヴァージョン2(メタルグレー)

Team Sparco
BENEJU



ベネージュ(ハイパー メタルグレー)

※全商品【純正アルミホイール用ボルト】を使用

掲載ホイール 推奨タイヤサイズ	ホイールサイズ 商品コード 本体価格	ホイールサイズ 商品コード 本体価格	ホイールサイズ 商品コード 本体価格	注意事項
225/50R17	17 × 7.5(36) 4D702 ¥52,250 (¥47,500)			
225/45R18	18 × 8.0(30) 4D730 ¥66,000 (¥60,000)	18 × 7.5(40) 3Y470 ¥79,200 (¥72,000)		黒キャリパー車
225/40R19	19 × 8.0(33) 4D752 ¥82,500 (¥75,000)			
225/45R18	18 × 8.0(30) 4D730 ¥66,000 (¥60,000) ウエイト注意			ビッグキャリパー車 [Alfa Romeo]のロゴ入り 赤/黄色キャリパー車
225/40R19	19 × 8.0(33) 4D752 ¥82,500 (¥75,000)			17インチ装着不可 18インチは ウエイト厚み、貼付位置注意
235/65R17	17 × 7.5(36) 4D702 ¥52,250 (¥47,500)			
235/60R18	18 × 8.0(30) 4D730 ¥66,000 (¥60,000)			黒キャリパー車
235/55R19	19 × 8.0(33) 4D752 ¥82,500 (¥75,000)			
235/60R18	18 × 8.0(30) 4D730 ¥66,000 (¥60,000) ウエイト注意			ビッグキャリパー車 [Alfa Romeo]のロゴ入り 赤/黄色キャリパー車
235/55R19	19 × 8.0(33) 4D752 ¥82,500 (¥75,000)			17インチ装着不可 18インチは ウエイト厚み、貼付位置注意

※純正センターキャップ装着 非対応

年式	西暦	2014	2015	2016	2017	2018	2019	2020	2021	2022	2023	2024	2025
早見表	平成/令和	H26	H27	H28	H29	H30	H31/R1	R2	R3	R4	R5	R6	R7

Audi [1]

アウディ

Import Car WHEEL FITTING DATA

車両データ							
モデル	年式	グレード	型式	H/P.C.D. ボア径	ボルト・ナット サイズ	純正ホイールサイズ	純正タイヤサイズ
A1 スポーツバック <GB>	2019(H31/R1)~	25 TFSI 25 TFSI アドバンスド 25 TFSI Sライン	3BA-GBDKL 3BA-GBDKL 3BA-GBDKL	5/100 φ57.1	ボルト M14XP1.5 球面 27mm	15X5.5(40) 16X6.5(40) 17X7.5(46)	185/65R15 195/55R16 215/45R17
		35 TFSI アドバンスド 35 TFSI Sライン	3BA-GBDAD 3BA-GBDAD				
A1 スポーツバック <GB>	2019(H31/R1)~	シティカーパー リミテッドエディション(限定車) シティカーパー ブラックスタイルプラス(限定車)	3BA-GBDKR 3BA-GBDKR	5/100 φ57.1	ボルト M14XP1.5 球面 27mm	17X7.0(43)	205/55R17
		*15インチはウエイト注意					
A1 <8X> 含むスポーツバック	2011(H23)~ 2019(H31/R1)	1.0 TFSI(含むSラインパッケージ) 1.0 TFSI スポーツ	DBA-8XCHZ DBA-8XCHZ	5/100 φ57.1	ボルト M14XP1.5 球面 27mm	15X6.0(29) 16X7.0(34) 17X7.5(36)	185/65R15 215/45R16 215/40R17
		1.4 TFSI	DBA-8XCAX				
		1.4 TFSI シリンダーオンデマンド 1.4 TFSI シリンダーオンデマンドスポーツ アーバンレーサーリミテッド(限定車)	DBA-8XCPT DBA-8XCZE ABA-8XCTH			16X7.0(34) 17X7.5(36)	215/45R16 215/40R17
		*上記グレード 15インチ装着不可					
S1 <8X> 含むスポーツバック	2014(H26) ~2018(H30)	S1 ベースグレード	ABA-8XCWZF	5/100 φ57.1	ボルト M14XP1.5 球面 27mm	18X7.5(39.5)	225/35R18

※【Audi A1、S1(5H100)】の純正センターキャップは装着できません。(純正センターキャップ装着非対応)
○ウエイト注意:バランスウエイトの厚み(4mm以下推奨)と貼り付け位置に注意が必要です。

Team Sparco
Valosa ver.02



ヴァローザ ヴァージョン2(メタルグレー)

Team Sparco
BENEJU



ベネージュ(ハイパー メタルグレー)

Team Sparco
Valosa



ヴァローザ(ミッドナイトグレー)

数量
限定

※全商品【純正アルミホイール用ボルト】を使用

掲載ホイール 推奨タイヤサイズ	ホイールサイズ 商品コード 本体価格	ホイールサイズ 商品コード 本体価格	ホイールサイズ 商品コード 本体価格	注意事項
185/65R15	15 × 6.0(35) 4D636 ¥37,400 (¥34,000)		15 × 6.0(35) 4C540 ¥34,650 (¥31,500)	
195/55R16	16 × 6.5(42) 4D650 ¥43,450 (¥39,500)		16 × 6.5(45) 4C550 ¥40,700 (¥37,000)	
215/45R17	17 × 7.0(40) 4D678 ¥51,700 (¥47,000)	17 × 7.0(37) 3Y452 ¥67,100 (¥61,000)	17 × 7.0(37) 4C575 ¥48,950 (¥44,500)	
205/65R15	15 × 6.0(35) 4D636 ¥37,400 (¥34,000) ウエイト注意		15 × 6.0(35) 4C540 ¥34,650 (¥31,500) ウエイト注意	
205/60R16	16 × 6.5(42) 4D650 ¥43,450 (¥39,500)		16 × 6.5(45) 4C550 ¥40,700 (¥37,000)	タイヤサイズが上記グレードとは異なります 15インチは ウエイト厚み、貼付位置注意
205/55R17	17 × 7.0(40) 4D678 ¥51,700 (¥47,000)	17 × 7.0(37) 3Y452 ¥67,100 (¥61,000)	17 × 7.0(37) 4C575 ¥48,950 (¥44,500)	
185/65R15	15 × 6.0(35) 4D636 ¥37,400 (¥34,000)		15 × 6.0(35) 4C540 ¥34,650 (¥31,500)	
195/50R16	16 × 6.5(42) 4D650 ¥43,450 (¥39,500)		16 × 6.5(45) 4C550 ¥40,700 (¥37,000)	16インチは 標準タイヤサイズ:215/45R16使用不可 リム幅6.5Jにつき 195/50R16を使用
215/40R17	17 × 7.0(40) 4D678 ¥51,700 (¥47,000)	17 × 7.0(37) 3Y452 ¥67,100 (¥61,000)	17 × 7.0(37) 4C575 ¥48,950 (¥44,500)	
195/50R16	16 × 6.5(42) 4D650 ¥43,450 (¥39,500)		16 × 6.5(45) 4C550 ¥40,700 (¥37,000)	16インチは 標準タイヤサイズ:215/45R16使用不可 リム幅6.5Jにつき 195/50R16を使用
215/40R17	17 × 7.0(40) 4D678 ¥51,700 (¥47,000)	17 × 7.0(37) 3Y452 ¥67,100 (¥61,000)	17 × 7.0(37) 4C575 ¥48,950 (¥44,500)	
215/40R17	17 × 7.0(40) 4D678 ¥51,700 (¥47,000)	17 × 7.0(37) 3Y452 ¥67,100 (¥61,000)	17 × 7.0(37) 4C575 ¥48,950 (¥44,500)	

※純正センターキャップ装着 非対応

※純正センターキャップ装着 非対応

※純正センターキャップ装着 非対応

年式	西暦	2014	2015	2016	2017	2018	2019	2020	2021	2022	2023	2024	2025
早見表	平成/令和	H26	H27	H28	H29	H30	H31/R1	R2	R3	R4	R5	R6	R7

Audi [2]

アウディ

Import Car WHEEL FITTING DATA

車両データ							
モデル	年式	グレード	型式	H/P.C.D. ボア径	ボルト・ナット サイズ	純正ホイールサイズ	純正タイヤサイズ
A3 スポーツバック & セダン <GY>	2021(R3)~	30 TFSI 30 TFSI アドバンスド 30 TFSI Sライン 30 TFSI シングネチャーエディション(限定車)	3AA-GYDLA 3AA-GYDLA 3AA-GYDLA 3AA-GYDLA	5/112 φ57.1	ボルト M14XP1.5 球面 27mm	16X7.0(40) 17X8.0(46) 18X8.0(46)	205/55R16 225/45R17 225/40R18
		40 TFSI クワトロ アドバンスド 40 TFSI クワトロ Sライン ニュー アーバンスタイル(限定車) 1st エディション(限定車)	3BA-GYDNNF 3BA-GYDNNF 3AA-GYDLA 3AA-GYDLA				
S3 スポーツバック & セダン <GY>	2021(R3)~	スポーツバック ベースグレード セダン ベースグレード	3BA-GYDNFF 3BA-GYDNFF	5/112 φ57.1	ボルト M14XP1.5 球面 27mm	18X8.0(46) 19X8.0(49)	225/40R18 235/35R19
		スポーツバック 1st エディション(限定車) *17インチはウエイト注意	3BA-GYDNFF				
A3 スポーツバック <8V>	2013(H25) ~2021(R3)	1.4 TFSI 1.4 TFSI スポーツ	DBA-8VCXS DBA-8VCXS	5/112 φ57.1	ボルト M14XP1.5 球面 27mm	16X6.5(46) 16X7.0(48) 17X7.5(51) 18X7.5(51)	205/55R16 205/55R16 225/45R17 225/40R18
		30 TFSI (含むシングネチャーエディション) 30 TFSI スポーツ (含むシングネチャーエディション)	DBA-8VCXS DBA-8VCXS				
		1.4 TFSI シリンダーオンデマンド 1.8 TFSI クワトロ 2.0 TFSI クワトロ、2.0 TFSI クワトロ スポーツ 40 TFSI クワトロ、40 TFSI クワトロ スポーツ (含むシングネチャーエディション) e-tron *上記グレード 15インチ装着不可	DBA-8VCPT ABA-8VCJSF ABA-8VCZPF ABA-8VCZPF DLA-8VCUK				
S3 スポーツバック <8V>	2013(H25) ~2021(R3)	ベースグレード *17インチはウエイト注意	ABA-8VDJHF ABA-8VCJXF	5/112 φ57.1	ボルト M14XP1.5 球面 27mm	18X7.5(51)	225/40R18

○ ウエイト注意: バランスウエイトの厚み(4mm以下推奨)と貼り付け位置に注意が必要です。
○ 純正センターキャップ 指定品番対応 指定品番(P.15)参照)以外の純正センターキャップは装着確認がとれておりません。ご注意ください。



ヴァローザ ヴァージョン2(メタルグレー)



ベネージュ(ハイパー メタルグレー)



ヴァローザ(ミッドナイトグレー)

数量
限定

*全商品【純正アルミホイール用ボルト】を使用

掲載ホイール 推奨タイヤサイズ	ホイールサイズ 商品コード 本体価格	ホイールサイズ 商品コード 本体価格	ホイールサイズ 商品コード 本体価格	注意事項
205/55R16	16 × 6.5(46) 4D656 ¥43,450 (¥39,500)		16 × 7.0(38) 4C564 ¥41,800 (¥38,000)	*スポーツバックとセダン(型式:GY) 適合ホイール共通(同一マッチング) 【Valosa ver.02】 1875(48)(4D720)装着可能 【Valosa】 1665 46(4C554)装着可能
225/45R17	17 × 7.0(43) 4D690 ¥51,700 (¥47,000)	17 × 7.0(43) 3Y460 ¥67,100 (¥61,000)	17 × 7.5(43) 4C600 ¥49,500 (¥45,000)	
225/40R18	18 × 8.0(44) 4D744 ¥66,000 (¥60,000)	18 × 7.5(50) 3Y476 ¥79,200 (¥72,000)	18 × 8.0(44) 4C632 ¥62,700 (¥57,000)	
235/35R19	19 × 8.0(44) 3Y526 ¥82,500 (¥75,000)	19 × 8.0(44) 3Y502 ¥90,200 (¥82,000)		
225/45R17	17 × 7.0(43) 4D690 ¥51,700 (¥47,000) <small>ウエイト注意</small>	17 × 7.0(43) 3Y460 ¥67,100 (¥61,000) <small>ウエイト注意</small>	17 × 7.5(43) 4C600 ¥49,500 (¥45,000) <small>ウエイト注意</small>	17インチは ウエイト厚み、貼付位置注意 *スポーツバックとセダン(型式:GY) 適合ホイール共通(同一マッチング)
225/40R18	18 × 8.0(44) 4D744 ¥66,000 (¥60,000)	18 × 7.5(50) 3Y476 ¥79,200 (¥72,000)	18 × 8.0(44) 4C632 ¥62,700 (¥57,000)	
235/35R19	19 × 8.0(44) 3Y526 ¥82,500 (¥75,000)	19 × 8.0(44) 3Y502 ¥90,200 (¥82,000)		
195/65R15	15 × 6.0(43) 4D638 ¥37,400 (¥34,000)		15 × 6.0(45) 4C542 ¥34,650 (¥31,500)	シリンダーオンデマンドとクワトロモデル およびe-tronは 15インチ装着不可
205/55R16	16 × 6.5(46) 4D656 ¥43,450 (¥39,500)		16 × 6.5(46) 4C554 ¥40,700 (¥37,000)	
225/45R17	17 × 7.0(49) 4D696 ¥51,700 (¥47,000)		17 × 7.0(49) 4C584 ¥48,950 (¥44,500)	
225/40R18	18 × 7.5(48) 4D720 ¥64,900 (¥59,000)	18 × 7.5(50) 3Y476 ¥79,200 (¥72,000)		
225/45R17	17 × 7.0(49) 4D696 ¥51,700 (¥47,000) <small>ウエイト注意</small>		17 × 7.0(49) 4C584 ¥48,950 (¥44,500) <small>ウエイト注意</small>	17インチは ウエイト厚み、貼付位置注意
225/40R18	18 × 7.5(48) 4D720 ¥64,900 (¥59,000)	18 × 7.5(50) 3Y476 ¥79,200 (¥72,000)		

年式	西暦	2014	2015	2016	2017	2018	2019	2020	2021	2022	2023	2024	2025
早見表	平成/令和	H26	H27	H28	H29	H30	H31/R1	R2	R3	R4	R5	R6	R7

Audi [3]

アウディ

Import Car WHEEL FITTING DATA

車両データ

モデル	年式	グレード	型式	H/P.C.D. ボア径	ボルト・ナット サイズ	純正ホイールサイズ	純正タイヤサイズ
A3 セダン <8V>	2014(H26) ~2021(R3)	1.4 TFSI 1.4 TFSI スポーツ	DBA-8VCXSL DBA-8VCXSL	5/112 φ57.1	ボルト M14XP1.5 球面 27mm	16X7.0(40) 17X7.5(43) 18X8.0(46)	205/55R16 225/45R17 225/40R18
		30 TFSI(含むシグネチャーエディション) 30 TFSI スポーツ(含むシグネチャーエディション)	DBA-8VCXSL DBA-8VCXSL				
		1.4 TFSI シリンダーオンデマンド	DBA-8VCPTL				
		1.8 TFSI クワトロ 2.0 TFSI クワトロ、2.0 TFSI クワトロ スポーツ 40 TFSI クワトロ、40 TFSI クワトロ スポーツ (含むシグネチャーエディション)	ABA-8VCJSL ABA-8VCZPL ABA-8VCZPL				
		※上記グレード 15インチ装着不可					
S3 セダン <8V>	2021(R3)~	ベースグレード	ABA-8VDJHL ABA-8VCJXL	5/112 φ57.1	ボルト M14XP1.5 球面 27mm	18X8.0(46)	225/40R18
		*17インチはウエイト注意					
RS3 スポーツバック & セダン <GY>	2022(R4)~	ベースグレード	3BA-GYDNWF	5/112 φ57.1	ボルト M14XP1.5 球面 27mm	F)19X9.0(25) R)19X8.0(46)	F)265/30R19 R)245/35R19
		*適合ホイール 設定無し					
RS3 スポーツバック <8V> TPMSセンサーバルブ装着車 (2017年以降)	2015(H27) ~2022(R4)	ベースグレード(MC前)	ABA-8VCZGF	5/112 φ57.1	ボルト M14XP1.5 球面 27mm	19X8.0(49)	235/35R19
		ベースグレード(MC後) *TPMSバルブ装着車	ABA-8VDAZF				
		*セラミックブレーキは装着不可					
RS3 セダン <8V> TPMSセンサーバルブ装着車	2017(H29) ~2022(R4)	ベースグレード	ABA-8VDAZL	5/112 φ57.1	ボルト M14XP1.5 球面 27mm	19X8.0(49)	235/35R19
		*適合ホイール 設定無し					

○ ウエイト注意: バランスウエイトの厚み(4mm以下推奨)と貼り付け位置に注意が必要です。

○ 純正センターキャップ 指定品番対応 指定品番(P.15)参照)以外の純正センターキャップは装着確認がとれておりません。ご注意ください。



ヴァローザ ヴァージョン2(メタルグレー)



ベネージュ(ハイパー メタルグレー)



ヴァローザ(ミッドナイトグレー) 数量限定

※全商品【純正アルミホイール用ボルト】を使用

掲載ホイール 推奨タイヤサイズ	ホイールサイズ 商品コード 本体価格	ホイールサイズ 商品コード 本体価格	ホイールサイズ 商品コード 本体価格	注意事項
195/65R15	15 × 6.0(43) 4D638 ¥37,400 (¥34,000)		15 × 6.0(45) 4C542 ¥34,650 (¥31,500)	
205/55R16	16 × 6.5(35) 4D654 ¥43,450 (¥39,500)		16 × 7.0(38) 4C564 ¥41,800 (¥38,000)	
225/45R17	17 × 7.0(43) 4D690 ¥51,700 (¥47,000)	17 × 7.0(43) 3Y460 ¥67,100 (¥61,000)	17 × 7.5(43) 4C600 ¥49,500 (¥45,000)	シリンダーオンデマンドとクワトロモデルは 15インチ装着不可
225/40R18	18 × 7.5(48) 4D720 ¥64,900 (¥59,000)	18 × 7.5(50) 3Y476 ¥79,200 (¥72,000)		
225/35R19	19 × 8.0(44) 3Y526 ¥82,500 (¥75,000)	19 × 8.0(44) 3Y502 ¥90,200 (¥82,000)		
225/45R17	17 × 7.0(43) 4D690 ¥51,700 (¥47,000) ウエイト注意	17 × 7.0(43) 3Y460 ¥67,100 (¥61,000) ウエイト注意	17 × 7.5(43) 4C600 ¥49,500 (¥45,000) ウエイト注意	
225/40R18	18 × 8.0(44) 4D744 ¥66,000 (¥60,000)	18 × 7.5(50) 3Y476 ¥79,200 (¥72,000)	18 × 8.0(44) 4C632 ¥62,700 (¥57,000)	17インチは ウエイト厚み、貼付位置注意
225/35R19	19 × 8.0(44) 3Y526 ¥82,500 (¥75,000)	19 × 8.0(44) 3Y502 ¥90,200 (¥82,000)		
				適合ホイール 設定無し
235/35R19	19 × 8.0(44) 3Y526 ¥82,500 (¥75,000)	19 × 8.0(44) 3Y502 ¥90,200 (¥82,000)		セラミックブレーキは装着不可
				適合ホイール 設定無し

年式	西暦	2014	2015	2016	2017	2018	2019	2020	2021	2022	2023	2024	2025
早見表	平成/令和	H26	H27	H28	H29	H30	H31/R1	R2	R3	R4	R5	R6	R7

Audi [4]

アウディ

Import Car WHEEL FITTING DATA

車両データ	モデル	年式	グレード	型式	H/P.C.D. ボア径	ボルト・ナット サイズ	純正ホイールサイズ	純正タイヤサイズ					
A4 <8W> 含むアバント	2016(H28)~	1.4 TFSI 2.0 TFSI, 20 TFSI スポーツ 35 TDI アドバンスド, 35 TDI Sライン 35 TFSI 35 TFSI アドバンスド, 35 TFSI Sライン 35 TFSI スポーツ 40 TFSI スポーツ 40 TDI クワトロ アドバンスド, 40 TDI クワトロ Sライン *含む Sラインパッケージ *16インチはウエイト注意	ABA-8WCVN ABA-8WCVK 3CA-8WDEZ 3AA-8WDEM, ABA-8WCVN 3AA-8WDEM ABA-8WCVN DBA-8WCVK 3CA-8WDTPF, 3DA-8WDETF	5/112 φ66.6	ボルト M14XP1.5 球面 27mm	16X7.0(35) 17X7.5(38) 18X8.0(40) 19X8.5(40)	205/60R16 225/50R17 245/40R18 245/35R19						
								2.0 TFSI クワトロ, 2.0 TFSI クワトロ スポーツ 45 TFSI クワトロ スポーツ 45 TFSI クワトロ アドバンスド, 45 TFSI クワトロ Sライン *上記グレード 16インチ装着不可	ABA-8WCYRF DBA-8WCYRF 3AA-8WDDWF	5/112 φ66.6	ボルト M14XP1.5 球面 27mm	17X7.5(38) 18X8.0(40) 19X8.5(40)	225/50R17 245/40R18 245/35R19
S4 <8W> 含むアバント	2016(H28)~	ベースグレード ベースグレード(MC後)	ABA-8WCWGF 3BA-8WCWGF	5/112 φ66.6	ボルト M14XP1.5 球面 27mm	18X8.0(40) 19X8.5(40)	245/40R18 245/35R19						
RS4 <8W> TPMSセンサーバルブ装着車	2019(H31/R1)~	アバント ベースグレード	3BA-8WDECF ABA-8WDECF	5/112 φ66.6	ボルト M14XP1.5 球面 27mm	20X9.0(26)	275/30R20						
A4 オールロード クワトロ <8W>	2016(H28)~	ベースグレード ベースグレード(MC後)	ABA-8WCYRA 3AA-8WDDWA	5/112 φ66.6	ボルト M14XP1.5 球面 27mm	17X7.5(29) 18X7.5(29) 19X8.0(32)	225/55R17 245/45R18 245/40R19						
		アブソリュート(限定車)	ABA-8WCYRA										

○ ウエイト注意: バランスウエイトの厚み(4mm以下推奨)と貼り付け位置に注意が必要です。
○ 純正センターキャップ 指定品番対応 指定品番(P.15)参照)以外の純正センターキャップは装着確認がとれておりません。ご注意ください。



ヴァローザ ヴァージョン2(メタルグレー)



ヴァローザ(ミッドナイトグレー) 数量限定

※全商品【純正アルミホイール用ボルト】を使用

掲載ホイール 推奨タイヤサイズ	ホイールサイズ 商品コード 本体価格	ホイールサイズ 商品コード 本体価格	ホイールサイズ 商品コード 本体価格	注意事項
205/60R16			16 × 7.0(40) 4C566 ¥41,800 (¥38,000) ウエイト注意	16インチは ウエイト厚み、貼付位置注意
225/50R17	17 × 7.5(38) 4D710 ¥52,250 (¥47,500)		17 × 7.5(40) 4C598 ¥49,500 (¥45,000)	
245/40R18	18 × 8.0(43) 4D742 ¥66,000 (¥60,000)		18 × 8.0(45) 4C634 ¥62,700 (¥57,000)	
245/35R19	19 × 8.0(40) 3Y524 ¥82,500 (¥75,000)			16インチ装着不可 Sライン コンペティション プラス(限定車) 適合未確認
225/50R17	17 × 7.5(38) 4D710 ¥52,250 (¥47,500)		17 × 7.5(40) 4C598 ¥49,500 (¥45,000)	
245/40R18	18 × 8.0(43) 4D742 ¥66,000 (¥60,000)		18 × 8.0(45) 4C634 ¥62,700 (¥57,000)	
245/35R19	19 × 8.0(40) 3Y524 ¥82,500 (¥75,000)			セラミックブレーキは装着不可
245/45R17	17 × 7.5(38) 4D710 ¥52,250 (¥47,500)		17 × 7.5(40) 4C598 ¥49,500 (¥45,000)	
245/40R18	18 × 8.0(43) 4D742 ¥66,000 (¥60,000)		18 × 8.0(45) 4C634 ¥62,700 (¥57,000)	
245/35R19	19 × 8.0(40) 3Y524 ¥82,500 (¥75,000)			セラミックブレーキは装着不可
235/40R19	19 × 8.5(30) 3Y534 ¥83,600 (¥76,000)			
225/55R17	17 × 7.5(29) 4D706 ¥52,250 (¥47,500)		17 × 7.5(25) 4C590 ¥49,500 (¥45,000)	
245/45R18	18 × 8.0(27) 4D734 ¥66,000 (¥60,000)			

年式	西暦	2014	2015	2016	2017	2018	2019	2020	2021	2022	2023	2024	2025
早見表	平成/令和	H26	H27	H28	H29	H30	H31/R1	R2	R3	R4	R5	R6	R7

Audi [5]

アウディ

Import Car WHEEL FITTING DATA

車両データ

モデル	年式	グレード	型式	H/P.C.D. ボア径	ボルト・ナット サイズ	純正ホイールサイズ	純正タイヤサイズ
A4 <8K> 含むアバント	2008(H20) ~2016(H28)	1.8 TFSI 1.8 TFSI Sラインパッケージ	ABA-8KCDH/8KCAB ABA-8KCDH/8KCAB	5/112 φ66.6	ボルト M14XP1.5 球面 27mm	16X7.5(45) 17X7.5(45) 17X8.0(47) 18X8.0(47) 18X8.5(50)	225/55R16 225/50R17 245/45R17 245/40R18 245/40R18
		2.0 TFSI 2.0 TFSI クワトロ 2.0 TFSI クワトロ Sラインパッケージ	DBA-8KCDH/8KCDN DBA/ABA-8KCDNF ABA-8KCDNF				
S4 <8K> 含むアバント	2009(H21) ~2016(H28)	3.2 FSI クワトロ 3.2 FSI クワトロ Sラインパッケージ ※上記グレード 16インチ装着不可	ABA-8KCALF ABA-8KCALF	5/112 φ66.6	ボルト M14XP1.5 球面 27mm	17X8.0(47) 18X8.5(50)	245/45R17 245/40R18
		ベースグレード	ABA-8KCREF ABA-8KCGWF ABA-8KCAKF				
RS4 <8K>	2013(H25) ~2018(H30)	アバント ベースグレード *適合ホイール 設定無し	ABA-8KCF5F	5/112 φ66.6	ボルト M14XP1.5 球面 27mm	20X9.0(26)	265/30R20
A4 オールロード クワトロ <8K>	2010(H22) ~2016(H28)	ベースグレード *19インチはフェンダー注意	ABA-8KCNCA ABA-8KCDNA	5/112 φ66.6	ボルト M14XP1.5 球面 27mm	18X8.0(26)	245/45R18
		ベースグレード	ABA-8KCNCA ABA-8KCDNA				

○ フェンダー注意: 車両個体差やタイヤ銘柄による寸法違いにより、タイヤもしくはホイールがフェンダーよりはみ出す可能性があります。
○ 純正センターキャップ 指定品番対応 指定品番 (P.151参照) 以外の純正センターキャップは装着確認がとれておりません。ご注意ください。

Team Sparco
Valosa ver.02



ヴァローザ ヴァージョン2 (メタルグレー)

Team Sparco
Valosa



ヴァローザ (ミッドナイトグレー)

※全商品【純正アルミホイール用ボルト】を使用

掲載ホイール 推奨タイヤサイズ	ホイールサイズ 商品コード 本体価格	ホイールサイズ 商品コード 本体価格	ホイールサイズ 商品コード 本体価格	注意事項
225/55R16			16 × 7.0(40) 4C566 ¥41,800 (¥38,000)	
225/50R17 245/45R17	17 × 7.5(38) 4D710 ¥52,250 (¥47,500)		17 × 7.5(40) 4C598 ¥49,500 (¥45,000)	
245/40R18	18 × 8.0(43) 4D742 ¥66,000 (¥60,000)		18 × 8.0(45) 4C634 ¥62,700 (¥57,000)	
225/50R17 245/45R17	17 × 7.5(38) 4D710 ¥52,250 (¥47,500)		17 × 7.5(40) 4C598 ¥49,500 (¥45,000)	3.2 FSI クワトロは16インチ装着不可
245/40R18	18 × 8.0(43) 4D742 ¥66,000 (¥60,000)		18 × 8.0(45) 4C634 ¥62,700 (¥57,000)	
245/40R18	18 × 8.0(43) 4D742 ¥66,000 (¥60,000)		18 × 8.0(45) 4C634 ¥62,700 (¥57,000)	
245/40R18	18 × 8.0(43) 4D742 ¥66,000 (¥60,000)		18 × 8.0(45) 4C634 ¥62,700 (¥57,000)	適合ホイール 設定無し
225/55R17	17 × 7.5(29) 4D706 ¥52,250 (¥47,500)		17 × 7.5(25) 4C590 ¥49,500 (¥45,000)	
245/45R18	18 × 8.0(27) 4D734 ¥66,000 (¥60,000)			1985(30) はフェンダー突出注意
245/40R19	19 × 8.5(30) 3Y534 ¥83,600 (¥76,000) フェンダー 注意			

年式	西暦	2014	2015	2016	2017	2018	2019	2020	2021	2022	2023	2024	2025
早見表	平成/令和	H26	H27	H28	H29	H30	H31/R1	R2	R3	R4	R5	R6	R7

Audi [6]

アウディ

Import Car WHEEL FITTING DATA

車両データ

モデル	年式	グレード	型式	H/P.C.D. ボア径	ボルト・ナット サイズ	純正ホイールサイズ	純正タイヤサイズ
A5 <F5>	2017(H29)~	クーペ 2.0 TFSI クワトロ スポーツ クーペ 40 TDI クワトロ アドバンスド クーペ 40 TDI クワトロ Sライン クーペ 45 TFSI クワトロ Sライン クーペ 45 TFSI クワトロ スポーツ	DBA-F5CYRF 3CA-F5DTPF.3DA-F5DETF 3CA-F5DTPF.3DA-F5DETF 3AA-F5DDWF DBA-F5CYRF	5/112 φ66.6	ボルト M14XP1.5 球面 27mm	17X7.5(29) 18X8.5(29) 19X8.5(32)	225/50R17 245/40R18 255/35R19
		スポーツバック 2.0 TFSI スポーツバック 2.0 TFSI クワトロ スポーツ スポーツバック 2.0 TFSI クワトロ スポーツ スポーツバック 35 TDI アドバンスド/35 TDI Sライン スポーツバック 40 TFSI. 40 TFSI スポーツ スポーツバック 40 TDI クワトロ アドバンスド スポーツバック 40 TDI クワトロ Sライン スポーツバック 45 TFSI クワトロ Sライン スポーツバック 45 TFSI クワトロ スポーツ	DBA-F5CVKL DBA-F5CVKL DBA-F5CYRL 3CA-F5DEZL DBA-F5CVKL 3CA-F5DTPL.3DA-F5DETL 3CA-F5DTPL.3DA-F5DETL 3AA-F5DDWL.3BA-F5CWGL DBA-F5CYRL				
		カブリオレ 2.0 TFSI クワトロ スポーツ カブリオレ 45 TFSI クワトロ スポーツ	ABA-F5CYRC ABA-F5CYRC				
S5 <F5>	2017(H29)~	クーペ スポーツバック カブリオレ	3BA/ABA-F5CWGF 3BA/ABA-F5CWGL ABA-F5CWGC	5/112 φ66.6	ボルト M14XP1.5 球面 27mm	19X8.5(32)	255/35R19
		RS5 <F5> TPMSセンサーバルブ装着 (型式3BA)	2017(H29)~				
A5 <8T/8F>	2008(H20) ~2017(H29)	クーペ 2.0 TFSI クワトロ クーペ 3.2 FSI クワトロ	DBA/ABA-8TCDNF ABA-8TCALF	5/112 φ66.6	ボルト M14XP1.5 球面 27mm	18X8.5(29)	245/40R18
		スポーツバック 2.0 TFSI クワトロ	DBA/ABA-8TCDNL				
		カブリオレ 2.0 TFSI クワトロ カブリオレ 3.2 FSI クワトロ	DBA-8FCDNF ABA-8FCALF				
S5 <8T/8F>	2008(H20) ~2017(H29)	クーペ	ABA-8TCREF/8TCGWF ABA-8TCAUF	5/112 φ66.6	ボルト M14XP1.5 球面 27mm	19X8.5(32)	255/35R19
		スポーツバック	ABA-8TCREL/8TCGWL				
		カブリオレ	ABA-8FCREF/8FCGWF ABA-8FCAKF				
RS5 <8T>	2010(H22) ~2017(H29)	クーペ カブリオレ *適合未確認	ABA-8TCFSF ABA-8FCFSF	5/112 φ66.6	ボルト M14XP1.5 球面 27mm	19X9.0(24) 20X9.0(26)	265/35R19 275/30R20

○ 純正センターキャップ 指定品番対応 指定品番 (P.151参照) 以外の純正センターキャップは装着確認がとれておりません。ご注意ください。

Team Sparco
Valosa ver.02



ヴァローザ ヴァージョン2 (メタルグレー)

Team Sparco
Valosa



ヴァローザ (ミッドナイトグレー)

※全商品【純正アルミホイール用ボルト】を使用

掲載ホイール 推奨タイヤサイズ	ホイールサイズ 商品コード 本体価格	ホイールサイズ 商品コード 本体価格	ホイールサイズ 商品コード 本体価格	注意事項
225/50R17	17 × 7.5(29) 4D706 ¥52,250 (¥47,500)		17 × 7.5(25) 4C590 ¥49,500 (¥45,000)	Sライン コンパティション プラス(限定車) (3CA-F5DTPF.3AA-F5DDWL) 適合未確認
245/40R18	18 × 8.0(27) 4D734 ¥66,000 (¥60,000)			
255/35R19	19 × 8.5(30) 3Y534 ¥83,600 (¥76,000)			
245/40R18	18 × 8.0(27) 4D734 ¥66,000 (¥60,000)			セラミックブレーキは装着不可 タイヤロードインデックスは エクストラロード(XL)を使用
255/35R19	19 × 8.5(30) 3Y534 ¥83,600 (¥76,000)			
235/40R19 (XL)	19 × 8.5(30) 3Y534 ¥83,600 (¥76,000)			
225/50R17 245/45R17	17 × 7.5(29) 4D706 ¥52,250 (¥47,500)		17 × 7.5(25) 4C590 ¥49,500 (¥45,000)	
245/40R18	18 × 8.0(27) 4D734 ¥66,000 (¥60,000)			
255/35R19	19 × 8.5(30) 3Y534 ¥83,600 (¥76,000)			
245/40R18	18 × 8.0(27) 4D734 ¥66,000 (¥60,000)			
255/35R19	19 × 8.5(30) 3Y534 ¥83,600 (¥76,000)			
				18インチ装着不可 【Valosa ver.02】 1985(30)(3Y534):245/40R19(XL) 仮当てによる確認が必要

年式	西暦	2014	2015	2016	2017	2018	2019	2020	2021	2022	2023	2024	2025
早見表	平成/令和	H26	H27	H28	H29	H30	H31/R1	R2	R3	R4	R5	R6	R7

Audi [7]

アウディ

Import Car WHEEL FITTING DATA

車両データ

モデル	年式	グレード	型式	H/P.C.D. ボア径	ボルト・ナット サイズ	純正ホイールサイズ	純正タイヤサイズ
A6 <F2> 含むアバント	2019(H31/R1)~	40 TDI クワトロ, 40 TDI クワトロ スポーツ 40 TDI クワトロ アドバンスド, 40 TDI クワトロ Sライン	3CA-F2DFBF 3CA-F2DFBF	5/112 φ66.6	ボルト M14XP1.5 球面 27mm	17X7.5(36) 18X8.0(39) 19X8.5(40) 20X8.5(43)	225/60R17 225/55R18 245/45R19 255/40R20
		45 TFSI クワトロ, 45 TFSI クワトロ スポーツ 45 TFSI クワトロ アドバンスド, 45 TFSI クワトロ Sライン	3AA-F2DKNF 3AA-F2DKNF				
		55 TFSI クワトロ ラグジュアリー 55 TFSI クワトロ Sライン	AAA-F2DLZF 3AA/AAA-F2DLZF				
		※上記グレード 17インチ装着不可					
S6 <F2> 含むアバント	2020(R2)~	ベースグレード *ウエイト注意 *セラミックブレーキは装着不可	3AA-F2DKML	5/112 φ66.6	ボルト M14XP1.5 球面 27mm	20X8.5(43)	255/40R20
RS6 アバント <F2>	2021(R3) ~2023(R5)	ベースグレード(スポーツサスペンションプラス) ベースグレード(エアサスペンション) 含むパフォーマンス *適合ホイール 設定無し	3AA-F2DJPF 3AA-F2DJPL	5/112 φ66.6	ボルト M14XP1.5 球面 27mm	21X10.5(19)	275/35R21
A6 <4G> 含むアバント	2011(H23)~ 2019(H31/R1)	1.8 TFSI 2.0 TFSI 2.8 FSI クワトロ	ABA-4GCYG DBA-4GCDN DBA-4GCHVS, ABA-4GCHVS	5/112 φ66.6	ボルト M14XP1.5 球面 27mm	17X7.5(37) 18X8.0(39)	225/55R17 245/45R18
		2.0 TFSI クワトロ ハイブリッド *TPMSバルブ装着車 *17インチはウエイト注意	ABA-4GCYPS DAA-4GCHJS				
		3.0 TFSI クワトロ	ABA-4GCRES DBA-4GCGWS ABA-4GCGWS				
S6 <4G> 含むアバント	2012(H24)~ 2019(H31/R1)	ベースグレード *適合ホイール 設定無し	ABA-4GCTGA/4GCEUA	5/112 φ66.6	ボルト M14XP1.5 球面 27mm	20X8.5(45)	255/35R20
RS6 アバント <4G>	2013(H25)~ 2019(H31/R1)	ベースグレード パフォーマンス *適合ホイール 設定無し	ABA-4GCWUS/4GCRDS ABA-4GCWUS	5/112 φ66.6	ボルト M14XP1.5 球面 27mm	20X9.5(25) 21X9.5(25)	275/35R20 285/30R21
A6 オールロード クワトロ <4G>	2012(H24)~ 2019(H31/R1)	ベースグレード	ABA-4GCREB DBA-4GCGWB	5/112 φ66.6	ボルト M14XP1.5 球面 27mm	18X8.0(41) 20X8.5(43)	235/55R18 255/40R20

○ ウエイト注意: バランスウエイトの厚み(4mm以下推奨)と貼り付け位置に注意が必要です。
○ 純正センターキャップ 指定品番対応 指定品番(P.15)参照)以外の純正センターキャップは装着確認がとれておりません。ご注意ください。



ヴァローザ ヴァージョン2(メタルグレー)



ヴァローザ(ミッドナイトグレー)

※全商品【純正アルミホイール用ボルト】を使用

掲載ホイール 推奨タイヤサイズ	ホイールサイズ 商品コード 本体価格	ホイールサイズ 商品コード 本体価格	ホイールサイズ 商品コード 本体価格	注意事項
225/60R17	17 × 7.5(38) 4D710 ¥52,250 (¥47,500)		17 × 7.5(40) 4C598 ¥49,500 (¥45,000)	55 TFSI クワトロ は17インチ装着不可
225/55R18	18 × 8.0(43) 4D742 ¥66,000 (¥60,000)		18 × 8.0(45) 4C634 ¥62,700 (¥57,000)	
245/45R19	19 × 8.0(40) 3Y524 ¥82,500 (¥75,000)			
245/45R19	19 × 8.0(40) 3Y524 ¥82,500 (¥75,000) <small>ウエイト注意</small>			ウエイト厚み、貼付位置注意 セラミックブレーキは装着不可
225/55R17	17 × 7.5(38) 4D710 ¥52,250 (¥47,500)		17 × 7.5(40) 4C598 ¥49,500 (¥45,000)	2.0 TFSI クワトロとハイブリッド 17インチは ウエイト厚み、貼付位置注意
245/45R18	18 × 8.0(43) 4D742 ¥66,000 (¥60,000)		18 × 8.0(45) 4C634 ¥62,700 (¥57,000)	
235/45R19	19 × 8.0(40) 3Y524 ¥82,500 (¥75,000)			
245/45R18	18 × 8.0(43) 4D742 ¥66,000 (¥60,000)		18 × 8.0(45) 4C634 ¥62,700 (¥57,000)	3.0 TFSI クワトロ は17インチ装着不可 19インチは 標準タイヤサイズ:255/40R19使用不可 リム幅8.0Jにつき 235/45R19を使用
235/45R19	19 × 8.0(40) 3Y524 ¥82,500 (¥75,000)			
235/55R18	18 × 8.0(43) 4D742 ¥66,000 (¥60,000)		18 × 8.0(45) 4C634 ¥62,700 (¥57,000)	適合ホイール 設定無し
255/45R19	19 × 8.0(40) 3Y524 ¥82,500 (¥75,000)			適合ホイール 設定無し

年式	西暦	2014	2015	2016	2017	2018	2019	2020	2021	2022	2023	2024	2025
早見表	平成/令和	H26	H27	H28	H29	H30	H31/R1	R2	R3	R4	R5	R6	R7

Audi [8]

アウディ

Import Car WHEEL FITTING DATA

車両データ

モデル	年式	グレード	型式	H/P.C.D. ボア径	ボルト・ナット サイズ	純正ホイールサイズ	純正タイヤサイズ
A7 スポーツバック <F2>	2018(H30)~	40 TDI クワトロ	3CA-F2DFBS	5/112 φ66.6	ボルト M14XP1.5 球面 27mm	19X8.5(27) 20X8.5(30)	245/45R19 255/40R20
		45 TFSI クワトロ	3AA-F2DKNS				
		55 TFSI クワトロ Sライン 55 TFSI クワトロ ラグジュアリー 55 TFSI クワトロ デビューパッケージ	3AA/AAA-F2DLZS AAA-F2DLZS AAA-F2DLZS				
S7 スポーツバック <F2>	2020(R2)~	ベースグレード *適合ホイール 設定無し	3AA-F2DKMA	5/112 φ66.6	ボルト M14XP1.5 球面 27mm	20X8.5(30)	255/40R20
RS7 スポーツバック <F2>	2020(R2)~	ベースグレード エアサスペンション ベースグレード スポーツサスペンションプラス *含むパフォーマンス *適合ホイール 設定無し	3AA-F2DJPA 3AA-F2DJPS	5/112 φ66.6	ボルト M14XP1.5 球面 27mm	21X10.5(19)	275/35R21
A7 スポーツバック <4G>	2011(H23) ~2018(H30)	2.0 TFSI クワトロ	ABA-4GCYPC	5/112 φ66.6	ボルト M14XP1.5 球面 27mm	18X8.5(32) 19X8.5(32) 20X9.0(37)	255/45R18 255/40R19 265/35R20
		3.0 TFSI クワトロ *17インチはウエイト注意	ABA-4GCREC DBA-4GCGWC				
S7 スポーツバック <4G>	2012(H24)~ 2019(H31/R1)	ベースグレード *適合ホイール 設定無し	ABA-4GCTGL ABA-4GCEUL	5/112 φ66.6	ボルト M14XP1.5 球面 27mm	20X9.0(37)	265/35R20
RS7 スポーツバック <4G>	2013(H25) ~2018(H30)	ベースグレード パフォーマンス *適合ホイール 設定無し	ABA-4GCWUC/4GCRDC ABA-4GCWUC	5/112 φ66.6	ボルト M14XP1.5 球面 27mm	20X9.0(35) 21X9.0(35)	275/35R20 275/30R21
A8 <F8>	2018(H30)~	55 TFSI クワトロ	3AA/AAA-F8CZSF	5/112 φ66.6	ボルト M14XP1.5 球面 27mm	19X9.0(34) 20X9.0(40)	255/45R19 265/40R20
		60 TFSI クワトロ L 60 TFSI クワトロ 60 TFSI e クワトロ (PHEV) L 60 TFSI e クワトロ (PHEV)	3AA/AAA-F8CXYP 3AA/AAA-F8CXYL 3LA-F8CZSF 3LA-F8CZSL				
		*上記グレード 18インチ装着不可					
S8 <F8>	2020(R2)~	ベースグレード *適合ホイール 設定無し	3AA-F8CWWF	5/112 φ66.6	ボルト M14XP1.5 球面 27mm	21X9.0(37)	265/35R21
A8 <4H>	2010(H22) ~2018(H30)	3.0 TFSI クワトロ *17インチはウエイト注意	DBA/ABA-4HCREP/4HCGWF	5/112 φ66.6	ボルト M14XP1.5 球面 27mm	19X9.0(32) 20X9.0(37)	255/45R19 265/40R20
		4.0 4.2 FSI クワトロ L 4.0 TFSI クワトロ L 4.2 FSI クワトロ	ABA-4HCTGF/4HCEUF ABA-4HCDFR ABA-4HCTGL/4HCEUL ABA-4HCDFR				
		ハイブリッド *上記グレード 17インチ装着不可	DAA-4HCHJA				
		LW12 6.3 FSI クワトロ *装着不可	ABA-4HCTNL、ABA-4HCEJL				
S8 <4H>	2012(H24) ~2018(H30)	ベースグレード S8 プラス *適合ホイール 設定無し	ABA-4HCTFF/4HCGTF ABA-4HDDTF	5/112 φ66.6	ボルト M14XP1.5 球面 27mm	21X9.0(35) 21X9.0(35)	265/35R21 275/35R21

○ ウエイト注意: バランスウエイトの厚み(4mm以下推奨)と貼り付け位置に注意が必要です。
○ 純正センターキャップ 指定品番対応 指定品番(P.15)参照)以外の純正センターキャップは装着確認がとれておりません。ご注意ください。

Team Sparco
Valosa ver.02



ヴァローザ ヴァージョン2(メタルグレー)

Team Sparco
Valosa



ヴァローザ(ミッドナイトグレー)

*全商品【純正アルミホイール用ボルト】を使用

掲載ホイール 推奨タイヤサイズ	ホイールサイズ 商品コード 本体価格	ホイールサイズ 商品コード 本体価格	ホイールサイズ 商品コード 本体価格	注意事項
225/55R18	18 × 8.0(27) 4D734 ¥66,000 (¥60,000)			
245/45R19	19 × 8.5(30) 3Y534 ¥83,600 (¥76,000)			
				適合ホイール 設定無し
				適合ホイール 設定無し
235/55R17	17 × 7.5(29) 4D706 ¥52,250 (¥47,500)		17 × 7.5(25) 4C590 ¥49,500 (¥45,000)	3.0 TFSI クワトロ 17インチは ウエイト厚み、貼付位置注意
255/45R18	18 × 8.0(27) 4D734 ¥66,000 (¥60,000)			
255/40R19	19 × 8.5(30) 3Y534 ¥83,600 (¥76,000)			
				適合ホイール 設定無し
				適合ホイール 設定無し
235/55R18	18 × 8.0(27) 4D734 ¥66,000 (¥60,000)			60 TFSI、L 60 TFSI は 18インチ装着不可
255/45R19	19 × 8.5(30) 3Y534 ¥83,600 (¥76,000)			
				適合ホイール 設定無し
235/60R17 245/55R17	17 × 7.5(29) 4D706 ¥52,250 (¥47,500) ウエイト注意		17 × 7.5(25) 4C590 ¥49,500 (¥45,000) ウエイト注意	17インチは ウエイト厚み、貼付位置注意
245/50R18	18 × 8.0(27) 4D734 ¥66,000 (¥60,000)			
255/45R19	19 × 8.5(30) 3Y534 ¥83,600 (¥76,000)			
				4.0、L 4.0、4.2、L 4.2 およびハイブリッドは 17インチ装着不可
				LW12 6.3 は装着不可
				適合ホイール 設定無し

年式	西暦	2014	2015	2016	2017	2018	2019	2020	2021	2022	2023	2024	2025
早見表	平成/令和	H26	H27	H28	H29	H30	H31/R1	R2	R3	R4	R5	R6	R7

アウディ
BMW
シトロエン
DS
オートモービル
フィアット
フォード
ジャガー
ジープ
ランド
ローバー
マセラッティ
メルセデス
ベンツ
ミニ
プジョー
ボルシェ
ルノー
フォルクス
ワーゲン
ボルボ

Audi [9]

アウディ

Import Car WHEEL FITTING DATA

車両データ							
モデル	年式	グレード	型式	H/P.C.D. ボア径	ボルト・ナット サイズ	純正ホイールサイズ	純正タイヤサイズ
TT クーペ&ロードスター <FV>	2015(H27)~	クーペ 1.8 TFSI クーペ 2.0 TFSI クーペ 2.0 TFSI クワトロ クーペ 40 TFSI クーペ 45 TFSI クワトロ	ABA-FVCJS ABA-FVCHH ABA-FVCHHF 3BA/ABA-FVDKZ ABA-FVCHHF	5/112 φ57.1	ボルト M14XP1.5 球面 27mm	17X8.0(47) 17X8.5(50) 18X8.5(50) 19X9.0(52)	225/50R17 245/45R17 245/40R18 245/35R19
		ロードスター 2.0 TFSI クワトロ ロードスター 45 TFSI クワトロ	ABA-FVCHHF ABA-FVCHHF				
		クーペ 45 TFSI クワトロ Sライン ※上記グレード 17インチ装着不可	3BA-FVDKTF 3BA-FVDNPF				
TTS クーペ <FV>	2015(H27)~	TTS クーペ	3BA-FVDNFF 3BA-FVDNUF	5/112 φ57.1	ボルト M14XP1.5 球面 27mm	18X8.5(50)	245/40R18
		TTS クーペ, TTS クーペ 2.0TFSI クワトロ	ABA-FVCJXF				
TT RS クーペ&ロードスター <FV>	2017(H29) ~2022(R4)	クーペ ベースグレード クーペ ロードスター *適合ホイール 設定無し	7BA-FVDAZF ABA-FVDAZF ABA-FVDAZF	5/112 φ57.1	ボルト M14XP1.5 球面 27mm	19X9.0(52) 20X9.0(52)	245/35R19 255/30R20
TT クーペ&ロードスター <8J>	2006(H18) ~2015(H27)	クーペ 1.8 TFSI クーペ 2.0 TFSI クーペ 2.0 TFSI クワトロ	ABA-8JCDA ABA-8JBWA/8JCES ABA-8JCESF/8JCCZF	5/112 φ57.1	ボルト M14XP1.5 球面 27mm	16X7.5(45) 17X8.5(50) 18X9.0(52)	225/55R16 245/45R17 245/40R18
		ロードスター 2.0 TFSI ロードスター 2.0 TFSI クワトロ	ABA-8JBWA ABA-8JCESF				
		クーペ 3.2 クワトロ ※上記グレード 16インチ装着不可	ABA-8JBUBF			18X9.0(52)	245/40R18
TTS クーペ <8V>	2008(H20) ~2015(H27)	TTSクーペ *【Valosa ver.02】【BENEJU】1770(43) は 17インチ ウェイト注意	ABA-8JCDF	5/112 φ57.1	ボルト M14XP1.5 球面 27mm	18X9.0(52)	245/40R18
TT RS クーペ <8V>	2010(H22) ~2015(H27)	ベースグレード プラス クーペ *適合ホイール 設定無し	ABA-8JCEPF ABA-8JCEPF	5/112 φ57.1	ボルト M14XP1.5 球面 27mm	19X9.0(52)	255/35R19

○ ウェイト注意: バランスウェイトの厚み(4mm以下推奨)と貼り付け位置に注意が必要です。
○ 純正センターキャップ 指定品番対応 指定品番(P.15)参照)以外の純正センターキャップは装着確認がとれておりません。ご注意ください。



ヴァローザ ヴァーゾン2(メタルグレー) ベネージュ(ハイパー メタルグレー) ヴァローザ(ミッドナイトグレー) ※全商品【純正アルミホイール用ボルト】を使用

掲載ホイール 推奨タイヤサイズ	ホイールサイズ 商品コード 本体価格	ホイールサイズ 商品コード 本体価格	ホイールサイズ 商品コード 本体価格	注意事項
225/50R17(7.0J) 245/45R17(7.5J)	17 × 7.0(43) 4D690 ¥51,700 (¥47,000)	17 × 7.0(43) 3Y460 ¥67,100 (¥61,000)	17 × 7.5(43) 4C600 ¥49,500 (¥45,000)	
245/40R18	18 × 8.0(44) 4D744 ¥66,000 (¥60,000)		18 × 8.0(44) 4C632 ¥62,700 (¥57,000)	クーペ 45 TFSI クワトロ Sライン は 17インチ装着不可
245/35R19	19 × 8.0(44) 3Y526 ¥82,500 (¥75,000)	19 × 8.0(44) 3Y502 ¥90,200 (¥82,000)		
245/40R18	18 × 8.0(44) 4D744 ¥66,000 (¥60,000)		18 × 8.0(44) 4C632 ¥62,700 (¥57,000)	メモリアルエディション(限定車) アーバンスポーツリミテッド(限定車) 適合未確認
245/35R19	19 × 8.0(44) 3Y526 ¥82,500 (¥75,000)	19 × 8.0(44) 3Y502 ¥90,200 (¥82,000)		
225/55R16			16 × 7.0(38) 4C564 ¥41,800 (¥38,000) ウエイト注意	
225/50R17(7.0J) 245/45R17(7.5J)	17 × 7.0(43) 4D690 ¥51,700 (¥47,000)	17 × 7.0(43) 3Y460 ¥67,100 (¥61,000)	17 × 7.5(43) 4C600 ¥49,500 (¥45,000)	16インチは ウエイト厚み、貼付位置注意
245/40R18	18 × 8.0(44) 4D744 ¥66,000 (¥60,000)		18 × 8.0(44) 4C632 ¥62,700 (¥57,000)	クーペ 3.2 クワトロ は 16インチ装着不可
245/35R19	19 × 8.0(44) 3Y526 ¥82,500 (¥75,000)	19 × 8.0(44) 3Y502 ¥90,200 (¥82,000)		
225/50R17(7.0J) 245/45R17(7.5J)	17 × 7.0(43) 4D690 ¥51,700 (¥47,000) ウエイト注意	17 × 7.0(43) 3Y460 ¥67,100 (¥61,000) ウエイト注意	17 × 7.5(43) 4C600 ¥49,500 (¥45,000)	
245/40R18	18 × 8.0(44) 4D744 ¥66,000 (¥60,000)		18 × 8.0(44) 4C632 ¥62,700 (¥57,000)	【Valosa ver.02】【BENEJU】 1770(43) は ウエイト厚み、貼付位置注意
245/35R19	19 × 8.0(44) 3Y526 ¥82,500 (¥75,000)	19 × 8.0(44) 3Y502 ¥90,200 (¥82,000)		
				適合ホイール 設定無し

年式	西暦	2014	2015	2016	2017	2018	2019	2020	2021	2022	2023	2024	2025
早見表	平成/令和	H26	H27	H28	H29	H30	H31/R1	R2	R3	R4	R5	R6	R7

Audi [10]

アウディ

Import Car WHEEL FITTING DATA

車両データ							
モデル	年式	グレード	型式	H/P.C.D. ボア径	ボルト・ナット サイズ	純正ホイールサイズ	純正タイヤサイズ
Q2	2017(H29)~	1.0 TFSI 1.0 TFSI スポーツ 1.4 TFSI シリンダーオンデマンド スポーツ 30 TFSI 30 TFSI スポーツ	ABA-GACHZ ABA-GACHZ ABA-GACZE ABA-GACHZ ABA-GACHZ	5/112 φ57.1	ボルト M14XP1.5 球面 27mm	16X6.5(43) 17X7.0(45) 18X7.0(45) 19X8.0(45)	215/60R16 215/55R17 215/50R18 235/40R19
		35 TFSI アドバンスド 35 TFSI Sライン 35 TFSI シリンダーオンデマンド スポーツ	3BA-GADPC 3BA-GADPC ABA-GACZE				
		35 TDI スポーツ 35 TDI アドバンスド 35 TDI Sライン	3DA-GADFG 3DA-GADFG 3DA-GADFG				
SQ2	2019(H31/R1)~	ベースグレード *【Valosa ver.02】【BENEJU1770(43)は ウエイト注意	3BA-GADNFF 3BA-GADNUF	5/112 φ57.1	ボルト M14XP1.5 球面 27mm	18X8.0(45) 19X8.0(45)	235/45R18 235/40R19
Q3 <F3> 含むスポーツバック	2020(R2)~	35 TFSI 35 TFSI アドバンスド 35 TFSI Sライン 35 TDI クワトロ アドバンスド 35 TDI クワトロ Sライン	3AA-F3DFY, 3BA-F3DPC 3AA-F3DFY, 3BA-F3DPC 3AA-F3DFY, 3BA-F3DPC 3DA-F3DFGF 3DA-F3DFGF	5/112 φ57.1	ボルト M14XP1.5 球面 30mm	17X7.0(40) 18X7.0(43) 19X7.0(43)	215/65R17 235/55R18 235/50R19
RS Q3 <F3> 含むスポーツバック	2020(R2)~	ベースグレード *セラミックブレーキは装着不可	3BA-F3DNWF	5/112 φ57.1	ボルト M14XP1.5 球面 30mm	20X8.5(38)	255/40R20
Q3 <8U>	2012(H24)~ 2019(H31/R1)	1.4 TFSI, 1.4TFSI スポーツ 2.0 TFSI クワトロ 170PS 2.0 TFSI クワトロ 180PS 2.0 TFSI クワトロ 211PS 2.0 TFSI クワトロ 220PS	ABA-8UCZD ABA-8UCHP ABA-8UCCZF ABA-8UCULB ABA-8UCPSF ABA-8UCULC	5/112 φ57.1	ボルト M14XP1.5 球面 30mm	17X7.0(43) 18X7.0(43)	235/55R17 235/50R18
RS Q3 <8U>	2014(H26)~ 2019(H31/R1)	ベースグレード パフォーマンス *セラミックブレーキは装着不可	ABA-8UCZGF/8UCTSF ABA-8UCZGF	5/112 φ57.1	ボルト M14XP1.5 球面 30mm	20X8.5(36)	255/35R20

○ ウエイト注意: バランスウエイトの厚み(4mm以下推奨)と貼り付け位置に注意が必要です。

○ 純正センターキャップ 指定品番対応 指定品番(P.151参照)以外の純正センターキャップは装着確認がとれておりません。ご注意ください。



ヴァローザ ヴァーゾン2(メタルグレー)



ベネージュ(ハイパー メタルグレー)



ヴァローザ(ミッドナイトグレー)

※全商品【純正アルミホイール用ボルト】を使用

掲載ホイール 推奨タイヤサイズ	ホイールサイズ 商品コード 本体価格	ホイールサイズ 商品コード 本体価格	ホイールサイズ 商品コード 本体価格	注意事項
215/60R16	16 × 6.5(46) 4D656 ¥43,450 (¥39,500)		16 × 6.5(46) 4C554 ¥40,700 (¥37,000)	
215/55R17	17 × 7.0(43) 4D690 ¥51,700 (¥47,000)	17 × 7.0(43) 3Y460 ¥67,100 (¥61,000)	17 × 7.5(43) 4C600 ¥49,500 (¥45,000)	【Valosa ver.02】 1770(49)(4D696) 【Valosa】 1770(49)(4C584) 装着可能
215/50R18	18 × 7.5(48) 4D720 ¥64,900 (¥59,000)	18 × 7.5(50) 3Y476 ¥79,200 (¥72,000)		
215/55R17	17 × 7.0(43) 4D690 ¥51,700 (¥47,000) ウエイト注意	17 × 7.0(43) 3Y460 ¥67,100 (¥61,000) ウエイト注意	17 × 7.5(43) 4C600 ¥49,500 (¥45,000)	【Valosa ver.02】 1770(43)は ウエイト厚み、貼付位置注意
235/45R18	18 × 8.0(44) 4D744 ¥66,000 (¥60,000)		18 × 8.0(44) 4C632 ¥62,700 (¥57,000)	【Valosa ver.02】 18x7.5(48)(4D720) 【BENEJU】 18x7.5(50)(3Y476) 装着可能 タイヤサイズ:215/50R18使用
235/40R19	19 × 8.0(44) 3Y526 ¥82,500 (¥75,000)	19 × 8.0(44) 3Y502 ¥90,200 (¥82,000)		
215/65R17	17 × 7.0(40) 4D686 ¥51,700 (¥47,000)	17 × 7.0(40) 3Y458 ¥67,100 (¥61,000)	17 × 7.0(43) 4C582 ¥48,950 (¥44,500)	
235/55R18		18 × 7.5(43) 3Y472 ¥79,200 (¥72,000)		
255/45R19		19 × 8.0(30) 3Y498 ¥90,200 (¥82,000)		セラミックブレーキは装着不可
235/55R17	17 × 7.0(40) 4D686 ¥51,700 (¥47,000)	17 × 7.0(40) 3Y458 ¥67,100 (¥61,000)	17 × 7.0(43) 4C582 ¥48,950 (¥44,500)	
235/50R18		18 × 7.5(43) 3Y472 ¥79,200 (¥72,000)		
245/40R19 (XL)		19 × 8.0(30) 3Y498 ¥90,200 (¥82,000)		セラミックブレーキは装着不可 タイヤロードインデックスは エクストラロード(XL)を使用

年式	西暦	2014	2015	2016	2017	2018	2019	2020	2021	2022	2023	2024	2025
早見表	平成/令和	H26	H27	H28	H29	H30	H31/R1	R2	R3	R4	R5	R6	R7

Audi [11]

アウディ

Import Car WHEEL FITTING DATA

車両データ							
モデル	年式	グレード	型式	H/P.C.D. ボア径	ボルト・ナット サイズ	純正ホイールサイズ	純正タイヤサイズ
Q4 e-tron 含むスポーツバック	2022(R4)~	40 e-tron 40 e-tron アドバンスド 40 e-tron Sライン	ZAA-FZEBJ ZAA-FZEBJ ZAA-FZEBJ	5/112 φ57.1	ボルト M14XP1.5 球面 27mm	19X8.0(45) 19X8.0(45) 20X8.0(45) 20X9.0(42)	F)235/55R19 R)255/50R19 F)235/50R20 R)255/45R20
Q5 <FY> 含むスポーツバック	2017(H29)~	2.0 TFSI クワトロ, 2.0 TFSI クワトロ スポーツ 2.0 TFSI クワトロ エアサスペンション装着車 2.0 TFSI クワトロ スポーツ エアサスペンション装着車 40 TDI クワトロ, 40 TDI クワトロ スポーツ 40 TDI クワトロ エアサスペンション装着車 40 TDI クワトロ アドバンスド 40 TDI クワトロ アドバンスド エアサスペンション装着車 40 TDI クワトロ Sライン 40 TDI クワトロ Sライン エアサスペンション装着車 45 TFSI クワトロ, 45 TFSI クワトロ スポーツ 45 TFSI クワトロ エアサスペンション装着車 45 TFSI クワトロ スポーツ エアサスペンション装着車 45 TFSI クワトロ アドバンスド 45 TFSI クワトロ アドバンスド エアサスペンション装着車 45 TFSI クワトロ Sライン 45 TFSI クワトロ Sライン エアサスペンション装着車	DBA-FYDAXS DBA-FYDAXA DBA-FYDAXA LDA-FYDETS LDA-FYDETA 3CA-FYDTPS 3CA-FYDTPA 3CA-FYDTPS 3CA-FYDTPA DBA-FYDAXS DBA-FYDAXA DBA-FYDAXA 3AA-FYDGKS 3AA-FYDGKA 3AA-FYDGKS 3AA-FYDGKA	5/112 φ66.6	ボルト M14XP1.5 球面 30mm	18X8.0(39) 19X8.0(39) 20X8.0(39)	235/60R18 235/55R19 255/45R20
SQ5 <FY> 含むスポーツバック	2017(H29)~	ベースグレード ベースグレード エアサスペンション装着車	3BA-FYCWGS ABA-FYCWGS 3BA-FYCWGA ABA-FYCWGA	5/112 φ66.6	ボルト M14XP1.5 球面 30mm	20X8.0(39)	255/45R20
Q5 <8R>	2009(H21) ~2017(H29)	2.0 TFSI クワトロ 3.0 TFSI クワトロ 3.2 FSI クワトロ ハイブリッド	ABA-8RCNCF/8RCDNF ABA-8RCTVF ABA-8RCALF DAA-8RCHJF	5/112 φ66.6	ボルト M14XP1.5 球面 30mm	18X8.0(39) 19X8.0(39) 20X8.5(42)	235/60R18 235/55R19 255/45R20
SQ5 <8R>	2013(H25) ~2017(H29)	ベースグレード	ABA-8RCTXF	5/112 φ66.6	ボルト M14XP1.5 球面 30mm	20X8.5(33)	255/45R20
Q6 e-tron	発売予定						

○ 純正センターキャップ 指定品番対応 指定品番 (P.151参照) 以外の純正センターキャップは装着確認がとれておりません。ご注意ください。



ヴァローザ ヴァージョン2 (メタルグレー)



ベネージュ (ハイパー メタルグレー)



ヴァローザ (ミッドナイトグレー)

数量
限定

※全商品【純正アルミホイール用ボルト】を使用

掲載ホイール 推奨タイヤサイズ	ホイールサイズ 商品コード 本体価格	ホイールサイズ 商品コード 本体価格	ホイールサイズ 商品コード 本体価格	注意事項
235/60R18	18 × 8.0(44) 4D744 ¥66,000 (¥60,000)		18 × 8.0(44) 4C632 ¥62,700 (¥57,000)	
235/55R19	19 × 8.0(44) 3Y526 ¥82,500 (¥75,000)	19 × 8.0(44) 3Y502 ¥90,200 (¥82,000)		
235/65R17	17 × 7.5(35) 4D708 ¥52,250 (¥47,500)		17 × 7.5(33) 4C594 ¥49,500 (¥45,000)	
235/60R18	18 × 8.0(39) 4D740 ¥66,000 (¥60,000)	18 × 8.0(39) 3Y486 ¥80,300 (¥73,000)	18 × 8.0(39) 4C628 ¥62,700 (¥57,000)	
235/55R19		19 × 8.0(39) 3Y501 ¥90,200 (¥82,000)		
235/60R18	18 × 8.0(39) 4D740 ¥66,000 (¥60,000)	18 × 8.0(39) 3Y486 ¥80,300 (¥73,000)	18 × 8.0(39) 4C628 ¥62,700 (¥57,000)	
235/55R19		19 × 8.0(39) 3Y501 ¥90,200 (¥82,000)		
235/65R17	17 × 7.5(35) 4D708 ¥52,250 (¥47,500)		17 × 7.5(33) 4C594 ¥49,500 (¥45,000)	
235/60R18	18 × 8.0(39) 4D740 ¥66,000 (¥60,000)	18 × 8.0(39) 3Y486 ¥80,300 (¥73,000)	18 × 8.0(39) 4C628 ¥62,700 (¥57,000)	
235/55R19		19 × 8.0(39) 3Y501 ¥90,200 (¥82,000)		
235/55R19		19 × 8.0(39) 3Y501 ¥90,200 (¥82,000)		
				発売予定 詳細未確認

年式	西暦	2014	2015	2016	2017	2018	2019	2020	2021	2022	2023	2024	2025
早見表	平成/令和	H26	H27	H28	H29	H30	H31/R1	R2	R3	R4	R5	R6	R7

Audi [12]

アウディ

Import Car WHEEL FITTING DATA

車両データ	モデル	年式	グレード	型式	H/P.C.D. ボア径	ボルト・ナット サイズ	純正ホイールサイズ	純正タイヤサイズ
Q7 <4M> TPMSセンサーバルブ装着車 (2016年~2020年)	2016(H28)~	2.0 TFSI クワトロ 2.0 TFSI クワトロ アダプティブエアサスペンション 3.0 TFSI クワトロ 3.0 TFSI クワトロ アダプティブエアサスペンション 45 TFSI クワトロ 45 TFSI クワトロ アダプティブエアサスペンション 55 TFSI クワトロ 55 TFSI クワトロ アダプティブエアサスペンション	2.0 TFSI クワトロ 2.0 TFSI クワトロ アダプティブエアサスペンション 3.0 TFSI クワトロ 3.0 TFSI クワトロ アダプティブエアサスペンション 45 TFSI クワトロ 45 TFSI クワトロ アダプティブエアサスペンション 55 TFSI クワトロ 55 TFSI クワトロ アダプティブエアサスペンション	ABA-4MCYRS ABA-4MCYRA ABA-4MCRES ABA-4MCREA ABA-4MCYRS ABA-4MCYRA ABA-4MCRES ABA-4MCREA	5/112 φ66.6	ボルト M14XP1.5 球面 30mm	18X8.0(20) 18X8.0(25) 19X8.0(28) 19X8.5(28) 20X9.0(33)	235/65R18 255/60R18 255/55R19 255/55R19 285/45R20
				3AA-4MDCB5 3AA-4MDCBA 3AA-4MDCBA				
				50 TDI クワトロ 50 TDI クワトロ エアサスペンション装着車 50 TDI クワトロ Sライン *上記グレード18インチは適合未確認				
SQ7 <4M>	2023(R5)~	ベースグレード *セラミックブレーキは装着不可	3BA-4MDWRA	5/112 φ66.6	ボルト M14XP1.5 球面 30mm	21X9.5(31)	285/40R21	
Q7 <4L>	2006(H18) ~2013(H25)	3.0 TFSI クワトロ 3.6 FSI クワトロ 4.2 FSI クワトロ	ABA-4LCJTS/4LCJTL ABA-4LBHKS/4LBHKA ABA-4LBARS/4LBARA	5/130 φ71.6	ボルト M14XP1.5 球面 36mm	18X8.0(56) 19X8.5(62) 20X9.0(60)	255/55R18 265/50R19 275/45R20	
Q8	2019(H31/R1)~	55 TFSI クワトロ 55 TFSI クワトロ ラグジュアリー 55 TFSI クワトロ Sライン 55 TFSI クワトロ 55 TFSI クワトロ デビューパッケージ ラグジュアリー 55 TFSI クワトロ デビューパッケージ Sライン	3AA-FIDCB5 3AA-FIDCBA 3AA-FIDCBA	5/112 φ66.6	ボルト M14XP1.5 球面 30mm	20X9.0(20) 22X10.0(21)	275/50R20 285/40R22	
			AAA-FIDCB5 AAA-FIDCBA AAA-FIDCBA					
			ベースグレード *適合未確認					3BA-F1DWRA
RS Q8	2021(R3)~	ベースグレード *適合ホイール 設定無し	3AA-F1DHUA	5/112 φ66.6	ボルト M14XP1.5 球面 30mm	23X10.5(18)	295/35R23	
Q8 e-tron 含むスポーツパック	2023(R5)~	50 e-tron クワトロ Sライン 55 e-tron クワトロ Sライン(レンジプラスパッケージ装着車) *適合未確認	ZAA-GEEDE ZAA-GEEDE	5/112 φ66.6	ボルト M14XP1.5 球面 30mm	19X8.5(34) 20X9.0(38)	255/55R19 255/50R20	
SQ8 e-tron	2023(R5)~	スポーツパック e-tron *適合ホイール 設定無し	ZAA-GEEAV	5/112 φ66.6	ボルト M14XP1.5 球面 30mm	20X10.0(22)	285/45R20	
e-tron 含むスポーツパック	2021(R3)~	50 クワトロ, 50 クワトロ アドバンスド 50 クワトロ Sライン 55 クワトロ Sライン *車重注意(限定使用荷重値対象車) e-tron S, e-tron S スポーツパック *適合未確認 仮当てによる確認が必要	ZAA-GEEASB ZAA-GEEASB	5/112 φ66.6	ボルト M14XP1.5 球面 27mm	19X8.5(36) 20X9.0(38)	255/55R19 255/50R20	
			ZAA-GEEAS			20X10.0(22)	285/45R20	
			ZAA-GEEAV					
e-tron GT	2022(R4)~	GT クワトロ RS e-tron GT *適合ホイール 設定無し	ZAA-FWEBGS ZAA-FWEBGE	5/130 φ71.6	ボルト M14XP1.5 球面 30mm	19X8.0(50) 19X10.0(47) 20X9.0(54) 20X11.0(60)	F)255/55R19 R)275/45R19 F)245/45R20 R)285/40R20	

○ 純正センターキャップ 指定品番対応 指定品番(P.151参照)以外の純正センターキャップは装着確認がとれておりません。ご注意ください。



掲載ホイール 推奨タイヤサイズ	ホイールサイズ 商品コード 本体価格	ホイールサイズ 商品コード 本体価格	ホイールサイズ 商品コード 本体価格	注意事項
235/65R18 255/60R18		18 × 8.0(26) 3Y480 ¥80,300 (¥73,000)	18 × 8.0(26) 4C622 ¥62,700 (¥57,000)	50 TDI は18インチ適合未確認 45 Sラインリミテッド(限定車) 型式:ABA-4MCYRA 標準21インチ装着車は 適合未確認 20インチは 標準タイヤサイズ:285/45R20使用不可 リム幅8.5Jにつき 255/50R20を使用 【Valosa】 旧型の純正TPMSバルブ 「5QC907275Cなど末尾品番A~C」は 装着不可 新型「5Q0998270G」をご使用ください
255/55R19		19 × 8.0(29) 3Y496 ¥90,200 (¥82,000)		セラミックブレーキは装着不可
255/50R20		20 × 8.5(25) 3Y510 ¥101,200 (¥92,000)		※VAI 限定使用荷重値対象車 限定荷重 18インチ:770KG 対応
255/50R20		20 × 8.5(25) 3Y510 ¥101,200 (¥92,000)		
255/55R18			18 × 8.0(55) 4C644 ¥62,700 (¥57,000)	
265/55R19		19 × 8.0(29) 3Y496 ¥90,200 (¥82,000)		【BENEJU】1880(26)(3Y480) 【Valosa】1880(26)(4C622) タイヤサイズ:265/60R18 適合未確認 仮当てによる確認が必要
275/50R20		20 × 8.5(25) 3Y510 ¥101,200 (¥92,000)		
275/50R20				【BENEJU】 2085(25)(3Y510):275/50R20 仮当てによる確認が必要
255/55R19 255/50R20				適合ホイール 設定無し
255/55R19 255/50R20				【BENEJU】 1980(29)(3Y496):255/55R19 2085(25)(3Y510):255/50R20 仮当てによる確認が必要
255/55R19		19 × 8.0(29) 3Y496 ¥90,200 (¥82,000)		適合ホイール 設定無し
255/50R20		20 × 8.5(25) 3Y510 ¥101,200 (¥92,000)		※VAI 限定使用荷重値対象車 限定荷重 19インチ:790KG 限定荷重 20インチ:840KG 標準20インチ車への19インチ装着は 荷重値注意 (詳しくはお問合せください) e-tron S は適合未確認 仮当てによる確認が必要
				適合ホイール 設定無し

年式	西暦	2014	2015	2016	2017	2018	2019	2020	2021	2022	2023	2024	2025
早見表	平成/令和	H26	H27	H28	H29	H30	H31/R1	R2	R3	R4	R5	R6	R7

BMW [1]

ビーエムダブリュー

Import Car WHEEL FITTING DATA

車両データ							
モデル	年式	グレード	型式	H/P.C.D. ボア径	ボルト・ナット サイズ	純正ホイールサイズ	純正タイヤサイズ
1シリーズ <F40>	2019(H31/R1)~	116i 118i 118i プレイ 118i Mスポーツ	3BA-7K15 3BA-7K15 3BA-7K15 3BA-7K15	5/112 φ66.6	ボルト M14XP1.25 60° テーパー座 首下27mm	16X7.0(47) 17X7.5(54) 18X8.0(57)	205/55R16 225/45R17 225/40R18
		118d プレイ 118d プレイ エディションジョイ プラス 118d Mスポーツ(ノーマルブレーキ) 118d Mスポーツ エディションジョイ プラス (ノーマルブレーキ)	3DA-7M20 3DA-7M20 3DA-7M20 3DA-7M20				
		118i, 118dのMスポーツブレーキ装着車 M135i xDrive *【Valosa】1875(48) はウエイト注意	→青キャリパー車 3BA-7L20	5/112 φ66.6	ボルト M14XP1.25 60° テーパー座 首下27mm	18X8.0(54)	225/40R18
1シリーズ <F20>	2011(H23)~ 2019(H31/R1)	116i(ノーマルブレーキ) 118i(ノーマルブレーキ) 118i(ノーマルブレーキ) 118d(ノーマルブレーキ) 120i(ノーマルブレーキ) 120i(ノーマルブレーキ)	DBA-1A16 DBA-1A16 DBA-1R15 LDA-1S20 DBA-1S20G DBA-1A16	5/120 φ72.6	ボルト M14XP1.25 60° テーパー座 首下27mm	16X7.0(40) 17X7.5(43) 17X7.5(43) 17X8.0(53) 18X7.5(45) 18X8.0(52)	205/55R16 225/45R17 F)225/45R17 R)245/40R17 F)225/40R18 R)245/35R18
		118i, 118d, 120iのMスポーツブレーキ装着車 M135i M140i	→青キャリパー車 DBA-1B30 DBA-1S30				
2シリーズ クーペ <G42>	2022(R4)~	220i クーペ 220i クーペ Mスポーツ (ノーマルブレーキ)	3BA-12CM20 3BA-12CM20	5/112 φ66.6	ボルト M14XP1.25 60° テーパー座 首下27mm	17X7.5(30) 18X7.5(25) 18X8.5(40) 19X8.0(27) 19X8.5(40)	225/50R17 F)225/45R18 R)255/40R18 F)225/40R19 R)255/35R19
		220i クーペ Mスポーツ (Mスポーツブレーキ装着車) M240i xDrive クーペ *上記グレード 17インチ装着不可	→青キャリパー車 3BA-52CM30				
2シリーズ グランクーペ <F44>	2019(H31/R1)~	218i 218i プレイ 218i Mスポーツ(ノーマルブレーキ) 218d プレイ 218d プレイ エディションジョイプラス 218d Mスポーツ(ノーマルブレーキ) 218d Mスポーツ エディションジョイプラス (ノーマルブレーキ)	3BA-7K15 3BA-7K15 3BA-7K15 3DA-7M20 3DA-7M20 3DA-7M20 3DA-7M20	5/112 φ66.6	ボルト M14XP1.25 60° テーパー座 首下27mm	16X7.0(47) 18X8.0(57)	205/55R16 225/40R18
		218i, 218dのMスポーツブレーキ装着車 M235i xDrive *【Valosa】1875(48) はウエイト注意	→青キャリパー車 3BA-7L20				

※【Mシリーズ(M2)】はベース車両とブレーキが異なりますので(ビッグキャリパー装着車)基本全車装着不可です。
○ウエイト注意: バランスウエイトの厚み(4mm以下推奨)と貼り付け位置に注意が必要です。
○純正センターキャップ 指定品番対応 指定品番 (P.15) 参照) 以外の純正センターキャップは装着確認がとれておりません。ご注意ください。



ヴァローザ ヴァージョン2(メタルグレー) ベネージュ(ハイパー メタルグレー) ヴァローザ(ミッドナイトグレー) ※全商品【純正アルミホイール用ボルト】を使用

掲載ホイール 推奨タイヤサイズ	ホイールサイズ 商品コード 本体価格	ホイールサイズ 商品コード 本体価格	ホイールサイズ 商品コード 本体価格	注意事項
205/55R16	16 × 7.0(50) 4D670 ¥44,550 (¥40,500)		16 × 7.0(50) 4C570 ¥41,800 (¥38,000)	フロントローター径: φ307
225/45R17	17 × 7.0(52) 4D698 ¥51,700 (¥47,000)	17 × 7.0(52) 3Y462 ¥67,100 (¥61,000)	17 × 7.0(52) 4C586 ¥48,950 (¥44,500)	Mスポーツブレーキ装着車 (フロントローター径: φ360) は 16、17インチ装着不可 【Valosa ver.02】 1875(51)(4D724)装着可能
225/40R18	18 × 8.0(54) 4D748 ¥66,000 (¥60,000)	18 × 7.5(51) 3Y478 ¥79,200 (¥72,000)	18 × 7.5(48) 4C612 ¥61,600 (¥56,000)	フロントローター径: φ360
225/40R18	18 × 8.0(54) 4D748 ¥66,000 (¥60,000)		18 × 7.5(48) 4C612 ¥61,600 (¥56,000) <small>ウエイト注意</small>	フロントローター径: φ360 【Valosa】 1875(48) はウエイト厚み、貼付位置注意
205/55R16	16 × 6.5(40) 4D662 ¥43,450 (¥39,500) <small>ウエイト注意</small>		16 × 6.5(40) 4C558 ¥40,700 (¥37,000) <small>ウエイト注意</small>	フロントローター径: φ284/φ300/φ312
225/45R17			17 × 7.5(43) 4C606 ¥49,500 (¥45,000)	16インチは ウエイト厚み、貼付位置注意
225/45R17			17 × 7.5(43) 4C606 ¥49,500 (¥45,000)	フロントローター径: φ340 青キャリパー車 16インチ装着不可
225/50R17	17 × 7.5(27) 4D704 ¥52,500 (¥47,500)		17 × 7.5(27) 4C592 ¥49,500 (¥45,000)	
225/45R18	18 × 8.0(30) 4D736 ¥66,000 (¥60,000)	18 × 8.0(30) 3Y482 ¥80,300 (¥73,000)	18 × 8.0(30) 4C626 ¥62,700 (¥57,000)	Mスポーツブレーキ装着車と M240i xDrive クーペ は 17インチ装着不可
225/40R19	19 × 8.0(28) 3Y522 ¥82,500 (¥75,000)	19 × 8.0(28) 3Y494 ¥90,200 (¥82,000)		
205/55R16	16 × 7.0(50) 4D670 ¥44,550 (¥40,500)		16 × 7.0(50) 4C570 ¥41,800 (¥38,000)	
225/45R17	17 × 7.0(52) 4D698 ¥51,700 (¥47,000)	17 × 7.0(52) 3Y462 ¥67,100 (¥61,000)	17 × 7.0(52) 4C586 ¥48,950 (¥44,500)	Mスポーツブレーキ装着車と M235i xDrive は 16、17インチ装着不可
225/40R18	18 × 8.0(54) 4D748 ¥66,000 (¥60,000)	18 × 7.5(51) 3Y478 ¥79,200 (¥72,000)	18 × 7.5(48) 4C612 ¥61,600 (¥56,000)	
225/40R18	18 × 8.0(54) 4D748 ¥66,000 (¥60,000)		18 × 7.5(48) 4C612 ¥61,600 (¥56,000) <small>ウエイト注意</small>	フロントローター径: φ360 【Valosa】 1875(48) はウエイト厚み、貼付位置注意

年式	西暦	2014	2015	2016	2017	2018	2019	2020	2021	2022	2023	2024	2025
早見表	平成/令和	H26	H27	H28	H29	H30	H31/R1	R2	R3	R4	R5	R6	R7

BMW [3]

ビーエムダブリュー

Import Car WHEEL FITTING DATA

車両データ							
モデル	年式	グレード	型式	H/P.C.D. ボア径	ボルト・ナット サイズ	純正ホイールサイズ	純正タイヤサイズ
3シリーズ セダン <G20> ツーリング <G21>	2019(H31/R1)~	318i 318i Mスポーツ(ノーマルブレーキ) 318i ツーリング 318i ツーリング Mスポーツ(ノーマルブレーキ)	3BA-5F20 3BA-5F20 3BA-6K20 3BA-6K20	5/112 φ66.6	ボルト M14XP1.25 60° テーパー座 首下27mm	16X6.5(22) 17X7.5(30) 18X7.5(25) 18X8.5(40) 19X8.0(27) 19X8.5(40)	205/60R16 225/50R17 F)225/45R18 R)255/40R18 F)225/40R19 R)255/35R19
		320i, 320i SE 320i Mスポーツ (ノーマルブレーキ) 320i SE ツーリング 320i ツーリング Mスポーツ (ノーマルブレーキ)	3BA-5F20 3BA-5F20 3BA-6K20 3BA-6K20				
		上記グレードのMスポーツブレーキ装着車 320d xDrive 320d xDrive Mスポーツ 320d xDrive ツーリング 320d xDrive ツーリング Mスポーツ 330i Mスポーツ 330i ツーリング Mスポーツ 330e Mスポーツ ※上記グレード 16インチ装着不可 17インチはウエイト注意	→青キャリパー車 3DA-5V20 3DA-5V20 3DA-6L20 3DA-6L20 3BA-5F20 3BA-6K20 3LA-5X20				
		M340i xDrive M340i xDrive ツーリング *18インチはウエイト注意	3BA-5U30 3BA-6N30				
3シリーズ セダン <F30> ツーリング <F31>	2012(H24)~ 2019(H31/R1)	318i, 318i SE (含むツーリング) 320i, 320i SE (含むツーリング) 320i xDrive (含むツーリング) 320d, 320d ブルーパフォーマンス(含むツーリング) 330e (アイファパフォーマンス)	DBA-8E15 DBA-8A20/3B20 DBA-8A20/3B20 LDA-8C20/3D20 DLA-8E20	5/120 φ72.6	ボルト M14XP1.25 60° テーパー座 首下27mm	16X7.0(31) 17X7.5(37) 18X8.0(34) 18X8.0(34) 18X8.5(47) 19X8.0(36) 19X8.5(47)	205/60R16 225/50R17 225/50R18 F)225/45R18 R)255/40R18 F)225/40R19 R)255/35R19
		上記グレードのMスポーツブレーキ装着車 328i(含むツーリング)(ノーマルブレーキ) 330i(含むツーリング)(ノーマルブレーキ) 335i ツーリング(ノーマルブレーキ) 340i(含むツーリング)(ノーマルブレーキ) アクティブハイブリッド 3 (ノーマルブレーキ) ※上記グレード 16インチ装着不可	→青キャリパー車 DBA-3A20 DBA-8A20 DBA-3A30 DBA-8B30 DAA-3F30				
		328i(含むツーリング)(Mスポーツブレーキ) 330i(含むツーリング)(Mスポーツブレーキ) 335i ツーリング(Mスポーツブレーキ) 340i(含むツーリング)(Mスポーツブレーキ) アクティブハイブリッド 3(Mスポーツブレーキ)	DBA-3A20(青キャリパー) DBA-8A20(青キャリパー) DBA-3A30(青キャリパー) DBA-8B30(青キャリパー) DAA-3F30(青キャリパー)				
		320i グランツーリスモ (ノーマルブレーキ) 320d グランツーリスモ (ノーマルブレーキ) 320d xDrive グランツーリスモ(ノーマルブレーキ)	DBA-8X20, DBA-3X20 LDA-8T20 LDA-8T20				
3シリーズ グランツーリスモ <F34>	2013(H25)~ 2019(H31/R1)	上記グレードのMスポーツブレーキ装着車	→(青キャリパー車)	5/120 φ72.6	ボルト M14XP1.25 60° テーパー座 首下27mm	17X8.0(34) 18X8.0(34) 18X8.0(34) 18X9.0(42) 19X8.0(30) 19X9.0(42)	225/55R17 225/50R18 F)225/50R18 R)255/45R18 F)225/45R19 R)255/40R19
		328i グランツーリスモ(ノーマルブレーキ) 335i グランツーリスモ(ノーマルブレーキ) ※上記グレード 16インチ装着不可	DBA-3X28 DBA-3X30				
		328i グランツーリスモ(Mスポーツブレーキ) 335i グランツーリスモ (Mスポーツブレーキ)	DBA-3X28(青キャリパー) DBA-3X30(青キャリパー)				

※【M3シリーズ(M3)】はベース車両とブレーキが異なりますので(ビッグキャリパー装着車)基本全車装着不可です。
○ウエイト注意: バランスウエイトの厚み(4mm以下推奨)と貼り付け位置に注意が必要です。
○純正センターキャップ 指定品番対応 指定品番 (P.15 参照) 以外の純正センターキャップは装着確認がとれておりません。ご注意ください。



ヴァローザ ヴァーゾン2(メタルグレー) ベネージュ(ハイパー メタルグレー) ヴァローザ(ミッドナイトグレー) ※全商品【純正アルミホイール用ボルト】を使用

掲載ホイール 推奨タイヤサイズ	ホイールサイズ 商品コード 本体価格	ホイールサイズ 商品コード 本体価格	ホイールサイズ 商品コード 本体価格	注意事項
205/60R16			16 × 6.5(22) 4C551 ¥40,700 (¥37,000)	Mスポーツブレーキ装着車は 16インチ装着不可 17インチは ウエイト厚み、貼付位置注意
225/50R17	17 × 7.5(27) 4D704 ¥52,250 (¥47,500)		17 × 7.5(27) 4C592 ¥49,500 (¥45,000)	
225/45R18	18 × 8.0(30) 4D736 ¥66,000 (¥60,000)	18 × 8.0(30) 3Y482 ¥80,300 (¥73,000)	18 × 8.0(30) 4C626 62,700 (¥57,000)	
225/40R19	19 × 8.0(28) 3Y522 ¥82,500 (¥75,000)	19 × 8.0(28) 3Y494 ¥90,200 (¥82,000)		
225/45R18	18 × 8.0(30) 4D736 ¥66,000 (¥60,000) ウエイト注意	18 × 8.0(30) 3Y482 ¥80,300 (¥73,000) ウエイト注意	18 × 8.0(30) 4C626 ¥62,700 (¥57,000) ウエイト注意	18インチは ウエイト厚み、貼付位置注意
225/40R19	19 × 8.0(28) 3Y522 ¥82,500 (¥75,000)	19 × 8.0(28) 3Y494 ¥90,200 (¥82,000)		
205/60R16	16 × 7.0(31) 4D672 ¥44,550 (¥40,500)		16 × 7.0(31) 4C572 ¥41,800 (¥38,000)	318i, 320iの Mスポーツブレーキ装着車と 328i以上のグレードのノーマルブレーキは 16インチ装着不可
225/50R17	17 × 7.5(35) 4D712 ¥52,500 (¥47,500)		17 × 7.5(35) 4C604 ¥49,500 (¥45,000)	
225/45R18	18 × 7.5(37) 4D728 ¥64,900 (¥59,000)		18 × 7.5(37) 4C618 ¥61,600 (¥56,000)	
225/45R18	18 × 7.5(37) 4D728 ¥64,900 (¥59,000)		18 × 7.5(37) 4C618 ¥61,600 (¥56,000)	328i以上のグレードの Mスポーツブレーキ装着車は 16、17インチ装着不可
225/60R16	16 × 7.0(31) 4D672 ¥44,550 (¥40,500)		16 × 7.0(31) 4C572 ¥41,800 (¥38,000)	320iのMスポーツブレーキ装着車と 328i, 335iのノーマルブレーキは 16インチ装着不可
225/55R17	17 × 7.5(35) 4D712 ¥52,250 (¥47,500)		17 × 7.5(35) 4C604 ¥49,500 (¥45,000)	
225/50R18	18 × 7.5(37) 4D728 ¥64,900 (¥59,000)		18 × 7.5(37) 4C618 ¥61,600 (¥56,000)	
225/50R18	18 × 7.5(37) 4D728 ¥64,900 (¥59,000)		18 × 7.5(37) 4C618 ¥61,600 (¥56,000)	328i, 335iの Mスポーツブレーキ装着車は 16、17インチ装着不可

年式	西暦	2014	2015	2016	2017	2018	2019	2020	2021	2022	2023	2024	2025
早見表	平成/令和	H26	H27	H28	H29	H30	H31/R1	R2	R3	R4	R5	R6	R7

BMW [4]

ビーエムダブリュー

Import Car WHEEL FITTING DATA

車両データ											
モデル	年式	グレード	型式	H/P.C.D. ボア径	ボルト・ナット サイズ	純正ホイールサイズ	純正タイヤサイズ				
4シリーズ クーペ <G22> カブリオレ <G23>	2020(R2)~	420i クーペ 420i クーペ Mスポーツ(ノーマルブレーキ)	3BA-12AP20 3BA-12AP20	5/112 φ66.6	ボルト M14XP1.25 60° テーパー座 首下27mm	17X7.5(30) 18X7.5(25) 18X8.5(40)	225/50R17 F)225/45R18 R)255/40R18				
		420i カブリオレ 420i カブリオレ Mスポーツ(ノーマルブレーキ)	3BA-12AP20 3BA-12AP20								
		420i クーペ Mスポーツ(Mスポーツブレーキ) 420i カブリオレ Mスポーツ(Mスポーツブレーキ) M440i xDrive クーペ M440i xDrive カブリオレ	3BA-12AP20(青キャリパー) 3BA-12AP20(青キャリパー) 3BA-12AR30(青キャリパー) 3BA-12AR30(青キャリパー)	5/112 φ66.6	ボルト M14XP1.25 60° テーパー座 首下27mm	18X7.5(25) 18X8.5(40) 19X8.0(27) 19X8.5(40)	F)225/45R18 R)255/40R18 F)225/40R19 R)255/35R19				
4シリーズ グランクーペ <G26>	2021(R3)~	420i グランクーペ 420i グランクーペ Mスポーツ(ノーマルブレーキ) 420d グランクーペ Mスポーツ(ノーマルブレーキ)	3BA-12AV20 3BA-12AV20 3DA-32AX20	5/112 φ66.6	ボルト M14XP1.25 60° テーパー座 首下27mm	17X7.5(30) 18X8.5(36) 18X8.5(36)	225/55R17 245/45R18				
		420i グランクーペ Mスポーツ(Mスポーツブレーキ) 420d グランクーペ Mスポーツ(Mスポーツブレーキ) *18インチはウエイト注意	3BA-12AV20(青キャリパー) 3DA-32AX20(青キャリパー)					5/112 φ66.6	ボルト M14XP1.25 60° テーパー座 首下27mm	18X8.5(36) 19X8.5(35) 19X9.0(42)	245/45R18 F)245/40R19 R)255/40R19
		M440i xDrive グランクーペ M440i xDrive グランクーペ Mスポーツ *18インチはウエイト注意	3BA-12AW30(青/赤キャリパー) 3BA-12AW30(青/赤キャリパー)								

※【Mシリーズ(M4)】はベース車両とブレーキが異なりますので(ビッグキャリパー装着車)基本全車装着不可です。

○ ウエイト注意: バランスウエイトの厚み(4mm以下推奨)と貼り付け位置に注意が必要です。

○ 純正センターキャップ 指定品番対応 指定品番(P.15)参照)以外の純正センターキャップは装着確認がとれておりません。ご注意ください。



ヴァローザ ヴァージョン2(メタルグレー)



ベネージュ(ハイパー メタルグレー)



ヴァローザ(ミッドナイトグレー)

数量
限定

※全商品【純正アルミホイール用ボルト】を使用

掲載ホイール 推奨タイヤサイズ	ホイールサイズ 商品コード 本体価格	ホイールサイズ 商品コード 本体価格	ホイールサイズ 商品コード 本体価格	注意事項
225/50R17	17 × 7.5(27) 4D704 ¥52,250 (¥47,500)		17 × 7.5(27) 4C592 ¥49,500 (¥45,000)	
225/45R18	18 × 8.0(30) 4D736 ¥66,000 (¥60,000)	18 × 8.0(30) 3Y482 ¥80,300 (¥73,000)	18 × 8.0(30) 4C626 ¥62,700 (¥57,000)	
225/40R19	19 × 8.0(28) 3Y522 ¥82,500 (¥75,000)	19 × 8.0(28) 3Y494 ¥90,200 (¥82,000)		
225/45R18	18 × 8.0(30) 4D736 ¥66,000 (¥60,000) <small>ウエイト注意</small>	18 × 8.0(30) 3Y482 ¥80,300 (¥73,000) <small>ウエイト注意</small>	18 × 8.0(30) 4C626 ¥62,700 (¥57,000) <small>ウエイト注意</small>	Mスポーツブレーキ装着車と M440i xDrive は 17インチ装着不可 18インチは ウエイト厚み、貼付位置注意
225/40R19	19 × 8.0(28) 3Y522 ¥82,500 (¥75,000)	19 × 8.0(28) 3Y494 ¥90,200 (¥82,000)		
225/55R17	17 × 7.5(27) 4D704 ¥52,250 (¥47,500)		17 × 7.5(27) 4C592 ¥49,500 (¥45,000)	
245/45R18	18 × 8.0(30) 4D736 ¥66,000 (¥60,000) <small>ウエイト注意</small>	18 × 8.0(30) 3Y482 ¥80,300 (¥73,000) <small>ウエイト注意</small>	18 × 8.0(30) 4C626 ¥62,700 (¥57,000) <small>ウエイト注意</small>	Mスポーツブレーキ装着車は 17インチ装着不可 18インチは ウエイト厚み、貼付位置注意
245/40R19	19 × 8.0(28) 3Y522 ¥82,500 (¥75,000)	19 × 8.0(28) 3Y494 ¥90,200 (¥82,000)		
245/45R18	18 × 8.0(30) 4D736 ¥66,000 (¥60,000) <small>ウエイト注意</small>	18 × 8.0(30) 3Y482 ¥80,300 (¥73,000) <small>ウエイト注意</small>	18 × 8.0(30) 4C626 ¥62,700 (¥57,000) <small>ウエイト注意</small>	18インチは ウエイト厚み、貼付位置注意
245/40R19	19 × 8.0(28) 3Y522 ¥82,500 (¥75,000)	19 × 8.0(28) 3Y494 ¥90,200 (¥82,000)		M440i はオプションで 赤キャリパー設定あり

年式	西暦	2014	2015	2016	2017	2018	2019	2020	2021	2022	2023	2024	2025
早見表	平成/令和	H26	H27	H28	H29	H30	H31/R1	R2	R3	R4	R5	R6	R7

BMW [5]

ビーエムダブリュー

Import Car WHEEL FITTING DATA

車両データ							
モデル	年式	グレード	型式	H/P.C.D. ボア径	ボルト・ナット サイズ	純正ホイールサイズ	純正タイヤサイズ
4シリーズ クーペ <F32> カブリオレ <F33>	2013(H25) ~2020(R2)	420i クーペ(ノーマルブレーキ)	DBA-4N20.DBA-3N20 DBA-4D20.DBA-4A20 DBA-4D20.DBA-4A20	5/120 φ72.6	ボルト M14XP1.25 60° テーパー座 首下27mm	17X7.5(37) 18X8.0(34) 18X8.0(34) 18X8.5(47)	225/50R17 225/45R18 F)225/45R18 R)255/40R18
		420i クーペ Mスポーツ(Mスポーツブレーキ)	DBA-3N20(青キャリパー) DBA-4N20(青キャリパー)				
		428i クーペ(ノーマルブレーキ) 430i クーペ(ノーマルブレーキ) 435i クーペ、435i カブリオレ(ノーマルブレーキ) 440i クーペ、440i カブリオレ(ノーマルブレーキ)	DBA-3N28 DBA-4N20 DBA-3R30 DBA-4P30				
		※上記グレード 16インチ装着不可					
4シリーズ クーペ Mスポーツ(Mスポーツブレーキ)	2013(H25) ~2020(R2)	428i クーペ Mスポーツ(Mスポーツブレーキ) 430i クーペ Mスポーツ(Mスポーツブレーキ) 435i クーペ Mスポーツ(Mスポーツブレーキ) 435i カブリオレ Mスポーツ(Mスポーツブレーキ) 440i クーペ Mスポーツ(Mスポーツブレーキ) 440i カブリオレ Mスポーツ(Mスポーツブレーキ)	DBA-3N28(青キャリパー) DBA-4N20(青キャリパー) DBA-3R30(青キャリパー) DBA-3R30(青キャリパー) DBA-4P30(青キャリパー) DBA-4P30(青キャリパー)	5/120 φ72.6	ボルト M14XP1.25 60° テーパー座 首下27mm	18X8.0(34) 19X8.0(36) 19X8.5(47)	225/45R18 F)225/40R19 R)255/35R19
		428i以上のグレードの Mスポーツブレーキ装着車は (フロントローター径:φ330,青キャリパー) 16、17インチ装着不可					
4シリーズ グランクーペ <F36>	2013(H26) ~2020(R2)	420i グランクーペ(ノーマルブレーキ) 420i xDrive グランクーペ(ノーマルブレーキ)	DBA-4D20.DBA-4A20 DBA-4D20.DBA-4A20	5/120 φ72.6	ボルト M14XP1.25 60° テーパー座 首下27mm	17X7.5(37) 18X8.0(34) 18X8.0(34) 18X8.5(47)	225/50R17 225/45R18 F)225/45R18 R)255/40R18
		420i クーペ Mスポーツ(Mスポーツブレーキ) 420i グランクーペ Mスポーツ(Mスポーツブレーキ)	DBA-4D20(青キャリパー) DBA-4A20(青キャリパー)				
		428i グランクーペ(ノーマルブレーキ) 430i グランクーペ(ノーマルブレーキ) 435i グランクーペ(ノーマルブレーキ) 440i グランクーペ(ノーマルブレーキ)	DBA-4A28 DBA-4D20 DBA-4B30 DBA-4E30				
		※上記グレード 16インチ装着不可					
4シリーズ グランクーペ Mスポーツ(Mスポーツブレーキ)	2013(H26) ~2020(R2)	428i グランクーペ Mスポーツ(Mスポーツブレーキ) 430i グランクーペ Mスポーツ(Mスポーツブレーキ) 435i グランクーペ Mスポーツ(Mスポーツブレーキ) 440i グランクーペ Mスポーツ(Mスポーツブレーキ)	DBA-4A28(青キャリパー) DBA-4D20(青キャリパー) DBA-4B30(青キャリパー) DBA-4E30(青キャリパー)	5/120 φ72.6	ボルト M14XP1.25 60° テーパー座 首下27mm	18X8.0(34) 19X8.0(36) 19X8.5(47)	225/45R18 F)225/40R19 R)255/35R19
		428i以上のグレードの Mスポーツブレーキ装着車は (フロントローター径:φ330,青キャリパー) 16、17インチ装着不可					

※【Mシリーズ(M4)】はベース車両とブレーキが異なりますので(ビッグキャリパー装着車)基本全車装着不可です。
○ 純正センターキャップ 指定品番対応 指定品番(P.151参照)以外の純正センターキャップは装着確認がとれておりません。ご注意ください。



ヴァローザ ヴァージョン2(メタルグレー)



ヴァローザ(ミッドナイトグレー) 数量限定

※全商品【純正アルミホイール用ボルト】を使用

掲載ホイール 推奨タイヤサイズ	ホイールサイズ 商品コード 本体価格	ホイールサイズ 商品コード 本体価格	ホイールサイズ 商品コード 本体価格	注意事項
205/60R16	16 × 7.0(31) 4D672 ¥44,550 (¥40,500)		16 × 7.0(31) 4C572 ¥41,800 (¥38,000)	
225/50R17	17 × 7.5(35) 4D712 ¥52,250 (¥47,500)		17 × 7.5(35) 4C604 ¥49,500 (¥45,000)	420iのMスポーツブレーキ装着車と 428i以上のグレードは 16インチ装着不可
225/45R18	18 × 7.5(37) 4D728 ¥64,900 (¥59,000)		18 × 7.5(37) 4C618 ¥61,600 (¥56,000)	
225/45R18	18 × 7.5(37) 4D728 ¥64,900 (¥59,000)		18 × 7.5(37) 4C618 ¥61,600 (¥56,000)	428i以上のグレードの Mスポーツブレーキ装着車は (フロントローター径:φ330,青キャリパー) 16、17インチ装着不可
205/60R16	16 × 7.0(31) 4D672 ¥44,550 (¥40,500)		16 × 7.0(31) 4C572 ¥41,800 (¥38,000)	
225/50R17	17 × 7.5(35) 4D712 ¥52,250 (¥47,500)		17 × 7.5(35) 4C604 ¥49,500 (¥45,000)	420iのMスポーツブレーキ装着車と 428i以上のグレードは 16インチ装着不可
225/45R18	18 × 7.5(37) 4D728 ¥64,900 (¥59,000)		18 × 7.5(37) 4C618 ¥61,600 (¥56,000)	
225/45R18	18 × 7.5(37) 4D728 ¥64,900 (¥59,000)		18 × 7.5(37) 4C618 ¥61,600 (¥56,000)	428i以上のグレードの Mスポーツブレーキ装着車は (フロントローター径:φ330,青キャリパー) 16、17インチ装着不可

年式	西暦	2014	2015	2016	2017	2018	2019	2020	2021	2022	2023	2024	2025
早見表	平成/令和	H26	H27	H28	H29	H30	H31/R1	R2	R3	R4	R5	R6	R7

BMW [6]

ビーエムダブリュー

Import Car WHEEL FITTING DATA

車両データ								
モデル	年式	グレード	型式	H/P.C.D. ボア径	ボルト・ナット サイズ	純正ホイールサイズ	純正タイヤサイズ	
5シリーズ セダン <G60> ツーリング <G61> TPMSセンサーバルブ装着車	2023(R5)~	523i エクスクルーシブ 523i Mスポーツ	3AA-12FJ20 3AA-12FJ20	5/112 φ66.6	ボルト M14XP1.25 60° テーパー座 首下27mm	18X7.5(23) 19X8.5(29) 20X8.5(28) 20X10.0(46)	225/55R18 245/45R19 F)245/40R20 R)275/35R20	
		523d xDrive 523d xDrive Mスポーツ	3CA-22FL20 3CA-22FL20					
		523d xDriveツーリング エクスクルーシブ 523d xDriveツーリング Mスポーツ	3CA-22GW20 3CA-22GW20					
5シリーズ セダン <G30> ツーリング <G31>	2017(H29) ~2023(R5)	523i, 523i Mスポーツ (ノーマルブレーキ) 523i 523d	3BA-JR20S, 3BA-JT20T DBA-JA20, DBA-JL10 LDA-JC20, LDA-JM20	5/112 φ66.6	ボルト M14XP1.25 60° テーパー座 首下27mm	17X7.5(27) 18X8.0(30) 18X8.0(30) 18X9.0(44) 19X8.0(30) 19X9.0(44)	225/55R17 245/45R18 F)245/45R18 R)275/40R18 F)245/40R19 R)275/35R19	
		523d xDrive 530i 530i Mスポーツ	3DA-JF20, 3DA-JP20 3BA-JR20S, 3BA-JT20T ABA-JR20, DBA-JA20/JL20 3BA-JR20S, 3BA-JT20T ABA-JR20, ABA-JT20 DBA-JA20, DBA-JL20 3LA-JA20PH CLA-JA20P DBA-JB30 DBA-JB30, DBA-JM30					
		530e 530e 540i 540i xDrive	DBA-JB30 (青キャリパー) 3BA-JS30/JT30 (青キャリパー) DBA-JB30/JM30 (青キャリパー)					
		*含むMスポーツブレーキ (青キャリパー)						
		*上記グレード 17インチ装着不可						
		540i Mスポーツ (Mスポーツブレーキ) 540i xDrive Mスポーツ (Mスポーツブレーキ)	DBA-JB30 (青キャリパー) 3BA-JS30/JT30 (青キャリパー) DBA-JB30/JM30 (青キャリパー)	5/112 φ66.6	ボルト M14XP1.25 60° テーパー座 首下27mm	19X8.0(30) 19X9.0(44)	F)245/40R19 R)275/35R19	
M550i xDrive	3BA-JS44	5/112 φ66.6	ボルト M14XP1.25 60° テーパー座 首下27mm	20X8.0(30) 20X9.0(44)	F)245/35R20 R)275/30R20			
*19インチ 装着不可 【BENEJU】20インチは適合未確認								
5シリーズ セダン <F10> ツーリング <F11>	2010(H22) ~2017(H29)	523i 523i ツーリング 528i 528i ツーリング 523d 523d ツーリング 535i 535i ツーリング、535i xDrive ツーリング アクティブハイブリッド 5	DBA-XG20/FP25 DBA-XL20/MT25 DBA-XG28/FR30 DBA-XL28/MU30 LDA-FW20 LDA-MX20 DBA/CBA-FR35 DBA-MU35 DAA-FZ35	5/120 φ72.6	ボルト M14XP1.25 60° テーパー座 首下27mm	17X8.0(30) 18X8.0(30) 18X8.0(30) 18X9.0(44) 19X8.5(33) 19X9.0(44)	225/55R17 245/45R18 F)245/45R18 R)275/40R18 F)245/40R19 R)275/35R19	
		550i 550i ツーリング *装着不可	ABA-FR44, CBA-KN44 ABA-MU44, CBA-HR44					
5シリーズ グランツーリスモ <F07>	2009(H21) ~2016(H28)	528i グランツーリスモ 535i グランツーリスモ	DBA-SZ20 CBA/DBA-SN30	5/120 φ72.6	ボルト M14XP1.25 60° テーパー座 首下27mm	18X8.0(30) 19X8.5(25) 19X9.5(39) 20X8.5(25) 20X10.5(41)	245/50R18 F)245/45R19 R)275/40R19 F)245/40R20 R)275/35R20	
		550i グランツーリスモ 550i xDrive グランツーリスモ *装着不可	CBA/ABA-SN44 ABA-SP44					

※【Mシリーズ(M5)】はベース車両とブレーキが異なりますので(ビッグキャリパー装着車)基本全車装着不可です。

○ フェンダー注意:車両個体差やタイヤ銘柄による寸法違いにより、タイヤもしくはホイールがフェンダーよりはみ出す可能性があります。

○ 純正センターキャップ 指定品番対応 指定品番 (P.15 参照) 以外の純正センターキャップは装着確認がとれておりません。ご注意ください。



ヴァローザ ヴァージョン2 (メタルグレー)



ベネージュ (ハイパー メタルグレー)



ヴァローザ (ミッドナイトグレー)

※全商品【純正アルミホイール用ボルト】を使用

掲載ホイール 推奨タイヤサイズ	ホイールサイズ 商品コード 本体価格	ホイールサイズ 商品コード 本体価格	ホイールサイズ 商品コード 本体価格	注意事項
255/55R18	18 × 8.0(30) 4D736 ¥66,000 (¥60,000)	18 × 8.0(30) 3Y482 ¥80,300 (¥73,000)	18 × 8.0(30) 4C626 ¥62,700 (¥57,000)	Mスポーツはオプションで 赤キャリパー設定あり
245/45R19	19 × 8.0(28) 3Y522 ¥82,500 (¥75,000)	19 × 8.0(28) 3Y494 ¥90,200 (¥82,000)		
245/40R20		20 × 8.5(30) 3Y512 ¥101,200 (¥92,000)		
225/55R17	17 × 7.5(27) 4D704 ¥52,250 (¥47,500)		17 × 7.5(27) 4C592 ¥49,500 (¥45,000)	523d xDrive後期モデル (3DA-JF20/JP20) と 530,540のグレードは 17インチ装着不可
245/45R18	18 × 8.0(30) 4D736 ¥66,000 (¥60,000)	18 × 8.0(30) 3Y482 ¥80,300 (¥73,000)	18 × 8.0(30) 4C626 ¥62,700 (¥57,000)	
245/40R19	19 × 8.0(28) 3Y522 ¥82,500 (¥75,000)	19 × 8.0(28) 3Y494 ¥90,200 (¥82,000)		
245/40R19	19 × 8.0(28) 3Y522 ¥82,500 (¥75,000)	19 × 8.0(28) 3Y494 ¥90,200 (¥82,000)		
245/35R20		20 × 8.5(30) 3Y512 ¥101,200 (¥92,000) フェンダー注意		540i のMスポーツブレーキ装着車は 17, 18インチ装着不可 20インチはフェンダー突出注意 M550i xDrive は19インチ装着不可 【BENEJU】20インチは適合未確認
245/45R18			18 × 8.0(30) 4C638 ¥62,700 (¥57,000)	Mスポーツ も掲載サイズで装着可能 550i は装着不可
245/50R18			18 × 8.0(30) 4C638 ¥62,700 (¥57,000)	550i は装着不可

年式	西暦	2014	2015	2016	2017	2018	2019	2020	2021	2022	2023	2024	2025
早見表	平成/令和	H26	H27	H28	H29	H30	H31/R1	R2	R3	R4	R5	R6	R7

BMW [7]

ビーエムダブリュー

Import Car WHEEL FITTING DATA

車両データ							
モデル	年式	グレード	型式	H/P.C.D. ボア径	ボルト・ナット サイズ	純正ホイールサイズ	純正タイヤサイズ
6シリーズ グランツーリスモ <G32>	2017(H29) ~2021(R3)	623d グランツーリスモ	3DA-JX20	5/112 φ66.6	ボルト M14XP1.25 60° テーパー座 首下27mm	19X8.5(25) 19X9.5(39) 20X8.5(25) 20X10.5(41)	F)245/45R19 R)275/40R19 F)245/40R20 R)275/35R20
		630i グランツーリスモ	ABA-JX20S				
		623d グランツーリスモ Mスポーツ 630i グランツーリスモ Mスポーツ 640i xDrive グランツーリスモ Mスポーツ	3DA-JX20 ABA-JX20S DBA-JV30A				
6シリーズ <F12/F13> グランクーペ <F06>	2011(H23) ~2018(H30)	640i クーペ	DBA-LW30C	5/120 φ72.6	ボルト M14XP1.25 60° テーパー座 首下27mm	18X8.0(30) 19X8.5(33) 19X9.0(44)	245/45R18 F)245/40R19 R)275/35R19
		650i クーペ 640i カブリオレ 650i カブリオレ 640i グランクーペ 650i グランクーペ	CBA-YM44C, ABA-LX44C DBA-LW30 CBA-YP44, ABA-LZ44 DBA-6A30 CBA-6B44				
7シリーズ <G70> TPMSセンサーバルブ装着車	2022(R4)~	740i エクセレンス 740d xDrive エクセレンス	3AA-22EH30 3CA-22EJ30	5/112 φ66.6	ボルト M14XP1.25 60° テーパー座 首下27mm	20X9.0(24) 20X10.5(44)	F)255/45R20 R)285/40R20
		740i Mスポーツ 740d xDrive Mスポーツ	3AA-22EH30(青キャリパー) 3CA-22EJ30(青キャリパー)				
7シリーズ <G11> <G12>	2015(H27) ~2022(R4)	740i 740Li 740d xDrive 740Ld xDrive 740e アイパフォーマンス	3BA-7R30, DBA-7A30 3BA-7T30, DBA-7E30 3DA-7S30, LDA-7C30 3DA-7V30, LDA-7G30 DLA-7D20	5/112 φ66.6	ボルト M14XP1.25 60° テーパー座 首下27mm	18X8.0(30) 19X8.5(25) 19X9.5(39) 20X8.5(25) 20X10.0(41)	245/50R18 F)245/45R19 R)275/40R19 F)245/40R20 R)275/35R20
		745e 745Le xDrive 750i 750Li 750i xDrive 750Li xDrive	3LA-7D30 3LA-7W30 CBA-7A44 CBA-7F44 3BA-7R44 3BA-7U44				
		M760Li xDrive(含むV12エクセレンス) *装着不可	3BA-7U66, CBA-7H66 *装着不可				
7シリーズ <F01> <F02>	2009(H21) ~2015(H27)	740i 740Li	DBA-YA30, ABA-KA30 DBA-YE30, ABA-KB30	5/120 φ72.6	ボルト M14XP1.25 60° テーパー座 首下27mm	18X8.0(30) 19X8.5(25) 19X9.5(39)	245/50R18 F)245/45R19 R)275/40R19
		750i 750Li 760Li アクティブハイブリッド7, アクティブハイブリッド7L *装着不可	CBA-YA44, ABA-KA44 CBA-YE44, ABA-KB44 CBA-YG60, ABA-KB60 DAA-YA30/YE30				
8シリーズ クーペ <G15> カブリオレ <G14> グランクーペ <G16> TPMSセンサーバルブ装着車 (2022年以降)	2018(H30)~	840i クーペ, 840i カブリオレ 840i グランクーペ 840d xDrive クーペ, 840d xDrive カブリオレ 840d xDrive グランクーペ	3BA-AE30 3BA-GV30 3DA-BC30 3DA-GW30	5/112 φ66.6	ボルト M14XP1.25 60° テーパー座 首下27mm	18X8.0(30) 18X9.0(41) 19X8.0(26) 19X9.0(41) 20X8.0(26) 20X9.0(41)	F)245/45R18 R)275/40R18 F)245/40R19 R)275/35R19 F)245/35R20 R)275/30R20
		上記グレードのMスポーツ(標準19.20インチ装着車) M850i xDrive クーペ, M850i xDrive カブリオレ M850i xDrive グランクーペ (標準20インチ装着車) *上記グレード 18インチ装着不可	→ 青キャリパー 3BA-BC44 3BA-GV44				

※【Mシリーズ(M6, M8)】はベース車両とブレーキが異なりますので(ビッグキャリパー装着車)基本全車装着不可です。
○ 純正センターキャップ 指定品番対応 指定品番(P.151参照)以外の純正センターキャップは装着確認がとれておりません。ご注意ください。



ヴァローザ ヴァージョン2(メタルグレー) ベネージュ(ハイパー メタルグレー) ヴァローザ(ミッドナイトグレー) ※全商品【純正アルミホイール用ボルト】を使用

掲載ホイール 推奨タイヤサイズ	ホイールサイズ 商品コード 本体価格	ホイールサイズ 商品コード 本体価格	ホイールサイズ 商品コード 本体価格	注意事項
245/50R18	18 × 8.0(30) 4D736 ¥66,000 (¥60,000)	18 × 8.0(30) 3Y482 ¥80,300 (¥73,000)	18 × 8.0(30) 4C626 ¥62,700 (¥57,000)	
245/45R19	19 × 8.0(28) 3Y522 ¥82,500 (¥75,000)	19 × 8.0(28) 3Y494 ¥90,200 (¥82,000)		
245/40R20		20 × 8.5(30) 3Y512 ¥101,200 (¥92,000)		
245/45R18			18 × 8.0(30) 4C638 ¥62,700 (¥57,000)	
245/50R19	19 × 8.0(28) 3Y522 ¥82,500 (¥75,000)	19 × 8.0(28) 3Y494 ¥90,200 (¥82,000)		Mスポーツ(青キャリパー)は 19インチ装着不可
255/45R20		20 × 8.5(30) 3Y512 ¥101,200 (¥92,000)		
245/50R18	18 × 8.0(30) 4D736 ¥66,000 (¥60,000)	18 × 8.0(30) 3Y482 ¥80,300 (¥73,000)	18 × 8.0(30) 4C626 ¥62,700 (¥57,000)	745, 750 (フロントローター径: φ374) は 18インチ装着不可 M760Li は装着不可 (適合ホイール設定無し)
245/45R19	19 × 8.0(28) 3Y522 ¥82,500 (¥75,000)	19 × 8.0(28) 3Y494 ¥90,200 (¥82,000)		
245/40R20		20 × 8.5(30) 3Y512 ¥101,200 (¥92,000)		
245/50R18			18 × 8.0(30) 4C638 ¥62,700 (¥57,000)	750, 760 と アクティブハイブリッドは装着不可 (適合ホイール設定無し)
245/45R18	18 × 8.0(30) 4D736 ¥66,000 (¥60,000)	18 × 8.0(30) 3Y482 ¥80,300 (¥73,000)	18 × 8.0(30) 4C626 ¥62,700 (¥57,000)	Mスポーツ(青キャリパー)と M850i xDrive は 18インチ装着不可
245/40R19	19 × 8.0(28) 3Y522 ¥82,500 (¥75,000)	19 × 8.0(28) 3Y494 ¥90,200 (¥82,000)		オプションのMスポーツパッケージ、 Mパフォーマンスパッケージ (ハイグロスブラックキャリパー) フロントローター径: φ395 は 適合未確認
245/35R20		20 × 8.5(30) 3Y512 ¥101,200 (¥92,000)		

年式	西暦	2014	2015	2016	2017	2018	2019	2020	2021	2022	2023	2024	2025
早見表	平成/令和	H26	H27	H28	H29	H30	H31/R1	R2	R3	R4	R5	R6	R7

BMW [8]

ビーエムダブリュー

Import Car WHEEL FITTING DATA

車両データ							
モデル	年式	グレード	型式	H/P.C.D. ボア径	ボルト・ナット サイズ	純正ホイールサイズ	純正タイヤサイズ
X1 <U11> TPMSセンサーバルブ装着車	2023(R5)~	sDrive 18i Mスポーツ xDrive 20i Xライン xDrive 20i Mスポーツ	3BA-22EE15 3BA-52EE20 3BA-52EE20	5/112 φ66.6	ボルト M14XP1.25 60° テーパー座 首下27mm	18X7.5(50)	225/55R18
		xDrive 20d Xライン xDrive 20d Mスポーツ	3CA-42EG20 3CA-42EG20			19X8.0(46)	245/45R19
		M35i xDrive ※上記グレード 17、18インチは装着不可 19インチは適合未確認	3BA-12EF20(赤キャリパー)				
X1 <F48>	2015(H27) ~2023(R5)	sDrive 18i xDrive 18d	3BA-AA15 ABA-JG15.DBA-HS15 3DA-AD20 LDA-HT20	5/112 φ66.6	ボルト M14XP1.25 60° テーパー座 首下27mm	17X7.5(52) 18X7.5(51)	225/55R17 225/50R18
		xDrive 20i xDrive 25i	3BA-AB20 ABA-JG20A.DBA-HS20 3BA-AB20 CBA-JG20.DBA-HS20				
		※上記グレード 16インチ装着不可 17インチはウエイト注意					
X2 <U10> TPMSセンサーバルブ装着車	2023(R5)~	xDrive 20i Mスポーツ	3BA-42GM20	5/112 φ66.6	ボルト M14XP1.25 60° テーパー座 首下27mm	19X8.0(46)	245/45R19
		M35i xDrive *適合未確認	3BA-82GM20(青キャリパー)			20X8.0(46)	245/40R20
X2 <F39>	2018(H30) ~2024(R6)	sDrive 18i.sDrive 18i Mスポーツ X xDrive 18d Mスポーツ X	3BA-YH15.DBA-YH15 3DA-YK20.LDA-YK20	5/112 φ66.6	ボルト M14XP1.25 60° テーパー座 首下27mm	17X7.5(52) 19X8.0(47)	225/55R17 225/45R19
		xDrive 20i xDrive 20i Mスポーツ X xDrive 20d Mスポーツ X	ABA-YH20 3BA-YH20.ABA-YH20 3DA-YL20				
		※上記グレード 16インチ装着不可 17インチはウエイト注意					
		M35i(Mスポーツブレーキ) *19インチのみ装着可能	3BA-YN20(青キャリパー)			19X8.0(47) 20X8.0(50)	225/45R19 225/40R20

○ ウエイト注意: バランスウエイトの厚み(4mm以下推奨)と貼り付け位置に注意が必要です。
○ 純正センターキャップ 指定品番対応 指定品番(P.151参照)以外の純正センターキャップは装着確認がとれておりません。ご注意ください。



ヴァローザ ヴァージョン2(メタルグレー) ベネージュ(ハイパー メタルグレー) ヴァローザ(ミッドナイトグレー) ※全商品【純正アルミホイール用ボルト】を使用

掲載ホイール 推奨タイヤサイズ	ホイールサイズ 商品コード 本体価格	ホイールサイズ 商品コード 本体価格	ホイールサイズ 商品コード 本体価格	注意事項
205/65R17 225/60R17	17 × 7.0(41) 4D688 ¥51,700 (¥47,000)	17 × 7.0(52) 3Y462 ¥67,100 (¥61,000)	17 × 7.0(52) 4C586 ¥48,950 (¥44,500)	M35i xDrive 標準Mスポーツ・ブレーキ(赤キャリパー)と オプションのMコンパウンド・ブレーキ (グレー・ハイグロス・キャリパー)は 17、18インチ装着不可 19インチは適合未確認
225/55R18	18 × 7.5(51) 4D724 ¥64,900 (¥59,000)	18 × 7.5(51) 3Y478 ¥79,200 (¥72,000)	18 × 7.5(48) 4C612 ¥61,600 (¥56,000)	
245/45R19		19 × 8.0(49) 3Y506 ¥90,200 (¥82,000)		
225/60R16	16 × 7.0(50) 4D670 ¥44,550 (¥40,500) ウエイト注意		16 × 7.0(50) 4C570 ¥41,800 (¥38,000) ウエイト注意	16インチは ウエイト厚み、貼付位置注意 xDrive 20i,xDrive 25iは 16インチ装着不可 17インチは ウエイト厚み、貼付位置注意
225/55R17	17 × 7.0(52) 4D698 ¥51,700 (¥47,000)	17 × 7.0(52) 3Y462 ¥67,100 (¥61,000)	17 × 7.0(52) 4C586 ¥48,950 (¥44,500)	
225/50R18	18 × 7.5(51) 4D724 ¥64,900 (¥59,000)	18 × 7.5(51) 3Y478 ¥79,200 (¥72,000)	18 × 7.5(48) 4C612 ¥61,600 (¥56,000)	
205/65R17 225/60R17	17 × 7.0(41) 4D688 ¥51,700 (¥47,000)	17 × 7.0(52) 3Y462 ¥67,100 (¥61,000)	17 × 7.0(52) 4C586 ¥48,950 (¥44,500)	18、19インチ タイヤロードインデックスは エクストラロード(XL)を使用 M35i xDrive 標準Mスポーツ・ブレーキ(赤キャリパー)と オプションのMコンパウンド・ブレーキ (グレー・ハイグロス・キャリパー)は 適合未確認
225/55R18 (XL)	18 × 7.5(51) 4D724 ¥64,900 (¥59,000)	18 × 7.5(51) 3Y478 ¥79,200 (¥72,000)	18 × 7.5(48) 4C612 ¥61,600 (¥56,000)	
245/45R19 (XL)		19 × 8.0(49) 3Y506 ¥90,200 (¥82,000)		
225/60R16	16 × 7.0(50) 4D670 ¥44,550 (¥40,500) ウエイト注意		16 × 7.0(50) 4C570 ¥41,800 (¥38,000) ウエイト注意	【Valosa ver.02】 1875(51)[4D724] 装着可能 16インチは ウエイト厚み、貼付位置注意 xDrive 20i,xDrive 20dは 16インチ装着不可 17インチは ウエイト厚み、貼付位置注意 M35iは19インチのみ装着可能
225/55R17	17 × 7.0(52) 4D698 ¥51,700 (¥47,000)	17 × 7.0(52) 3Y462 ¥67,100 (¥61,000)	17 × 7.0(52) 4C586 ¥48,950 (¥44,500)	
225/50R18	18 × 8.0(54) 4D748 ¥66,000 (¥60,000)	18 × 7.5(51) 3Y478 ¥79,200 (¥72,000)	18 × 7.5(48) 4C612 ¥61,600 (¥56,000)	
225/45R19		19 × 8.0(49) 3Y506 ¥90,200 (¥82,000)		

年式	西暦	2014	2015	2016	2017	2018	2019	2020	2021	2022	2023	2024	2025
早見表	平成/令和	H26	H27	H28	H29	H30	H31/R1	R2	R3	R4	R5	R6	R7

BMW [9]

ビーエムダブリュー

Import Car WHEEL FITTING DATA

車両データ							
モデル	年式	グレード	型式	H/P.C.D. ボア径	ボルト・ナット サイズ	純正ホイールサイズ	純正タイヤサイズ
X3 <G01>	2017(H29)~	xDrive 20i xDrive 20d (含む Mスポーツブレーキ 青キャリパー車)	3BA-TY20, DBA-TR20 3DA-UZ2 LDA-TX20	5/112 φ66.6	ボルト M14XP1.25 60° テーパー座 首下27mm	18X7.0(22) 19X7.5(32) 20X8.0(27) 20X9.5(43) 21X8.5(30) 21X9.5(43)	225/60R18 245/50R19 F)245/45R20 R)275/40R20 F)245/40R21 R)275/35R21
		xDrive 30e	3LA-TS20				
		M40i M40d	3BA-TY30 3CA-UZ7230, LDA-TX30				
X3 <F25>	2011(H23) ~2017(H29)	xDrive 20d xDrive 20i xDrive 28i	LDA-WY20 DBA-WX20 DBA-WX20 CBA-WX30 DBA-WX35	5/120 φ72.6	ボルト M14XP1.25 60° テーパー座 首下27mm	17X7.5(32) 18X8.0(43) 19X8.5(38) 19X9.5(48)	225/60R17 245/50R19 F)245/45R18 R)275/40R19
		xDrive 35i					
X4 <G02>	2018(H30)~	xDrive 20d, xDrive 20d Mスポーツ xDrive 30i, xDrive 30i Mスポーツ	3DA-VJ20 3BA-2V20, CBA-UJ20	5/112 φ66.6	ボルト M14XP1.25 60° テーパー座 首下27mm	18X7.0(22) 19X7.5(32) 20X8.0(27) 20X9.5(43) 21X8.5(30) 21X9.5(43)	225/60R18 245/50R19 F)245/45R20 R)275/40R20 F)245/40R21 R)275/35R21
		M40i	3BA-2V30, CBA-UJ30				
X4 <F26>	2014(H26) ~2018(H30)	xDrive 28i, xDrive 28i Mスポーツ xDrive 35i, xDrive 35i Mスポーツ	DBA-XW20 DBA-XW35	5/120 φ72.6	ボルト M14XP1.25 60° テーパー座 首下27mm	19X8.5(38) 19X9.5(48) 20X8.5(38) 20X10.0(51)	F)245/45R19 R)275/40R19 F)245/40R20 R)275/35R20
		M40i *装着不可	DBA-XW35M				
X5 <G05>	2019(H31/R1)~	xDrive 35d(ノーマルブレーキ) xDrive 45e(ノーマルブレーキ) (標準19インチ装着車)	3CA-JU8230S 3LA-TA30	5/112 φ66.6	ボルト M14XP1.25 60° テーパー座 首下27mm	19X9.0(38)	265/50R19
		xDrive 35d Mスポーツ(ムスポーツブレーキ) xDrive 40d Mスポーツ(ムスポーツブレーキ) xDrive 45e Mスポーツ(ムスポーツブレーキ) xDrive 50e Mスポーツ(ムスポーツブレーキ) xDrive 35d エディションX M50i M60i xDrive(M/C後) *19インチはウエイト注意	3CA-JU8230S, 3DA-CV30S 3CA-JU8230A 3LA-TA30 3LA-42EU30 3CA-12EV30A 3BA-JU44S 3AA-32EU44A				
X5 <F15>	2013(H25)~ 2019(H31/R1)	xDrive 35i xDrive 35d, xDrive 35d SE xDrive 40e, xDrive 40e アイパフォーマンス xDrive 50i (含むMスポーツ)	DBA-KR30/KR30S LDA-KS30/KS30S CLA-KT20 CBA-KR44/KR44S	5/120 φ74.1	ボルト M14XP1.25 60° テーパー座 首下27mm	18X8.5(46) 19X9.0(48) 19X9.0(48) 19X10.5(53) 20X10.5(40) 20X11.0(37)	255/55R18 255/50R19 F)255/50R19 R)285/45R19 F)275/40R20 R)315/35R20

※【Mシリーズ(X3M, X4M, X5M)】はベース車両とブレーキが異なりますので(ビッグキャリパー装着車)基本全車装着不可です。
○ 純正センターキャップ 指定品番対応 指定品番(P.151参照)以外の純正センターキャップは装着確認がとれておりません。ご注意ください。



ヴァローザ ヴァージョン2(メタルグレー) ベネージュ(ハイパー メタルグレー) ヴァローザ(ミッドナイトグレー) ※全商品【純正アルミホイール用ボルト】を使用

掲載ホイール 推奨タイヤサイズ	ホイールサイズ 商品コード 本体価格	ホイールサイズ 商品コード 本体価格	ホイールサイズ 商品コード 本体価格	注意事項
225/60R18	18 × 8.0(30) 4D736 ¥66,000 (¥60,000)	18 × 8.0(30) 3Y482 ¥80,300 (¥73,000)	18 × 8.0(30) 4C626 ¥62,700 (¥57,000)	X3M(F97) 標準21インチ 適合未確認 19インチ、20インチ仮当て確認必要
245/50R19	19 × 8.0(28) 3Y522 ¥82,500 (¥75,000)	19 × 8.0(28) 3Y494 ¥90,200 (¥82,000)		
245/45R20		20 × 8.5(30) 3Y512 ¥101,200 (¥92,000)		
225/60R17	17 × 7.5(35) 4D712 ¥52,250 (¥47,500)		17 × 7.5(35) 4C604 ¥49,500 (¥45,000)	X4M(F98) 標準21インチ 適合未確認 19インチ、20インチ仮当て確認必要
245/50R18	18 × 7.5(37) 4D728 ¥64,900 (¥59,000)		18 × 7.5(37) 4C618 ¥61,600 (¥56,000)	
225/60R18	18 × 8.0(30) 4D736 ¥66,000 (¥60,000)	18 × 8.0(30) 3Y482 ¥80,300 (¥73,000)	18 × 8.0(30) 4C626 ¥62,700 (¥57,000)	
245/50R19	19 × 8.0(28) 3Y522 ¥82,500 (¥75,000)	19 × 8.0(28) 3Y494 ¥90,200 (¥82,000)		M40i は装着不可
245/45R20		20 × 8.5(30) 3Y512 ¥101,200 (¥92,000)		
225/60R17	17 × 7.5(35) 4D712 ¥52,250 (¥47,500)		17 × 7.5(35) 4C604 ¥49,500 (¥45,000)	
245/50R18	18 × 7.5(37) 4D728 ¥64,900 (¥59,000)		18 × 7.5(37) 4C618 ¥61,600 (¥56,000)	※VAI 限定使用荷重値対象車 限定荷重 19インチ:790KG 対応 限定荷重 20インチ:840KG 対応 標準20インチ車への19インチ装着は 荷重値注意 (詳しくはお問合せください) Mスポーツブレーキ 19インチはウエイト厚み、貼付位置注意 X5M(F95) 装着不可
265/50R19	19 × 8.0(28) 3Y522 ¥82,500 (¥75,000)	19 × 8.0(28) 3Y494 ¥90,200 (¥82,000)		
275/45R20		20 × 8.5(30) 3Y512 ¥101,200 (¥92,000)		
255/55R18			18 × 8.0(40) 4C640 ¥62,700 (¥57,000)	※VAI 限定使用荷重値対象車 限定荷重 18インチ:815KG 対応 X5M(F85) 装着不可

年式	西暦	2014	2015	2016	2017	2018	2019	2020	2021	2022	2023	2024	2025
早見表	平成/令和	H26	H27	H28	H29	H30	H31/R1	R2	R3	R4	R5	R6	R7

BMW [10]

ビーエムダブリュー

Import Car WHEEL FITTING DATA

車両データ							
モデル	年式	グレード	型式	H/P.C.D. ボア径	ボルト・ナット サイズ	純正ホイールサイズ	純正タイヤサイズ
X6 <G06> <small>TPMSセンサーバルブ装着車 (2023年M/C後より)</small>	2019(H31/R1)~	xDrive 35d	3CA-GT8230S,3DA-GT30 7DA-GT30	5/112 φ66.6	ボルト M14XP1.25 60° テーパー座 首下27mm	19X9.0(38) 20X9.0(35) 20X10.5(40) 21X9.5(37) 21X10.5(43)	265/50R19 F)275/45R20 R)305/40R20 F)275/40R21 R)315/35R21
		xDrive 35d Mスポーツ(M/C後) xDrive 35d Mスポーツ(M/C前) M50i M60i(M/C後) *適合未確認 *19インチはウエイト注意	3CA-12EY30S 3CA-GT8230S,3DA-GT30 7DA-GT30 3BA-CY44 3AA-42EX44				
X6 <F16>	2014(H26)~ 2019(H31/R1)	xDrive 35i xDrive 35i Mスポーツ	DBA-KU30S DBA-KU30	5/120 φ74.1	ボルト M14XP1.25 60° テーパー座 首下30mm	19X9.0(48) 20X10.5(40) 20X11.0(37)	255/50R19 F)275/40R20 R)315/35R20
		xDrive 50i xDrive 50i Mスポーツ *装着不可	CBA-KU44S CBA-KU44 ABA-KT44				
X7 <G07> <small>TPMSセンサーバルブ装着車 (2023年8月生産~)</small>	2019(H31/R1)~	xDrive 35d(含むMスポーツ) xDrive 40d(含むMスポーツ) xDrive 40d ピュアデザインエクセレンス xDrive 40dエクセレンス M50i	3DA-CW30 3CA-TB4230 3CA-TB4230 3CA-22EN30 3BA-CX44	5/112 φ66.6	ボルト M14XP1.25 60° テーパー座 首下27mm	20X8.5(35) 21X9.5(36) 22X9.5(32) 22X10.5(43)	275/50R20 285/45R21 F)275/40R22 R)315/35R22
		M60i xDrive *適合未確認	3AA-32EM44				
Z4 <G29>	2019(H31/R1)~	sDrive 20i sDrive 20i スポーツ sDrive 20i Mスポーツ(ノーマルブレーキ)	3BA-HF20 3BA-HF20 3BA-HF20	5/112 φ66.6	ボルト M14XP1.25 60° テーパー座 首下27mm	17X7.5(24) 17X8.5(26) 18X8.0(20) 18X9.0(28)	F)225/50R17 R)255/45R17 F)225/45R18 R)255/40R18
		sDrive 20i Mスポーツ(Mスポーツブレーキ) M40i	3BA-HF20 3BA-HF30T 3BA-HF30				
Z4 <E89>	2009(H21) ~2017(H29)	sDrive 20i sDrive 23i sDrive 35i	DBA-LL20 ABA-LM25 ABA-LM30	5/120 φ72.6	ボルト M14XP1.25 60° テーパー座 首下27mm	17X8.0(29) 17X8.0(29) 17X8.5(40) 18X8.0(29) 18X8.5(40)	225/45R17 F)225/45R17 R)255/40R17 F)225/40R18 R)255/35R18
		sDrive 35is *上記グレード 17インチ装着不可	ABA-LM35				
i4 <G26> <small>TPMSセンサーバルブ装着車 (2023年10月頃~)</small>	2022(R4)~	eDrive 40e eDrive 35 Mスポーツ(ノーマルブレーキ) eDrive 40 Mスポーツ(ノーマルブレーキ) *17インチはウエイト注意	ZAA-72AW44 ZAA-42AW44 ZAA-72AW44	5/112 φ66.6	ボルト M14XP1.25 60° テーパー座 首下27mm	17X7.5(30) 18X8.5(36) 18X9.0(42) 19X8.5(35) 19X9.0(42)	225/55R17 F)245/45R18 R)255/45R18 F)245/40R19 R)255/40R19
		eDrive 40 Mスポーツ(Mスポーツブレーキ) M50 (青キャリパー/赤キャリパー) *上記グレード 17インチ装着不可 18インチはウエイト注意	ZAA-72AW44 ZAA-32AW89				

※【Mシリーズ(X6M)】はベース車両とブレーキが異なりますので(ピクキャリパー装着車)基本全車装着不可です。
○ウエイト注意: バランスウエイトの厚み(4mm以下推奨)と貼り付け位置に注意が必要です。
○純正センターキャップ 指定品番対応 指定品番 (P.151参照) 以外の純正センターキャップは装着確認がとれておりません。ご注意ください。



掲載ホイール 推奨タイヤサイズ	ホイールサイズ 商品コード 本体価格		ホイールサイズ 商品コード 本体価格		ホイールサイズ 商品コード 本体価格		注意事項
	商品コード	本体価格	商品コード	本体価格	商品コード	本体価格	
265/50R19	19 × 8.0(28) 3Y522	¥82,500 (¥75,000)	19 × 8.0(28) 3Y494	¥90,200 (¥82,000)			Mスポーツブレーキ(Fローター径: φ395) 19インチは ウエイト厚み、貼付位置注意
275/45R20			20 × 8.5(30) 3Y512	¥101,200 (¥92,000)			M60i(M/C後) 適合未確認 M60i はオプションで 赤キャリパー設定あり X6M(F96) 装着不可
255/55R18					18 × 8.0(40) 4C640	¥62,700 (¥57,000)	xDrive 50i 装着不可 X6M(F86) 装着不可
275/50R20			20 × 8.5(30) 3Y512	¥101,200 (¥92,000)			※VAI 限定使用荷重値対象車 限定荷重 20インチ:840KG 対応 M60i xDrive(3AA-32EM44) 適合未確認
225/50R17	17 × 7.5(27) 4D704	¥52,250 (¥47,500)			17 × 7.5(27) 4C592	49,500 (¥45,000)	Mスポーツブレーキ装着車とM40i は 17インチ装着不可
225/45R18	18 × 8.0(30) 4D736	¥66,000 (¥60,000)	18 × 8.0(30) 3Y482	¥80,300 (¥73,000)	18 × 8.0(30) 4C626	¥62,700 (¥57,000)	19インチは 標準タイヤサイズ:255/35R19使用不可 リム幅8.0Jにつき 235/40R19(XL)を使用 タイヤロードインデックスは エクストラロード(XL)を使用
235/40R19 (XL)	19 × 8.0(28) 3Y522	¥82,500 (¥75,000)	19 × 8.0(28) 3Y494	¥90,200 (¥82,000)			
225/45R17	17 × 7.5(35) 4D712	¥52,250 (¥47,500)			17 × 7.5(35) 4C604	¥49,500 (¥45,000)	sDrive 35is は 17インチ装着不可
225/40R18					18 × 8.0(30) 4C638	¥62,700 (¥57,000)	
225/55R17	17 × 7.5(27) 4D704	¥52,250 (¥47,500) ウエイト注意			17 × 7.5(27) 4C592	¥49,500 (¥45,000) ウエイト注意	17インチは ウエイト厚み、貼付位置注意
245/45R18	18 × 8.0(30) 4D736	¥66,000 (¥60,000)	18 × 8.0(30) 3Y482	¥80,300 (¥73,000)	18 × 8.0(30) 4C626	¥62,700 (¥57,000)	Mスポーツブレーキ装着車とM50 は 17インチ装着不可 18インチは ウエイト厚み、貼付位置注意
245/40R19	19 × 8.0(28) 3Y522	¥82,500 (¥75,000)	19 × 8.0(28) 3Y494	¥90,200 (¥82,000)			

※全商品【純正アルミホイール用ボルト】を使用

年式	西暦	2014	2015	2016	2017	2018	2019	2020	2021	2022	2023	2024	2025
早見表	平成/令和	H26	H27	H28	H29	H30	H31/R1	R2	R3	R4	R5	R6	R7

BMW [11]

ビーエムダブリュー

Import Car WHEEL FITTING DATA

車両データ							
モデル	年式	グレード	型式	H/P.C.D. ボア径	ボルト・ナット サイズ	純正ホイールサイズ	純正タイヤサイズ
i5 セダン <G60> ツアリング <G61> TPMSセンサーバルブ装着車	2023(R5)~	eDrive 40 エクセレンス eDrive 40 Mスポーツ(オプション赤キャリパーあり) M60 xDrive(オプション赤キャリパーあり)	ZAA-32FK45 ZAA-32FK45 ZAA-42FK89	5/112 φ66.6	ボルト M14XP1.25 60° テーパー座 首下27mm	19X8.5(29) 19X8.5(29) 19X10.5(46) 20X8.5(28) 20X10.5(46) 21X8.5(32) 21X9.5(47)	245/45R19 F)245/45R19 R)275/40R19 F)245/40R20 R)275/35R20 F)255/35R21 R)285/30R21
		eDrive 40 ツアリング エクセレンス eDrive 40 ツアリング Mスポーツ(オプション赤キャリパーあり) M60 xDrive ツアリング(オプション赤キャリパーあり)	ZAA-12HH45 ZAA-12HH45 ZAA-32HH89				
i7 <G70> TPMSセンサーバルブ装着車	2022(R4)~	eDrive 50 エクセレンス(ノーマルブレーキ) xDrive 60 エクセレンス(ノーマルブレーキ)	ZAA-42EJ49 ZAA-52EJ89	5/112 φ66.6	ボルト M14XP1.25 60° テーパー座 首下27mm	20X9.0(24) 20X10.5(44) 21X9.0(24) 21X10.5(44)	F)255/45R20 R)285/40R20 F)255/40R21 R)285/35R21
		eDrive 50 Mスポーツ(Mスポーツブレーキ) xDrive 60 Mスポーツ(Mスポーツブレーキ) ※上記グレード 19インチ装着不可 M70 xDrive *適合未確認	ZAA-42EJ49(青キャリパー) ZAA-52EJ89(青キャリパー) ZAA-82EH93				
iX <I20> TPMSセンサーバルブ装着車	2022(R4)~	xDrive 40 xDrive 40 エア・サスペンション装着車 xDrive 50	ZAA-12CF89S ZAA-12CF89A ZAA-22CF89A	5/112 φ66.6	ボルト M14XP1.25 60° テーパー座 首下27mm	21X9.0(36) 22X9.5(37)	255/50R21 275/40R22
iX1 <U11> TPMSセンサーバルブ装着車	2023(R5)~	eDrive20 Mスポーツ xDrive 30 Xライン xDrive 30 Mスポーツ	ZAA-72EG33 ZAA-62EF67 ZAA-62EF67	5/112 φ66.6	ボルト M14XP1.25 60° テーパー座 首下27mm	18X7.5(50) 19X8.0(46)	225/55R18 245/45R19
		*17インチはウエイト注意					
iX2 <U10> TPMSセンサーバルブ装着車	2023(R5)~	xDrive30 Mスポーツ	ZAA-72GM67	5/112 φ66.6	ボルト M14XP1.25 60° テーパー座 首下27mm	19X8.0(46) 20X8.0(46)	245/45R19 245/40R20
		*適合未確認 掲載サイズは本国データにつき仮当てによる 確認が必要					
iX3 <G08> TPMSセンサーバルブ装着車	2021(R3)~	Mスポーツ	ZAA-42DU44	5/112 φ66.6	ボルト M14XP1.25 60° テーパー座 首下27mm	20X8.0(26) 20X9.5(43)	F)245/45R20 R)275/40R20

○ ウエイト注意: バランスウエイトの厚み(4mm以下推奨)と貼り付け位置に注意が必要です。
○ 純正センターキャップ 指定品番対応 指定品番(P.151参照)以外の純正センターキャップは装着確認がとれておりません。ご注意ください。



ヴァローザ ヴァージョン2(メタルグレー) ベネージュ(ハイパー メタルグレー) ヴァローザ(ミッドナイトグレー) ※全商品【純正アルミホイール用ボルト】を使用

掲載ホイール 推奨タイヤサイズ	ホイールサイズ 商品コード 本体価格	ホイールサイズ 商品コード 本体価格	ホイールサイズ 商品コード 本体価格	注意事項
225/55R18 245/50R18	18 × 8.0(30) 4D736 ¥66,000 (¥60,000)	18 × 8.0(30) 3Y482 ¥80,300 (¥73,000)	18 × 8.0(30) 4C626 ¥62,700 (¥57,000)	
245/45R19	19 × 8.0(28) 3Y522 ¥82,500 (¥75,000)	19 × 8.0(28) 3Y494 ¥90,200 (¥82,000)		
245/40R20		20 × 8.5(30) 3Y512 ¥101,200 (¥92,000)		
245/50R19	19 × 8.0(28) 3Y522 ¥82,500 (¥75,000)	19 × 8.0(28) 3Y494 ¥90,200 (¥82,000)		Mスポーツ(青キャリパー)は 19インチ装着不可
255/45R20		20 × 8.5(30) 3Y512 ¥101,200 (¥92,000)		M70 xDrive(ZAA-82EH93) 適合未確認
255/55R20		20 × 8.5(30) 3Y512 ¥101,200 (¥92,000)		※VAI 限定使用荷重値対象車 限定荷重 20インチ:840KG 対応 19インチ(限定使用荷重値:790KG)は 荷重値適用外(詳しくはお問合せください) M60iは装着不可
205/65R17 225/60R17	17 × 7.0(41) 4D688 ¥51,700 (¥47,000) ウエイト注意	17 × 7.0(52) 3Y462 ¥67,100 (¥61,000) ウエイト注意	17 × 7.0(52) 4C586 ¥48,950 (¥44,500) ウエイト注意	
225/55R18	18 × 7.5(51) 4D724 ¥64,900 (¥59,000)	18 × 7.5(51) 3Y478 ¥79,200 (¥72,000)	18 × 7.5(48) 4C612 ¥61,600 (¥56,000)	17インチは ウエイト厚み、貼付位置注意
245/45R19		19 × 8.0(49) 3Y506 ¥90,200 (¥82,000)		
205/65R17 225/60R17	17 × 7.0(41) 4D688 ¥51,700 (¥47,000)	17 × 7.0(52) 3Y462 ¥67,100 (¥61,000)	17 × 7.0(52) 4C586 ¥48,950 (¥44,500)	
225/55R18 (XL)	18 × 7.5(51) 4D724 ¥64,900 (¥59,000)	18 × 7.5(51) 3Y478 ¥79,200 (¥72,000)	18 × 7.5(48) 4C612 ¥61,600 (¥56,000)	注意! 掲載サイズは本国データにつき 仮当てによる確認が必要
245/45R19 (XL)		19 × 8.0(49) 3Y506 ¥90,200 (¥82,000)		
245/45R20		20 × 8.5(30) 3Y512 ¥101,200 (¥92,000)		※VAI 限定使用荷重値対象車 限定荷重 20インチ:840KG 対応 19インチ(限定使用荷重値:790KG)は 耐荷重値適用外(詳しくはお問合せください)

年式	西暦	2014	2015	2016	2017	2018	2019	2020	2021	2022	2023	2024	2025
早見表	平成/令和	H26	H27	H28	H29	H30	H31/R1	R2	R3	R4	R5	R6	R7

CITROËN [1]

シトロエン

Import Car WHEEL FITTING DATA

車両データ							
モデル	年式	グレード	型式	H/P.C.D. ボア径	ボルト・ナット サイズ	純正ホイールサイズ	純正タイヤサイズ
C3 <B6>	2017(H29)~	フィール シャイン マックス *限定車も同様の適合サイズ ※純正スチールホイールのボルト(19HEX)は使用不可 別途、下記形状の純正ボルトをお買い求めください	5BA/3BA-B6HN05 ABA-B6HN01 5BA-B6HN05	4/108 φ65.1	ボルト M12XP1.25 平座(ストレート) 60° テーパー座	16X6.5(20) 17X6.5(19)	205/55R16 205/50R17
C3 <A5>	2010(H22) ~2017(H29)	ベースグレード セダクション エクスクルーシブ	ABA-A55F01 ABA-A55F01.ABA-A5HM01 ABA-A55F01.ABA-A5HM01	4/108 φ65.1	ボルト M12XP1.25 平座(ストレート)	15X6.0(23) 16X6.0(23) 17X7.0(26)	185/65R15 195/55R16 205/45R17
C3 エアクロス	2019(H31/R1)~	フィール シャイン シャインバック シャインパッケージ マックス シャイン ブルーHDi シャインバック ブルーHDi マックス ブルーHDi *限定車も同様の適合サイズ *15インチはウエイト注意 ※純正スチールホイールのボルト(19HEX)は使用不可 別途、下記形状の純正ボルトをお買い求めください	3BA-A8HN05 5BA/3BA-A8HN05 5BA-A8HN05 5BA-A8HN05.3BA-A8HN05 5BA-A8HN05	4/108 φ65.1	ボルト M12XP1.25 平座(ストレート) 60° テーパー座	16X6.5(20) 16X6.5(20) 17X6.5(20)	195/60R16 205/60R16 215/50R17
			3DA-A8YH01 3DA-A8YH01 3DA-A8YH01				
C4 E-C4 <C41>	2022(R4)~	フィール シャイン マックス ブルーHDi シャイン ブルーHDi エディション・ノアール ブルーHDi(限定車) *【Valosa】1665(25) はフェンダー注意 E-C4 シャイン E-C4 マックス *16インチはウエイト注意	3BA-C41HN05 3BA-C41HN05 3DA-C41YH01 3DA-C41YH01 3DA-C41YH01	4/108 φ65.1	ボルト M12XP1.25 平座(ストレート)	18X6.5(26)	195/60R18
			ZAA-C41ZK01 ZAA-C41ZK01				

※スチールホイール(2面幅19HEX)の純正テーパーボルトは使用できません。別途、右形状の純正ボルトをお買い求めのうえ装着ください。
表内ボルト・ナットサイズに2種類記載の車両は現車による純正ボルト形状の確認が必要となります。
○フェンダー注意:車両個体差やタイヤ銘柄による寸法違いにより、タイヤもしくはホイールがフェンダーよりはみ出す可能性があります。
○ウエイト注意:バランスウエイトの厚み(4mm以下推奨)と貼り付け位置に注意が必要です。
○純正センターキャップ 指定品番対応 指定品番(P.151参照)以外の純正センターキャップは装着確認がとれておりません。ご注意ください。



ヴァローザ ヴァージョン2(メタルグレー) ベネージュ(ハイパー メタルグレー) ヴァローザ(ミッドナイトグレー) ※全商品【純正アルミホイール用ボルト】を使用

掲載ホイール 推奨タイヤサイズ	ホイールサイズ 商品コード 本体価格	ホイールサイズ 商品コード 本体価格	ホイールサイズ 商品コード 本体価格	注意事項
195/65R15	15 × 6.0(25) 4D634 ¥37,400 (¥34,000)		15 × 6.0(25) 4C538 ¥34,650 (¥31,500)	純正スチールホイールのボルト 19HEXテーパーは使用不可 別途純正アルミホイール用ボルトを お買い求めのうえ装着してください 限定車、特別仕様車も 掲載サイズで装着可能
205/55R16	16 × 6.5(25) 4D646 ¥43,450 (¥39,500)		16 × 6.5(25) 4C548 ¥40,700 (¥37,000)	
205/50R17		17 × 7.0(25) 3Y450 ¥67,100 (¥61,000)		
185/65R15	15 × 6.0(25) 4D634 ¥37,400 (¥34,000)		15 × 6.0(25) 4C538 ¥34,650 (¥31,500)	
195/55R16	16 × 6.5(25) 4D646 ¥43,450 (¥39,500)		16 × 6.5(25) 4C548 ¥40,700 (¥37,000)	
205/45R17		17 × 7.0(25) 3Y450 ¥67,100 (¥61,000)		
195/65R15 205/65R15	15 × 6.0(25) 4D634 ¥37,400 (¥34,000) ウエイト注意		15 × 6.0(25) 4C538 ¥34,650 (¥31,500) ウエイト注意	純正スチールホイールのボルト 19HEXテーパーは使用不可 別途純正アルミホイール用ボルトを お買い求めのうえ装着してください 15インチは ウエイト厚み、貼付位置注意 限定車、特別仕様車も 掲載サイズで装着可能
195/60R16 205/60R16	16 × 6.5(25) 4D646 ¥43,450 (¥39,500)		16 × 6.5(25) 4C548 ¥40,700 (¥37,000)	
215/50R17		17 × 7.0(25) 3Y450 ¥67,100 (¥61,000)		
215/65R16	16 × 6.5(32) 4D648 ¥43,450 (¥39,500)		16 × 6.5(25) 4C548 ¥40,700 (¥37,000) フェンダー注意	【Valosa】1665(25) は フェンダー突出注意 E-C4 シャイン、E-C4 マックス は 16インチ ウエイト厚み、貼付位置注意
215/60R17	17 × 7.0(37) 4D676 ¥51,700 (¥47,000)			

※純正センターキャップ装着 非対応

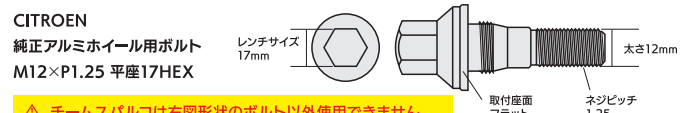

年式	西暦	2014	2015	2016	2017	2018	2019	2020	2021	2022	2023	2024	2025
早見表	平成/令和	H26	H27	H28	H29	H30	H31/R1	R2	R3	R4	R5	R6	R7

CITROËN [2]

シトロエン

Import Car WHEEL FITTING DATA

車両データ	モデル	年式	グレード	型式	H/P.C.D. ボア径	ボルト・ナット サイズ	純正ホイールサイズ	純正タイヤサイズ
C4 <B7>	2011(H23) ~2018(H30)	シャイン フィール シャイン ブルーHDi フィール ブルーHDi セダクション	*15インチはウエイト注意	ABA-B7HN02 ABA-B7HN02 LDA-B7BH01 LDA-B7BH01 ABA-B7HN02 ABA-B75F01/B75F01S	4/108 φ65.1	ボルト M12XP1.25 平座(ストレート)	16X7.0(29) 17X7.5(32)	205/55R16 225/45R17
				ABA-B75F02 ABA-B75F02S				
C4 ピカソ グランド C4 ピカソ <B7>	2014(H26) ~2018(H30)	シャイン、シャイン レザーパッケージ シャイン ブルーHDi (レザーパッケージ) エクスクルーシブ セダクション	*16インチはウエイト注意	ABA-B785G01 LDA-B78AH01 ABA-B785G01 ABA-B785G01	5/108 φ65.1	ボルト M12XP1.25 平座(ストレート)	16X6.5(47) 17X7.0(50)	205/60R16 205/55R17
				ABA-B785G06 ABA-B785G01 3DA-B787AH01 LDA-B787AH01				
グランドC4 スペースツアラー <B78>	2018(H30) ~2022(R4)	シャイン シャイン ブルーHDi		3BA-B7875G06 ABA-B7875G01 3DA-B787AH01 LDA-B787AH01	5/108 φ65.1	ボルト M12XP1.25 平座(ストレート)	17X7.0(50)	205/55R17
C5X <E435>	2022(R4)~	シャイン シャインバック シャインバック プラグインハイブリッド マックス マックス プラグインハイブリッド ヒブス プラグインハイブリッド(限定車)		7BA-E435G06 7BA-E435G06 3LA-E435G06H 7BA-E435G06 3LA-E435G06H	5/108 φ65.1	ボルト M12XP1.25 平座(ストレート)	19X7.0(41)	205/55R19
				3LA-E435G06H				
C5 エアクロス <C84>	2019(H31/R1)~	シャイン(ガソリン車) シャイン(ディーゼル車) シャイン ブルーHDi(ディーゼル車) シャインバック ブルーHDi(ディーゼル車) マックス ブルーHDi マックス プラグインハイブリッド プラグインハイブリッド シャインバック プラグインハイブリッド	*17インチはウエイト注意	3BA-C845G06 3DA-C84AH01 3DA-C84AH01 3DA-C84AH01 3DA-C84AH01	5/108 φ65.1	ボルト M12XP1.25 平座(ストレート)	18X7.5(49) 19X7.5(45)	225/55R18 225/50R19
				3LA-C845G06H 3LA-C845G06H 3LA-C845G06H				
ベルランゴ	2019(H31/R1)~	フィール シャイン シャイン ブルーHDi マックス ブルーHDi シャイン XTR バック シャイン ブルーHDi XTR バック マックス ブルーHDi XTR バック	*16インチはウエイト注意 ※純正スチールホイールのボルト(19HEX)は使用不可 別途、下記形状の純正ボルトをお買い求めください	3DA-K9CYH01 3DA-K9CYH01 3DA-K9CYH01 3DA-K9CYH01 3DA-K9CYH01 3DA-K9CYH01 3DA-K9CYH01	5/108 φ65.1	ボルト M12XP1.25 平座(ストレート) 60° デーパー座	16X6.5(47) 17X7.0(50)	205/60R16 205/55R17
				3DA-K9CYH01L 3DA-K9CYH01L 3DA-K9CYH01L				

※スチールホイール(2面幅19HEX)の純正テーパーボルトは使用できません。別途、右形状の純正ボルトをお買い求めのうえ装着ください。
表内ボルト・ナットサイズに2種類記載の車両は現車による純正ボルト形状の確認が必要となります。
○ウエイト注意: バランスウエイトの厚み(4mm以下推奨)と貼り付け位置に注意が必要です。
○純正センターキャップ 指定品番対応 指定品番(P.15)参照)以外の純正センターキャップは装着確認がとれておりません。ご注意ください。



※全商品【純正アルミホイール用ボルト】を使用

掲載ホイール 推奨タイヤサイズ	ホイールサイズ 商品コード 本体価格	ホイールサイズ 商品コード 本体価格	ホイールサイズ 商品コード 本体価格	注意事項
195/65R15	15 × 6.0(25) 4D634 ¥37,400 (¥34,000) ウエイト注意		15 × 6.0(25) 4C538 ¥34,650 (¥31,500) ウエイト注意	
205/55R16	16 × 6.5(25) 4D646 ¥43,450 (¥39,500)		16 × 6.5(25) 4C548 ¥40,700 (¥37,000)	15インチは ウエイト厚み、貼付位置注意 エクスクルーシブは15インチ装着不可
225/45R17		17 × 7.0(25) 3Y450 ¥67,100 (¥61,000)		
205/60R16	16 × 6.5(42) 4D652 ¥43,450 (¥39,500) ウエイト注意			16インチは ウエイト厚み、貼付位置注意
205/55R17	17 × 7.0(45) 4D680 ¥51,700 (¥47,000)		17 × 7.0(45) 4C576 ¥48,950 (¥44,500)	
205/55R17	17 × 7.0(45) 4D680 ¥51,700 (¥47,000)		17 × 7.0(45) 4C576 ¥48,950 (¥44,500)	
215/65R17	17 × 7.0(45) 4D680 ¥51,700 (¥47,000)		17 × 7.0(45) 4C576 ¥48,950 (¥44,500)	
215/60R18 225/55R18		18 × 7.5(47) 3Y468 ¥79,200 (¥72,000)		
215/65R17	17 × 7.0(45) 4D680 ¥51,700 (¥47,000)		17 × 7.0(45) 4C576 ¥48,950 (¥44,500)	プラグインハイブリッドは 17インチ ウエイト厚み、貼付位置注意
225/55R18		18 × 7.5(47) 3Y468 ¥79,200 (¥72,000)		
205/60R16	16 × 6.5(42) 4D652 ¥43,450 (¥39,500) ウエイト注意			純正スチールホイールのボルト 19HEXテーパーは使用不可 別途純正アルミホイール用ボルトを お買い求めのうえ装着してください
205/55R17	17 × 7.0(45) 4D680 ¥51,700 (¥47,000)		17 × 7.0(45) 4C576 ¥48,950 (¥44,500)	16インチは ウエイト厚み、貼付位置注意

※純正センターキャップ装着 非対応

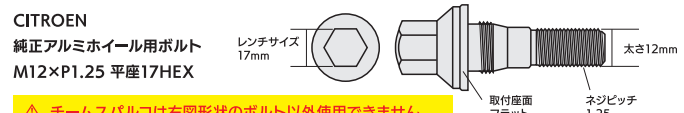

年式	西暦	2014	2015	2016	2017	2018	2019	2020	2021	2022	2023	2024	2025
早見表	平成/令和	H26	H27	H28	H29	H30	H31/R1	R2	R3	R4	R5	R6	R7

DS AUTOMOBILES [1]

DS オートモビル

Import Car WHEEL FITTING DATA

車種データ	モデル	年式	グレード	型式	H/P.C.D. ボア径	ボルト・ナット サイズ	純正ホイールサイズ	純正タイヤサイズ
DS3 <D34>	2023(R5)~	オペラ ブルーHDi エスプリ・ド・ヴォヤージュ ブルーHDi(限定車) パフォーマンスライン ピュアテック (限定車)	3DA-D34YH01	3DA-D34YH01	4/108 φ65.1	ボルト M12XP1.25 平座(ストレート)	17X6.5(32) 18X7.0(35)	215/60R17 215/55R18
			5BA-D34HN05	5BA-D34HN05				
DS3 <A5>	2010(H22)~ 2019(H31/R1)	シック スポーツ シック カプリオ シック カプリオ スポーツシック	ABA-A5CHN05/A5CHN01 ABA-A5C5F01 ABA-A5C5G01/A5C5F02 ABA-A5C5F04 ABA-A5CHN01 ABA-A5C5G01/A5C5F02	ABA-A5CHN01 ABA-A5C5G01/A5C5F02	4/108 φ65.1	ボルト M12XP1.25 平座(ストレート)	16X6.0(23) 17X7.0(26) 18X7.0(22)	195/55R16 205/45R17 215/40R18
			ABA-A5X5G04	ABA-A5X5G04				
		レーシング(限定車) ※上記グレード 15、16インチ装着不可 17インチはウエイト位置注意	ABA-A5X5G04					
DS3 クロスバック	2019(H31/R1) ~2023(R5)	ピーシック ソーシック グランシック オペラ ブルーHDi (含むピュアテック) オペラ (含むピュアテック) パステイユ (含むピュアテック) リヴォリ (含むピュアテック) E-テンス ソーシック E-テンス グランシック	3BA-D34HN05 5BA/3BA-D34HN05 5BA/3BA-D34HN05 3DA-D34YH01 5BA-D34HN05 5BA-D34HN05 5BA-D34HN05 ZAA-D34ZK01 ZAA-D34ZK01	3BA-D34HN05 5BA/3BA-D34HN05 5BA/3BA-D34HN05 3DA-D34YH01	4/108 φ65.1	ボルト M12XP1.25 平座(ストレート)	17X6.5(32) 18X7.0(35)	215/60R17 215/55R18
			7BA-D34HN07	7BA-D34HN07				
DS4 <D41>	2022(R4)~	トロカテロ ピュアテック リヴォリ ピュアテック リヴォリ ブルーHDi *エスプリ・ド・ヴォヤージュ(限定車)も同様の適合サイズ リヴォリ E-テンス *エスプリ・ド・ヴォヤージュ(限定車)も同様の適合サイズ *ウエイト注意	3BA-D41HN05 3BA-D41HN05 3DA-D41YH01	3BA-D41HN05 3BA-D41HN05 3DA-D41YH01	5/108 φ65.1	ボルト M12XP1.25 平座(ストレート)	19X7.0(41)	205/55R19
			3LA-D415G06H	3LA-D415G06H				
DS4 <B7>	2011(H23) ~2018(H30)	シック シック ブルーHDi DS LEDビジョンパッケージ クロスバック クロスバック ブルーHDi スポーツ シック ※上記グレード 16インチ装着不可	ABA-B7C5G01/B7C5F06S ABA-B7C5F02S LDA-B7CAH02 ABA-B7C5G01 LDA-B7CAH02	ABA-B7C5G01/B7C5F06S ABA-B7C5F02S LDA-B7CAH02 ABA-B7C5G01 LDA-B7CAH02	4/108 φ65.1	ボルト M12XP1.25 平座(ストレート)	17X7.5(29) 18X7.5(29)	215/55R17 225/45R18
			ABA-B7C5F03S	ABA-B7C5F03S				

※ Team Sparco シリーズは右形状の純正ボルト以外使用できません。
使用ボルトが右形状と異なる場合は、別途ディーラー様にて右形状の純正ボルトをお買い求めのうえ装着ください。
○ ウエイト注意: バランスウエイトの厚み(4mm以下推奨)と貼り付け位置に注意が必要です。
○ 純正センターキャップ 指定品番対応 指定品番(P.151参照)以外の純正センターキャップは装着確認がとれておりません。ご注意ください。



ヴァローザ ヴァージョン2(メタルグレー)



ベネージュ(ハイパー メタルグレー)



ヴァローザ(ミッドナイトグレー)

※全商品【純正アルミホイール用ボルト】を使用

掲載ホイール 推奨タイヤサイズ	ホイールサイズ 商品コード 本体価格	ホイールサイズ 商品コード 本体価格	ホイールサイズ 商品コード 本体価格	注意事項
215/65R16	16 × 6.5(25) 4D646 ¥43,450 (¥39,500)		16 × 6.5(25) 4C548 ¥40,700 (¥37,000)	
215/60R17		17 × 7.0(25) 3Y450 ¥67,100 (¥61,000)		
185/65R15	15 × 6.0(25) 4D634 ¥37,400 (¥34,000)		15 × 6.0(25) 4C538 ¥34,650 (¥31,500)	
195/55R16	16 × 6.5(25) 4D646 ¥43,450 (¥39,500)		16 × 6.5(25) 4C548 ¥40,700 (¥37,000)	レーシング(限定車) (ABA-A5X5G04)は 17インチのみ装着可 ウエイト厚み、貼付位置注意
205/45R17 215/45R17 (レーシング)		17 × 7.0(25) 3Y450 ¥67,100 (¥61,000)		
215/65R16	16 × 6.5(25) 4D646 ¥43,450 (¥39,500)		16 × 6.5(25) 4C548 ¥40,700 (¥37,000)	パフォーマンスライン(限定車)は 16インチ装着不可
215/60R17		17 × 7.0(25) 3Y450 ¥67,100 (¥61,000)		
215/65R17	17 × 7.0(45) 4D680 ¥51,700 (¥47,000)		17 × 7.0(45) 4C576 ¥48,950 (¥44,500)	リヴォリ E-テンス (3LA-D415G06H)は ウエイト厚み、貼付位置注意 エスプリ・ド・ヴォヤージュ(限定車)も 掲載サイズで装着可能
215/60R16	16 × 6.5(25) 4D646 ¥43,450 (¥39,500)		16 × 6.5(25) 4C548 ¥40,700 (¥37,000)	
215/55R17		17 × 7.0(25) 3Y450 ¥67,100 (¥61,000)		スポーツシック(ABA-B7C5F03S)は 16インチ装着不可

※純正センターキャップ装着 非対応



△ チームスバルコは右図形状のボルト以外使用できません。

年式	西暦	2014	2015	2016	2017	2018	2019	2020	2021	2022	2023	2024	2025
早見表	平成/令和	H26	H27	H28	H29	H30	H31/R1	R2	R3	R4	R5	R6	R7

DS AUTOMOBILES [2]

DS オートモービル

Import Car WHEEL FITTING DATA

車種データ	モデル	年式	グレード	型式	H/P.C.D. ボア径	ボルト・ナット サイズ	純正ホイールサイズ	純正タイヤサイズ
DS5	2012(H24) ~2018(H30)	シック(M/C前)	ABA-B85F02	シック、シック レザーパッケージ(M/C後) シック ブルーHDi レザーパッケージ ※上記グレード 16インチ装着不可	4/108 φ65.1	ボルト M12XP1.25 平座(ストレート)	17X7.5(27)	225/50R17
		シック、シック レザーパッケージ(M/C後) シック ブルーHDi レザーパッケージ	ABA-B85G01 LDA-B8AH02				18X8.0(27)	235/45R18
DS7	2023(R5)~	オペラ ピュアテック	7BA-X745G06	オペラ E-テンス 4x4 リヴォリ E-テンス 4x4(限定車) エスプリド・ヴォヤージュ E-テンス 4x4(限定車) *17インチはウエイト注意	5/108 φ65.1	ボルト M12XP1.25 平座(ストレート)	19X7.5(46)	235/50R19
		オペラ E-テンス 4x4 リヴォリ E-テンス 4x4(限定車) エスプリド・ヴォヤージュ E-テンス 4x4(限定車)	3LA-X745G06H 3LA-X745G06H 3LA-X745G06H				20X8.0(44)	235/45R20
DS7 クロスバック	2018(H30) ~2023(R5)	リヴォリ(含むピュアテック) リヴォリ ブルーHDi オペラ(含むピュアテック、~2023年までの前期モデル) オペラ ブルーHDi バステュー ブルーHDi ソーシック ブルーHDi グランシック ピュアテック グランシック ブルーHDi パフォーマンスライン(限定車) パフォーマンスライン ブルーHDi(限定車) ルーブル ブルーHDi(限定車)	7BA-X745G06 3DA-X74AH01 7BA-X745G06 3DA-X74AH01 3DA-X74AH01 LDA-X74AH01 7BA/ABA-X745G06 LDA-X74AH01 3DA-X74AH01 3LA-X745G06H 3LA-X745G06H	5/108 φ65.1	ボルト M12XP1.25 平座(ストレート)	18X7.5(46)	235/55R18	
		オペラ ピュアテック(2023年以降の後期モデル) E-テンス 4x4 オペラ E-テンス 4x4 パフォーマンスライン E-テンス 4x4(限定車) *16インチ 装着不可 *17インチはウエイト注意	7BA-X745G06 3DA-X74AH01 3LA-X745G06H ABA-X745G06			19X7.5(46)	235/50R19	
DS9	2022(R4)~	リヴォリ(含むピュアテック) オペラ(含むピュアテック) *17インチはウエイト注意	7BA-X835G06 7BA-X835G06	5/108 φ65.1	ボルト M12XP1.25 平座(ストレート)	19X8.0(42)	235/45R19	
		リヴォリ E-テンス オペラ E-テンス *上記グレード 適合未確認	3LA-X835G06H 3LA-X835G06H					

※ Team Sparco シリーズは右形状の純正ボルト以外使用できません。
使用ボルトが右形状と異なる場合は、別途ディーラー様にて右形状の純正ボルトをお買い求めのうえ装着ください。
○ ウエイト注意: バランスウエイトの厚み(4mm以下推奨)と貼り付け位置に注意が必要です。
○ 純正センターキャップ 指定品番対応 指定品番(P.151参照)以外の純正センターキャップは装着確認がとれておりません。ご注意ください。



ヴァローザ ヴァージョン2(メタルグレー)



ベネージュ(ハイパーメタルグレー)



ヴァローザ(ミッドナイトグレー)

※全商品【純正アルミホイール用ボルト】を使用

掲載ホイール 推奨タイヤサイズ	ホイールサイズ 商品コード 本体価格	ホイールサイズ 商品コード 本体価格	ホイールサイズ 商品コード 本体価格	注意事項
225/55R16	16 × 6.5(25) 4D646 ¥43,450 (¥39,500)		16 × 6.5(25) 4C548 ¥40,700 (¥37,000)	シック(M/C後 ABA-B85G01L) シック ブルーHDi (LDA-B8AH02) は 16インチ装着不可
225/50R17		17 × 7.0(25) 3Y450 ¥67,100 (¥61,000)		
215/65R17	17 × 7.0(45) 4D680 ¥51,700 (¥47,000)		17 × 7.0(45) 4C576 ¥48,950 (¥44,500)	E-テンス 4x4 は 17インチ ウエイト厚み、貼付位置注意
235/55R18		18 × 7.5(47) 3Y468 ¥79,200 (¥72,000)		
215/70R16	16 × 6.5(42) 4D652 ¥43,450 (¥39,500) ウエイト注意		16 × 7.0(40) 4C560 ¥41,800 (¥38,000) ウエイト注意	16インチは ウエイト厚み、貼付位置注意
215/65R17	17 × 7.0(45) 4D680 ¥51,700 (¥47,000) ウエイト注意		17 × 7.0(45) 4C576 ¥48,950 (¥44,500)	
235/55R18		18 × 7.5(47) 3Y468 ¥79,200 (¥72,000)		16インチ 装着不可 17インチは ウエイト厚み、貼付位置注意
215/65R17	17 × 7.0(45) 4D680 ¥51,700 (¥47,000) ウエイト注意		17 × 7.0(45) 4C576 ¥48,950 (¥44,500) ウエイト注意	
235/55R18		18 × 7.5(47) 3Y468 ¥79,200 (¥72,000)		17インチは ウエイト厚み、貼付位置注意 E-テンスは適合未確認
215/60R17	17 × 7.0(45) 4D680 ¥51,700 (¥47,000) ウエイト注意		17 × 7.0(45) 4C576 ¥48,950 (¥44,500) ウエイト注意	
235/50R18		18 × 7.5(47) 3Y468 ¥79,200 (¥72,000)		

※純正センターキャップ装着 非対応

DS AUTOMOBILES
純正アルミホイール用ボルト
M12×P1.25 平座17HEX

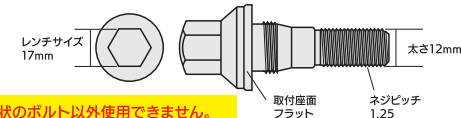

△ チームスバルコは右図形状のボルト以外使用できません。

年式	西暦	2014	2015	2016	2017	2018	2019	2020	2021	2022	2023	2024	2025
早見表	平成/令和	H26	H27	H28	H29	H30	H31/R1	R2	R3	R4	R5	R6	R7

FIAT [1]

フィアット

Import Car WHEEL FITTING DATA

車両データ							
モデル	年式	グレード	型式	H/P.C.D. ボア径	ボルト・ナット サイズ	純正ホイールサイズ	純正タイヤサイズ
500 e (チンクエチエント e)	2022(R4)~	ポップ アイコン オープン	ZAA-FA1 ZAA-FA1 ZAA-FA1	4/98 φ58.1	ボルト M12XP1.25 60° テーパー座 首下22mm	16X6.0(41) 17X6.5(41)	195/55R16 205/45R17
		*15インチはウエイト注意 *16インチはフェンダー注意					
500 500 C (チンクエチエント) (チンクエチエント C)	2008(H20) ~2024(R6)	500 1.2 ラウンジ, 1.2 スポーツ 500 1.4 ラウンジSS, 1.4 スポーツSS 500 ツインエア カルト 500 by DIESEL	ABA-31212 ABA-31214 3BA-31209 ABA-31214	4/98 φ58.1	ボルト M12XP1.25 60° テーパー座 首下22mm	14X5.5(35) 15X6.0(35) 16X6.5(40)	175/65R14 185/55R15 195/45R16
		500/500C 1.2 カルト, 1.2 ドルチェヴィータ 500/500C 1.2 ポップ 500/500C 1.4 ポップ, 1.4 ラウンジ, 1.4 スポーツ 500/500C ツインエア ドルチェヴィータ 500/500C ツインエア ポップ, ツインエア ラウンジ 500C ドルチェヴィータ	3BA-31212 ABA-31212 ABA-31214 3BA-31209 ABA-31209 3BA-31212				
500 S (チンクエチエント S)	2013(H25)~ 2019(H31/R1)	500 S ベースグレード 500 S ツインエア 500 S オートマティカ	ABA-31209 ABA-31209 ABA-31209	*限定車も同様の適合サイズ			
500 X	2015(H27)~	1.3 ベースグレード	3BA-33413PM/33413	5/110 φ65.1	ボルト M12XP1.25 60° テーパー座 首下22mm	16X6.5(40) 17X7.0(40) 18X7.0(40) 19X7.5(40)	215/60R16 215/55R17 225/45R18 225/40R19
		ポップスター ポップスター プラス クロス プラス	ABA-33414 ABA-33414 ABA-33414				
500 X	2015(H27)~	クラブ スポーツ クロス	3BA-33413PM 3BA-33413PM 3BA-33413PM/33413	5/110 φ65.1	ボルト M12XP1.25 60° テーパー座 首下22mm	17X7.0(40) 18X7.0(40) 19X7.5(40)	215/55R17 225/45R18 225/40R19
		*上記グレード 16インチ装着不可					

※ Team Sparcoは【FIAT】の車両ハブ面に取り付けられているピンの逃げ加工を施しておりますが、誤差により干渉する場合にはピンを取り外してから装着してください。
 ※ Team Sparco Valosa (数量限定)のカラーは【MSB:マットシャドウブラック】になります。なお、純正センターキャップ装着には非対応です。
 ○ フェンダー注意: 車両個体差やタイヤ銘柄による寸法違いにより、タイヤもしくはホイールがフェンダーよりはみ出す可能性があります。
 ○ ウエイト注意: バランスウエイトの厚み(4mm以下推奨)と貼り付け位置に注意が必要です。
 ○ 純正センターキャップ 指定品番対応 指定品番(P.151参照)以外の純正センターキャップは装着確認がとれておりません。ご注意ください。



ヴァローザ ヴァージョン2 (メタルグレー) ベネージュ (ハイパー メタルグレー) ヴァローザ (マットシャドウブラック) ※全商品【純正アルミホイール用ボルト】を使用

掲載ホイール 推奨タイヤサイズ	ホイールサイズ 商品コード 本体価格	ホイールサイズ 商品コード 本体価格	ホイールサイズ 商品コード 本体価格	注意事項
185/65R15	15 × 6.0(35) 4D632 ¥37,400 (¥34,000) <small>ウエイト注意</small>		15 × 6.0(35) 4C536 ¥34,650 (¥31,500) <small>ウエイト注意</small>	
195/55R16	16 × 6.5(35) 4D640 ¥43,450 (¥39,500) <small>フェンダー注意</small>		16 × 6.5(30) 4C544 ¥40,700 (¥37,000) <small>フェンダー注意</small>	15インチは ウエイト厚み、貼付位置注意 16インチはフェンダー突出注意
205/45R17	17 × 7.0(38) 4D674 ¥51,700 (¥47,000)		17 × 7.0(38) 4C574 ¥48,950 (¥44,500)	
175/65R14	14 × 5.0(30) 4D622 ¥34,650 (¥31,500) <small>ウエイト注意</small>		14 × 5.0(30) 4C524 ¥32,450 (¥29,500) <small>ウエイト注意</small>	純正スチールホイールのボルト 使用可能
185/55R15	15 × 6.0(35) 4D632 ¥37,400 (¥34,000)		15 × 6.0(35) 4C536 ¥34,650 (¥31,500)	14インチは ウエイト厚み、貼付位置注意 【Valosa】 1665(30) はフェンダー突出注意
195/45R16	16 × 6.5(35) 4D640 ¥43,450 (¥39,500)		16 × 6.5(30) 4C544 ¥40,700 (¥37,000) <small>フェンダー注意</small>	限定車、特別仕様車も 掲載サイズで装着可能
215/60R16	16 × 7.0(40) 4D666 ¥44,550 (¥40,500) <small>ウエイト注意</small>			
215/55R17	17 × 7.0(40) 4D684 ¥51,700 (¥47,000)	17 × 7.0(40) 3Y456 ¥67,100 (¥61,000)		フロントローター径: φ281 16インチは ウエイト厚み、貼付位置注意
225/45R18		18 × 7.5(40) 3Y470 ¥79,200 (¥72,000)		
215/55R17	17 × 7.0(40) 4D684 ¥51,700 (¥47,000)	17 × 7.0(40) 3Y456 ¥67,100 (¥61,000)		クラブ、スポーツ、クロス フロントローター径: φ305 は 16インチ装着不可
225/45R18		18 × 7.5(40) 3Y470 ¥79,200 (¥72,000)		

※純正センターキャップ装着 非対応 ※純正センターキャップ装着 非対応

年式	西暦	2014	2015	2016	2017	2018	2019	2020	2021	2022	2023	2024	2025
早見表	平成/令和	H26	H27	H28	H29	H30	H31/R1	R2	R3	R4	R5	R6	R7

FIAT [2]

フィアット

Import Car WHEEL FITTING DATA

車両データ							
モデル	年式	グレード	型式	H/P.C.D. ボア径	ボルト・ナット サイズ	純正ホイールサイズ	純正タイヤサイズ
パンダ	2013(H25)~	イージー コンフォート	ABA-13909 ABA-13909	4/98 φ58.1	ボルト M12XP1.25 60° テーパー座 首下23mm	14X5.5(35) 15X6.0(35)	175/65R14 185/55R15
		*含む限定車、特別仕様車					
パンダ 4X4	2013(H25)~	4X4 4X4 スクローサ 4X4 テッラ 4X4 フォレスタ 4X4 イタリアーナ	ABA-13909 ABA-13909 ABA-13909 ABA-13909	4/98 φ58.1	ボルト M12XP1.25 60° テーパー座 首下23mm	15X6.0(35)	175/65R15
		4X4 ストリート 4X4 パンダクロス	7BA-13909 7BA-13909				
		*含む限定車、特別仕様車					
ドブロ	2023(R5)~	ベースグレード(5人乗り) マキシ(7人乗り)	3DA-K9FYH01 3DA-K9FYH01L	5/108 φ65.1	ボルト M12XP1.25 平座(ストレート)	16X6.5(47)	205/60R16
		*16インチはウエイト注意 *右ページ形状の純正ボルト以外は使用できません。					

※ Team Sparcoは【FIAT】の車両ハブ面に取り付けられているピンの逃げ加工を施しておりますが、誤差により干渉する場合にはピンを取り外してから装着してください。
 ※ Team Sparco Valosa (数量限定)のカラーは(MSB:マットシャドーブラック)になります。(ドブロ用はミッドナイトグレー) なお、純正センターキャップ装着には非対応です。
 ○フェンダー注意:車両個体差やタイヤ銘柄による寸法違いにより、タイヤもしくはホイールがフェンダーよりはみ出す可能性があります。
 ○ウエイト注意:バランスウエイトの厚み(4mm以下推奨)と貼り付け位置に注意が必要です。
 ○純正センターキャップ 指定品番対応 指定品番(P.151参照)以外の純正センターキャップは装着確認がとれておりません。ご注意ください。 ※(ドブロ)は純正センターキャップ装着非対応。



ヴァローザ ヴァージョン2(メタルグレー)



ヴァローザ(マットシャドーブラック)

※全商品【純正アルミホイール用ボルト】を使用

掲載ホイール 推奨タイヤサイズ	ホイールサイズ 商品コード 本体価格	ホイールサイズ 商品コード 本体価格	ホイールサイズ 商品コード 本体価格	注意事項
175/65R14	14 × 5.0(30) 4D622 ¥34,650 (¥31,500)		14 × 5.0(30) 4C524 ¥32,450 (¥29,500)	純正スチールホイールのボルト 使用可能 【Valosa】 1665(30) はフェンダー突出注意 限定車、特別仕様車も 掲載サイズで装着可能
185/55R15	15 × 6.0(35) 4D632 ¥37,400 (¥34,000)		15 × 6.0(35) 4C536 ¥34,650 (¥31,500)	
195/45R16	16 × 6.5(35) 4D640 ¥43,450 (¥39,500)		16 × 6.5(30) 4C544 ¥40,700 (¥37,000) <small>フェンダー注意</small>	
175/70R14	14 × 5.0(30) 4D622 ¥34,650 (¥31,500)		14 × 5.0(30) 4C524 ¥32,450 (¥29,500)	純正スチールホイールのボルト 使用可能 【Valosa】 1665(30) はフェンダー突出注意 限定車、特別仕様車も 掲載サイズで装着可能
175/65R15	15 × 6.0(35) 4D632 ¥37,400 (¥34,000)		15 × 6.0(35) 4C536 ¥34,650 (¥31,500)	
185/55R16	16 × 6.5(35) 4D640 ¥43,450 (¥39,500)		16 × 6.5(30) 4C544 ¥40,700 (¥37,000) <small>フェンダー注意</small>	
205/60R16	16 × 6.5(42) 4D652 ¥43,450 (¥39,500) <small>ウエイト注意</small>			純正ボルト:平座形状 16インチは ウエイト厚み、貼り付け位置注意 純正センターキャップ装着非対応
205/55R17	17 × 7.0(45) 4D680 ¥51,700 (¥47,000)		17 × 7.0(45) 4C576 ¥48,950 (¥44,500) (ミッドナイトグレー)	

※純正センターキャップ装着 非対応

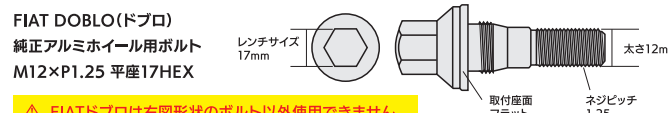

年式	西暦	2014	2015	2016	2017	2018	2019	2020	2021	2022	2023	2024	2025
早見表	平成/令和	H26	H27	H28	H29	H30	H31/R1	R2	R3	R4	R5	R6	R7

△ FIATドブロは右図形状のボルト以外使用できません。

Ford

フォード

Import Car WHEEL FITTING DATA

車両データ							
モデル	年式	グレード	型式	H/P.C.D. ボア径	ボルト・ナット サイズ	純正ホイールサイズ	純正タイヤサイズ
クーガ <M/C後>	2013(H25) ~2016(H28)	トレンド タイタニウム	ABA-WF0M9M/WF0JTM	5/108 φ63.4	ナット M12XP1.5 60° テーパー座	17X7.5(52.5)	235/55R17
			ABA-WF0TPM/WF0JTM			18X7.5(52.5)	235/50R18
クーガ <M/C前>	2010(H22) ~2013(H25)	トレンド タイタニウム インディビジュアル	ABA-WF0HYDP	5/108 φ63.4	ナット M12XP1.5 60° テーパー座	17X7.5(52.5)	235/55R17
			ABA-WF0HYDP			18X7.5(52.5)	235/50R18
			ABA-WF0HYDP			19X8.0(52.5)	235/45R19
フォーカス	2013(H25) ~2016(H28)	スポーツ スポーツ エコブースト スポーツプラス エコブースト	ABA-MPBMGD	5/108 φ63.4	ナット M12XP1.5 60° テーパー座	17X7.0(50)	215/50R17
			ABA-MPBM9D			18X8.0(55)	215/45R18
			ABA-MPBM9D				

※ 掲載車両以外の【Ford】は設定無し(フィエスタ、エコスポーツ:4H108はCITROEN、Peugeot用装着不可、エクスポローラー:5H114.3は国産車用 装着可能)
 ※ 【Ford】用は純正センターキャップ装着には非対応です。



ヴァローザ ヴァージョン2(メタルグレー)



ベネージュ(ハイパー メタルグレー)



ヴァローザ(ミッドナイトグレー)

数量
限定

※全商品【純正アルミホイール用ナット】を使用

掲載ホイール 推奨タイヤサイズ	ホイールサイズ 商品コード 本体価格	ホイールサイズ 商品コード 本体価格	ホイールサイズ 商品コード 本体価格	注意事項
235/55R17	17 × 7.0(50) 4D682 ¥51,700 (¥47,000)	17 × 7.0(45) 3Y454 ¥67,100 (¥61,000)	17 × 7.0(50) 4C578 ¥48,950 (¥44,500)	
235/50R18	18 × 7.5(50) 4D716 ¥64,900 (¥59,000)	18 × 7.5(45) 3Y466 ¥79,200 (¥72,000)	18 × 7.5(52) 4C610 ¥61,600 (¥56,000)	
215/65R16	16 × 7.0(50) 4D664 ¥44,550 (¥40,500)		16 × 7.0(50) 4C562 ¥41,800 (¥38,000)	
235/55R17	17 × 7.0(50) 4D682 ¥51,700 (¥47,000)	17 × 7.0(45) 3Y454 ¥67,100 (¥61,000)	17 × 7.0(50) 4C578 ¥48,950 (¥44,500)	
235/50R18	18 × 7.5(50) 4D716 ¥64,900 (¥59,000)	18 × 7.5(45) 3Y466 ¥79,200 (¥72,000)	18 × 7.5(52) 4C610 ¥61,600 (¥56,000)	
215/55R16	16 × 7.0(50) 4D664 ¥44,550 (¥40,500)		16 × 7.0(50) 4C562 ¥41,800 (¥38,000)	
215/50R17	17 × 7.0(50) 4D682 ¥51,700 (¥47,000)	17 × 7.0(45) 3Y454 ¥67,100 (¥61,000)	17 × 7.0(50) 4C578 ¥48,950 (¥44,500)	

※純正センターキャップ装着 非対応

※純正センターキャップ装着 非対応

※純正センターキャップ装着 非対応

年式	西暦	2014	2015	2016	2017	2018	2019	2020	2021	2022	2023	2024	2025
早見表	平成/令和	H26	H27	H28	H29	H30	H31/R1	R2	R3	R4	R5	R6	R7

JAGUAR [1]

ジャガー

Import Car WHEEL FITTING DATA

車両データ							
モデル	年式	グレード	型式	H/P.C.D. ボア径	ボルト・ナット サイズ	純正ホイールサイズ	純正タイヤサイズ
E-PACE (E ペイス) 標準17インチ装着車	2018(H30)~	ベースグレード 180PS(ディーゼル) ベースグレード P200 ベースグレード 200PS ベースグレード 250PS	LDA-DF2NA 3BA-DF2XB DBA-DF2XA DBA-DF2XA	5/108 φ63.4	ナット M14xP1.5 60° テーパー座	17X7.0(45)	235/65R17
		R-ダイナミック 180PS(ディーゼル) R-ダイナミック 250PS *パフォーマンスパック(赤キャリパー)は17インチ装着不可	LDA-DF2NA DBA-DF2XA				
E-PACE (E ペイス)	2018(H30)~	S 180PS D200(ディーゼル) S D200(ディーゼル) S P200S 200PS S 250PS S 300PS	LDA-DF2NA 3CA-DF2NB 3CA-DF2NB 3BA-DF2XB DBA-DF2XA DBA-DF2XA	5/108 φ63.4	ナット M14xP1.5 60° テーパー座	18X8.0(45) 19X8.0(40) 20X8.0(40) 20X8.0(40)	235/60R18 235/55R19 235/50R20 245/45R20
		R-ダイナミック S 180PS R-ダイナミック S D200(ディーゼル) R-ダイナミック S P250 R-ダイナミック S 250PS R-ダイナミック S 300PS	DBA-DF2XA LDA-DF2NA 3CA-DF2NB 3BA-DF2XB DBA-DF2XA				
		チェッカーフラッグエディション 180PS チェッカーフラッグエディション 250PS	DBA-DF2XA LDA-DF2NA				
		SE 180PS SE P200 SE 200PS SE 250PS SE 300PS	DBA-DF2XA LDA-DF2NA 3BA-DF2XB DBA-DF2XA DBA-DF2XA				
		R-ダイナミック SE 180PS R-ダイナミック SE D200(ディーゼル) R-ダイナミック SE 250PS R-ダイナミック SE P250 R-ダイナミック SE 300PS	DBA-DF2XA LDA-DF2NA 3CA-DF2NB DBA-DF2XA 3BA-DF2XB				
		HSE 180PS HSE 250PS HSE 300PS	DBA-DF2XA LDA-DF2NA DBA-DF2XA				
		R-ダイナミック HSE 180PS R-ダイナミック HSE D200(ディーゼル) R-ダイナミック HSE 250PS R-ダイナミック HSE P250 R-ダイナミック HSE 300PS	LDA-DF2NA 3CA-DF2NB DBA-DF2XA 3BA-DF2XB DBA-DF2XA				
		R-ダイナミック HSE P300 e	3LA-DF15TB				

※掲載車両以外の【JAGUAR(除くFタイプ)】は純正平座ナットのため設定無し(掲載サイズ装着の場合、別途M12xP1.5 60° テーパーのナットが必要になります)
 ※【JAGUAR】全車スタッドボルト付け根にワッシャーが付いています。 Team Sparco装着時にはスタッドボルトワッシャーを取り外してから装着ください。
 ※【JAGUAR】は純正センターキャップ装着には非対応です。



ヴァローザ ヴァージョン2(メタルグレー)



ベネージュ(ハイパー メタルグレー)



ヴァローザ(ミッドナイトグレー) 数量限定

※全商品【純正アルミホイール用ナット】を使用

掲載ホイール 推奨タイヤサイズ	ホイールサイズ 商品コード 本体価格	ホイールサイズ 商品コード 本体価格	ホイールサイズ 商品コード 本体価格	注意事項
235/65R17		17 × 7.0(45) 3Y454 ¥67,100 (¥61,000)		標準17インチ装着車のみ 17インチ装着可能 パフォーマンスパック フロントローター径: φ350 赤キャリパー 17インチ装着不可
235/60R18	18 × 7.5(45) 4D714 ¥64,900 (¥59,000)	18 × 7.5(45) 3Y466 ¥79,200 (¥72,000)	18 × 8.0(45) 4C620 ¥62,700 (¥57,000)	
235/55R19		19 × 8.0(42) 3Y490 ¥90,200 (¥82,000)		
235/60R18	18 × 7.5(45) 4D714 ¥64,900 (¥59,000)	18 × 7.5(45) 3Y466 ¥79,200 (¥72,000)	18 × 8.0(45) 4C620 ¥62,700 (¥57,000)	
235/55R19		19 × 8.0(42) 3Y490 ¥90,200 (¥82,000)		17インチは装着不可

※純正センターキャップ装着 非対応

※純正センターキャップ装着 非対応

※純正センターキャップ装着 非対応

年式	西暦	2014	2015	2016	2017	2018	2019	2020	2021	2022	2023	2024	2025
早見表	平成/令和	H26	H27	H28	H29	H30	H31/R1	R2	R3	R4	R5	R6	R7

JAGUAR [2]

ジャガー

Import Car WHEEL FITTING DATA

車両データ

モデル	年式	グレード	型式	H/P.C.D. ボア径	ボルト・ナット サイズ	純正ホイールサイズ	純正タイヤサイズ
F-PACE (F ペイス)	2015(H27)~	ピュア、プレステージ ピュア(ディーゼル)、プレステージ(ディーゼル) ポートフォリオ(ディーゼル) ポートフォリオ	DBA-DC2XB LDA-DC2NA LDA-DC2NA DBA-DC2XB	5/108 φ63.4	ナット M14XP1.5 60° テーパー座	18X7.5(45) 19X8.5(45) 20X8.5(45)	235/65R18 255/55R19 255/50R20
		R-スポーツ R-スポーツ(ディーゼル) D200 (ディーゼル) S D200(ディーゼル) P250 S P250 R-ダイナミック SE P250 R-ダイナミック HSE P250 R-ダイナミック SE D200(ディーゼル)	DBA-DC2XB LDA-DC2NA 3CA-DC2NC 3CA-DC2NC 3BA-DC2XC 3BA-DC2XC 3BA-DC2XC 3BA-DC2XC 3CA-DC2NC				
		300スポーツ S チェッカーフラッグ・エディション チェッカーフラッグ・エディション(ディーゼル)	DBA-DC2XB CBA-DC3VA DBA-DC2XB LDA-DC2NA				
		R-ダイナミック SE P400 e R-ダイナミック HSE P400 e *適合未確認	調査中 調査中				
I-PACE (I ペイス)	2018(H30)~	S SE HSE	ZAA-DH1CA.ZAA-DH1AA ZAA-DH1CA.ZAA-DH1AA ZAA-DH1CA.ZAA-DH1AA	5/108 φ63.4	ナット M14XP1.5 60° テーパー座	18X7.5(45) 20X8.0(52)	235/65R18 245/50R20
		SVR SVR 575 エディション *装着不可	7BA-DC5SC 調査中				

※掲載車両以外の【JAGUAR(除くFタイプ)】は純正平座ナットのため設定無し(掲載サイズ装着の場合、別途M12xP1.5 60° テーパー19HEXのナットが必要になります)
 ※【JAGUAR】全車スタッドボルト付け根にワッシャーが付いています。 Team Sparco装着時にはスタッドボルトワッシャーを取り外してから装着ください。
 ※【JAGUAR】は純正センターキャップ装着には非対応です。

Team Sparco
Valosa ver.02



ヴァローサ ヴァージョン2(メタルグレー)

Team Sparco
BENEJU



ベネージュ(ハイパー メタルグレー)

※全商品【純正アルミホイール用ナット】を使用

掲載ホイール 推奨タイヤサイズ	ホイールサイズ 商品コード 本体価格	ホイールサイズ 商品コード 本体価格	ホイールサイズ 商品コード 本体価格	注意事項
235/65R18	18 × 7.5(45) 4D714 ¥64,900 (¥59,000)	18 × 7.5(45) 3Y466 ¥79,200 (¥72,000)		
255/55R19	19 × 8.5(45) 3Y530 ¥83,600 (¥76,000)	19 × 8.0(42) 3Y490 ¥90,200 (¥82,000)		R-ダイナミック SE P400 e R-ダイナミック HSE P400 e 適合未確認 SVR は装着不可
255/50R20		20 × 8.0(50) 3Y508 ¥101,200 (¥92,000)		
235/65R18	18 × 7.5(45) 4D714 ¥64,900 (¥59,000)	18 × 7.5(45) 3Y466 ¥79,200 (¥72,000)		【BENEJU】 1980(50)(3Y492):235/55R19 2085(50)(3Y508):245/50R20 適合未確認 仮当てによる確認が必要

※純正センターキャップ装着 非対応

※純正センターキャップ装着 非対応

年式	西暦	2014	2015	2016	2017	2018	2019	2020	2021	2022	2023	2024	2025
早見表	平成/令和	H26	H27	H28	H29	H30	H31/R1	R2	R3	R4	R5	R6	R7

Jeep [1]

ジープ

Import Car WHEEL FITTING DATA

車両データ	モデル	年式	グレード	型式	H/P.C.D. ボア径	ボルト・ナット サイズ	純正ホイールサイズ	純正タイヤサイズ
レネゲード TPMSセンサーバルブ装着車	2015(H27)~	ロンジチュード	3BA-BV13PM/BU13 ABA-BU14	3BA-BV13PM/BU13 ABA-BU14	5/110 φ65.1	ボルト M12XP1.25 60° テーパー座 首下22mm	16X6.5(40) 17X7.0(40) 18X7.0(40)	215/65R16 215/60R17 225/55R18
		リミテッド	3BA-BV13PM/BU13 ABA-BU14	3BA-BV13PM/BU13 ABA-BU24				
		トレイルホーク	3BA-BV13PM/BU13 ABA-BU14	3BA-BV13PM/BU13 ABA-BU24				
		ナイトイーグル(限定車) X(限定車)	3BA-BU13/BV13PM 3BA-BV13PM	3BA-BU13/BV13PM 3BA-BV13PM				
		*16インチはウエイト注意						
コマンドー TPMSセンサーバルブ装着車	2022(R4)~	リミテッド	3LA-BV13,7LA-BV13	3LA-BV13,7LA-BV13	5/110 φ65.1	ボルト M12XP1.25 60° テーパー座 首下22mm	17X7.0(40)	235/55R17
		ロンジチュード(限定車)	3LA-BV13,7LA-BV13	3LA-BV13,7LA-BV13				
		オーバーランド(限定車)	3LA-BV13	3LA-BV13				
		アップランド 4xe(PHV) (限定車)	3LA-BV13	3LA-BV13				
		*17インチはウエイト注意						
コンパス TPMSセンサーバルブ装着車	2017(H29)~	スポーツ	3BA-M624.ABA-M624	3BA-M624.ABA-M624	5/110 φ65.1	ボルト M12XP1.25 60° テーパー座 首下22mm	16X6.5(40) 17X7.0(40)	215/65R16 225/60R17
		ロンジチュード	3BA-M624.ABA-M624	3BA-M624.ABA-M624				
		*16インチはウエイト注意						
		リミテッド	3BA-M624.ABA-M624	3BA-M624.ABA-M624	5/110 φ65.1	ボルト M12XP1.25 60° テーパー座 首下22mm	18X7.0(40)	225/55R18
		*上記グレード 16インチ装着不可						

※ [Jeep]用は純正センターキャップ装着には非対応です。
○ ウエイト注意: バランスウエイトの厚み(4mm以下推奨)と貼り付け位置に注意が必要です。

Team Sparco
Valosa ver.02



ヴァローサ ヴァージョン2(メタルグレー)

Team Sparco
BENEJU



ベネージュ(ハイパー メタルグレー)

※全商品【純正アルミホイール用ボルト】を使用

掲載ホイール 推奨タイヤサイズ	ホイールサイズ 商品コード 本体価格	ホイールサイズ 商品コード 本体価格	ホイールサイズ 商品コード 本体価格	注意事項
215/65R16	16 × 7.0(40) 4D666 ¥44,550 (¥40,500) <small>ウエイト注意</small>			16インチは ウエイト厚み、貼付位置注意
215/60R17	17 × 7.0(40) 4D684 ¥51,700 (¥47,000)	17 × 7.0(40) 3Y456 ¥67,100 (¥61,000)		
215/55R18 225/55R18		18 × 7.5(40) 3Y470 ¥79,200 (¥72,000)		
215/60R17 235/55R17	17 × 7.0(40) 4D684 ¥51,700 (¥47,000) <small>ウエイト注意</small>	17 × 7.0(40) 3Y456 ¥67,100 (¥61,000) <small>ウエイト注意</small>		16インチは装着不可 17インチは ウエイト厚み、貼付位置注意
215/55R18		18 × 7.5(40) 3Y470 ¥79,200 (¥72,000)		
235/60R17	17 × 7.0(40) 4D684 ¥51,700 (¥47,000) <small>ウエイト注意</small>	17 × 7.0(40) 3Y456 ¥67,100 (¥61,000) <small>ウエイト注意</small>		17インチは ウエイト厚み、貼付位置注意
235/55R18		18 × 7.5(40) 3Y470 ¥79,200 (¥72,000)		
215/65R16	16 × 7.0(40) 4D666 ¥44,550 (¥40,500) <small>ウエイト注意</small>			16インチは ウエイト厚み、貼付位置注意 リミテッドは16インチ装着不可 限定車、特別仕様車の 標準18、19インチ装着車は 16インチ装着不可 17インチは適合未確認
225/60R17	17 × 7.0(40) 4D684 ¥51,700 (¥47,000)	17 × 7.0(40) 3Y456 ¥67,100 (¥61,000)		
225/55R18		18 × 7.5(40) 3Y470 ¥79,200 (¥72,000)		

※純正センターキャップ装着 非対応

※純正センターキャップ装着 非対応

年式	西暦	2014	2015	2016	2017	2018	2019	2020	2021	2022	2023	2024	2025
早見表	平成/令和	H26	H27	H28	H29	H30	H31/R1	R2	R3	R4	R5	R6	R7

Jeep [2]

ジープ

Import Car WHEEL FITTING DATA

車両データ	モデル	年式	グレード	型式	H/P.C.D. ボア径	ボルト・ナット サイズ	純正ホイールサイズ	純正タイヤサイズ
チェロキー TPMSセンサーバルブ装着車	2014(H26) ~2022(R4)	リミテッド ロンジチュード	3BA/ABA-KL20L/KL32/KL32L	5/110 φ65.1	ボルト M12XP1.25 60° テーパー座 首下26mm	17X7.0(41) 18X7.0(41)	225/60R17 225/55R18	
			3BA/ABA-KL24/KL24P					
		トレイルホーク	3BA/ABA-KL20L ABA/DBA-KL32L	5/110 φ65.1	ボルト M12XP1.25 60° テーパー座 首下26mm	17X7.5(31)	245/65R17	
グランド チェロキー <WL> TPMSセンサーバルブ装着車	2022(R4)~	リミテッド リミテッド 4xe サミットリザーフ 4xe L リミテッド L サミット リザーフ	7BA-WL20 3LA-WL20 3LA-WL20A 7BA-WL36L 7BA-WL36LA	5/127 φ71.6	ナット M14xP1.5	18X8.0(50) 21X9.0(50)	265/60R18 275/45R21	
グランド チェロキー <WK36>	2011(H23) ~2021(R3)	リミテッド(エアサスペンション無し) リミテッド ラレード サミット サミット、オーバーランド サミット SRT8 トラックホーク *装着不可	7BA-WK36P DBA-WK36TA/WK36A DBA-WK36T/WK36 DBA-WK36TA ABA-WK57A ABA-WK57A/WK64 ABA-WK64	5/127 φ71.6	ナット M14xP1.5	18X8.0(56.4) 20X8.0(56.4)	265/60R18 265/50R20	
ラングラー <JL系> TPMSセンサーバルブ装着車 (2022年以降)	2018(H30)~	スポーツ ルビコン(限定車) アンリミテッド ルビコン 4xe(PHV) アンリミテッド ルビコン アンリミテッド ルビコン アンリミテッド スポーツ アンリミテッド サハラ アンリミテッド ルビコン アンリミテッド スポーツ アンリミテッド サハラ	3BA-JL36S, ABA-JL36S 7BA/ABA-JL36S 3LA-JL20L 3BA-JL20L 3BA-JL36L 3BA-JL20L/JL36L 3BA-JL20L/JL36L ABA-JL36L ABA-JL20L/JL36L ABA-JL20L/JL36L	5/127 φ71.6	ナット M14xP1.5	17X7.5(44.5) 17X7.5(44.5) 18X7.5(44.5)	245/75R17 255/75R17 245/75R17 255/70R18	
ラングラー <JK系>	2012(H24) ~2018(H30)	サハラ アンリミテッド スポーツ アンリミテッド サハラ	ABA-JK36S ABA-JK36L, ABA-JK36LR ABA-JK36L	5/127 φ71.6	ナット 1/2 RH	18X7.5(44.5)	255/70R18	

※ Team Sparcoは【Jeep(ナット車)】の車両両面に取り付けられているスタッドボルトワッシャー逃げ加工を施しておりますが、誤差により干渉する場合にはワッシャーを取り外してから装着してください。
 ※ Team Sparco Valosa(数量限定)のカラーは【MSB:マットシャドウブラック】になります。
 ※ 【Jeep】用は純正センターキャップ装着には非対応です。

掲載ホイール 推奨タイヤサイズ	ホイールサイズ 商品コード 本体価格	ホイールサイズ 商品コード 本体価格	ホイールサイズ 商品コード 本体価格	注意事項
225/60R17	17 × 7.0(40) 4D684 ¥51,700 (¥47,000)	17 × 7.0(40) 3Y456 ¥67,100 (¥61,000)		
225/55R18		18 × 7.5(40) 3Y470 ¥79,200 (¥72,000)		
245/65R17	17 × 7.5(36) 4D702 ¥52,250 (¥47,500)	17 × 7.0(40) 3Y456 ¥67,100 (¥61,000)		【Valosa ver.02】 1770(40)[4D684] 装着可能 18インチは適合タイヤサイズ設定無し (装着不可)
265/60R18	18 × 8.0(50) 4D750 ¥66,000 (¥60,000)	18 × 8.0(50) 3Y488 ¥80,300 (¥73,000)	18 × 8.0(50) 4C642 ¥62,700 (¥57,000)	
265/60R18	18 × 8.0(50) 4D750 ¥66,000 (¥60,000)	18 × 8.0(50) 3Y488 ¥80,300 (¥73,000)	18 × 8.0(50) 4C642 ¥62,700 (¥57,000)	車両型式【WK36】のみ適合 【WK57/64】は装着不可
245/75R17 255/75R17		17 × 7.0(38) 3Y464 ¥67,100 (¥61,000)	17 × 7.5(44) 4C608 ¥49,500 (¥45,000)	
255/70R18	18 × 8.0(50) 4D750 ¥66,000 (¥60,000)	18 × 8.0(50) 3Y488 ¥80,300 (¥73,000)	18 × 8.0(50) 4C642 ¥62,700 (¥57,000)	
245/75R17		17 × 7.0(38) 3Y464 ¥67,100 (¥61,000)	17 × 7.5(44) 4C608 ¥49,500 (¥45,000)	
255/70R18	18 × 8.0(50) 4D750 ¥66,000 (¥60,000)	18 × 8.0(50) 3Y488 ¥80,300 (¥73,000)	18 × 8.0(50) 4C642 ¥62,700 (¥57,000)	

※純正センターキャップ装着 非対応

※純正センターキャップ装着 非対応

※純正センターキャップ装着 非対応

年式	西暦	2014	2015	2016	2017	2018	2019	2020	2021	2022	2023	2024	2025
早見表	平成/令和	H26	H27	H28	H29	H30	H31/R1	R2	R3	R4	R5	R6	R7

LAND ROVER [1]

ランドローバー

Import Car WHEEL FITTING DATA

車両データ							
モデル	年式	グレード	型式	H/P.C.D. ボア径	ボルト・ナット サイズ	純正ホイールサイズ	純正タイヤサイズ
ディスカバリー スポーツ <M/C後>	2019(H31/R1)~	ベースグレード .S(180PS) Rダイナミック S,SE(180PS) アーバンエディション P200 ベースグレード P200(ガソリン) ベースグレード D200(ディーゼル) S,SE (200PS)(ガソリン) S,SE (200PS)(ディーゼル) S P250 S D200 Rダイナミック S,SE 200PS(ディーゼル) Rダイナミック S,SE,HSE 250PS(ガソリン) Rダイナミック S,SE,HSE P300e(PHEV)	3DA-LC2NC 3DA-LC2NC 5BA-LC2XC 5BA-LC2XC 3CA-LC2ND 5BA-LC2XC 3CA-LC2ND 5BA-LC2XC 3CA-LC2ND 5BA-LC2XC 3CA-LC2ND 3CA-LC2ND 5BA-LC2XC 3CA-LC2ND 3CA-LC2ND 5BA-LC2XC 3LA-LC15TD	5/108 φ63.4	ナット M14XP1.5 60° テーパー座	18X8.0(45) 19X8.0(45) 20X8.0(45)	235/60R18 235/55R19 245/45R20
		ダイナミック SE D200(ディーゼル) ダイナミック SE P250(ガソリン) ダイナミック HSE P300 e(PHEV) ダイナミック HSE P300 e(PHEV)	3CA-LC2ND 5BA-LC2XC 5BA-LC2XC 3LA-LC15TD				
ディスカバリー スポーツ <M/C前>	2014(H26)~ 2019(H31/R1)	ピュア(ガソリン) SE(ガソリン) HSE(ガソリン) HSEラグジュアリー(ガソリン)	DBA-LC2XB DBA-LC2XB,CBA-LC2A DBA-LC2XB,CBA-LC2A DBA-LC2XB,CBA-LC2A	5/108 φ63.4	ナット M14XP1.5 60° テーパー座	17X7.0(45) 18X8.0(45) 19X8.0(45)	235/65R17 235/60R18 235/55R19
		ピュア(ディーゼル) SE(ディーゼル) HSE(ディーゼル) HSEラグジュアリー(ディーゼル)	LDA-LC2NB LDA-LC2NB LDA-LC2NB LDA-LC2NB				
レンジローバー イヴォーク <LZ系>	2019(H31/R1)~	ベースグレード.S,SE(D180ディーゼル) ベースグレード P200,S P200,SE P200(ガソリン) ベースグレード D200,S D200(ディーゼル) Rダイナミック S,Rダイナミック SE(D180ディーゼル) Rダイナミック S D200,Rダイナミック SE D200(ディーゼル) Rダイナミック S,SE,HSE P250(ガソリン) Rダイナミック S,SE,HSE P300(ガソリン)	3DA-LZ2NA 5BA-LZ2XA 3CA-LZ2NB 3DA-LZ2NA 3CA-LZ2NB 5BA-LZ2XA 5AA-LZ2XHA	5/108 φ63.4	ナット M14XP1.5 60° テーパー座	17X7.0(45) 18X8.0(45) 19X8.0(45) 20X8.0(45) 21X8.0(40)	235/65R17 235/60R18 235/55R19 235/50R20 245/45R21
		S P200(ガソリン),ダイナミック SE P200(ガソリン) S D200(ディーゼル),ダイナミック SE D200(ディーゼル) ダイナミック HSE P250(ガソリン) オートバイオグラフィ P250	5BA-LZ2XA 3CA-LZ2NB 5BA-LZ2XA 5BA-LZ2XA				
		Rダイナミック S P300 e,SE P300 e,HSE P300 e(PHEV) オートバイオグラフィ P300 e(PHEV) ダイナミック HSE P300 e(PHEV) オートバイオグラフィ P300 e(PHEV)	3LA-LZ15TB 3LA-LZ15TB 3LA-LZ15TB 3LA-LZ15TB				

※ 掲載車両以外の【LANDROVER(SH120)】は純正平座ナットのため適合ホイール設定無し
 ※ 【LANDROVER】用 は純正センターキャップ装着には非対応です。



ヴァローザ ヴァージョン2(メタルグレー)



ベネージュ(ハイパー メタルグレー)



ヴァローザ(ミッドナイトグレー)

※全商品【純正アルミホイール用ナット】を使用

掲載ホイール 推奨タイヤサイズ	ホイールサイズ 商品コード 本体価格	ホイールサイズ 商品コード 本体価格	ホイールサイズ 商品コード 本体価格	注意事項
235/60R18	18 × 7.5(45) 4D714 ¥64,900 (¥59,000)	18 × 7.5(45) 3Y466 ¥79,200 (¥72,000)	18 × 8.0(45) 4C620 ¥62,700 (¥57,000)	オプションの赤キャリアー装着車 掲載サイズで装着可能
235/55R19	19 × 8.5(45) 3Y530 ¥83,600 (¥76,000)	19 × 8.0(42) 3Y490 ¥90,200 (¥82,000)		
245/45R20		20 × 8.5(50) 3Y508 ¥101,200 (¥92,000)		
235/65R17		17 × 7.0(45) 3Y454 ¥67,100 (¥61,000)		
235/60R18	18 × 7.5(45) 4D714 ¥64,900 (¥59,000)	18 × 7.5(45) 3Y466 ¥79,200 (¥72,000)	18 × 8.0(45) 4C620 ¥62,700 (¥57,000)	
235/55R19	19 × 8.5(45) 3Y530 ¥83,600 (¥76,000)	19 × 8.0(42) 3Y490 ¥90,200 (¥82,000)		
245/45R20		20 × 8.5(50) 3Y508 ¥101,200 (¥92,000)		
235/60R18	18 × 7.5(45) 4D714 ¥64,900 (¥59,000)	18 × 7.5(45) 3Y466 ¥79,200 (¥72,000)	18 × 8.0(45) 4C620 ¥62,700 (¥57,000)	P300 e(PHEV) (3LA-LZ15TB) は 18インチ装着不可
235/55R19	19 × 8.5(45) 3Y530 ¥83,600 (¥76,000)	19 × 8.0(42) 3Y490 ¥90,200 (¥82,000)		
235/50R20		20 × 8.5(50) 3Y508 ¥101,200 (¥92,000)		

※純正センターキャップ装着 非対応

※純正センターキャップ装着 非対応

※純正センターキャップ装着 非対応

年式	西暦	2014	2015	2016	2017	2018	2019	2020	2021	2022	2023	2024	2025
早見表	平成/令和	H26	H27	H28	H29	H30	H31/R1	R2	R3	R4	R5	R6	R7

LAND ROVER [2]

ランドローバー

Import Car WHEEL FITTING DATA

車両データ							
モデル	年式	グレード	型式	H/P.C.D. ボア径	ボルト・ナット サイズ	純正ホイールサイズ	純正タイヤサイズ
レンジローバー イヴォーク <LV系>	2012(H24)~ 2019(H31/R1)	ピュア、SE、SE プラス HSE、HSE プレステージ HSE ダイナミック、オートバイオグラフィ ランドマークエディション	DBA-LV2XB、CBA-LV2A (ガソリン) LDA-LV2NB(ディーゼル) CBA-LV2A	5/108 φ63.4	ナット M14XP1.5 60° テーパー座	17X7.0(45) 18X8.0(45) 19X8.0(45) 20X8.0(45)	225/65R17 235/60R18 235/55R19 245/45R20
		クーペ ピュア クーペ HSE ダイナミック、クーペ ダイナミック	DBA-LV2XB、CBA-LV2A LDA-LV2NB				
		コンバーチブル HSE ダイナミック	DBA-LV2XB、CBA-LV2A LDA-LV2NB				
レンジローバー ヴェラール <M/C後>	2023(R5)~	S D200 コイルサスペンション装着車 S D200 エアサスペンション装着車 S P250 コイルサスペンション装着車 S P250 エアサスペンション装着車 ダイナミック SE D200 コイルサスペンション装着車 ダイナミック SE D200 エアサスペンション装着車 ダイナミック SE P250 コイルサスペンション装着車 ダイナミック SE P250 エアサスペンション装着車 ダイナミック HSE D200 エアサスペンション装着車 ダイナミック HSE P250 エアサスペンション装着車	3CA-LY2NCC 3CA-LY2NAC 3BA-LY2XCC 3BA-LY2XAC 3CA-LY2NCC 3CA-LY2NAC 3BA-LY2XCC 3BA-LY2XAC 3CA-LY2NAC 3BA-LY2XAC	5/108 φ63.4	ナット M14XP1.5 60° テーパー座	19X8.5(45) 20X8.5(45) 21X8.5(45)	255/55R19 255/50R20 265/45R21
		ダイナミック SE P400 e コイルサスペンション装着車 (PHEV) ダイナミック HSE P400 e コイルサスペンション装着車 (PHEV)	調査中 調査中				
		※上記グレード 18インチ装着不可					
レンジローバー ヴェラール <M/C前>	2017(H29) ~2023(R5)	ベースグレード、S、SE、HSE(180PS) R ダイナミック、R ダイナミック S、SE、HSE(180PS) ベースグレード、R ダイナミック S(200PS) ベースグレード、S、SE、HSE(250PS) R ダイナミック、R ダイナミック S、SE、HSE(250PS) S、R ダイナミック S、R ダイナミック SE(250PS) ヴェラール エディション R ダイナミック HSE(250PS) ベースグレード、S、SE、HSE(300PS) R ダイナミック、R ダイナミック S、SE、HSE(300PS) ベースグレード、S、SE、HSE(380PS) R ダイナミック、R ダイナミック S、SE、HSE(380PS)	LDA-LY2NA LDA-LY2NA 3CA-LY2NCC/LY2NAC DBA-LY2XCB DBA-LY2XCB 3BA-LY2XCC/LY2XAC 3BA-LY2XCC/LY2XAC 3BA-LY2XAC DBA-LY2XAB/LY2XCB DBA-LY2XAB/LY2XCB CBA-LY3VA CBA-LY3VA	5/108 φ63.4	ナット M14XP1.5 60° テーパー座	18X7.5(45) 19X8.5(45) 20X8.5(45) 21X8.5(45)	255/60R18 255/55R19 255/50R20 265/45R21
		SVオートバイオグラフィ ダイナミックエディション(限定車)	7BA-LY55C				
		*装着不可(適合ホイール設定無し)					

※ 掲載車両以外の【LANDROVER(SH120)】は純正平座ナットのため適合ホイール設定無し
 ※ 【LANDROVER】用は純正センターキャップ装着には非対応です。



ヴァローザ ヴァージョン2(メタルグレー)



ベネージュ(ハイパー メタルグレー)



ヴァローザ(ミッドナイトグレー)

※全商品【純正アルミホイール用ナット】を使用

掲載ホイール 推奨タイヤサイズ	ホイールサイズ 商品コード 本体価格	ホイールサイズ 商品コード 本体価格	ホイールサイズ 商品コード 本体価格	注意事項
225/65R17		17 × 7.0(45) 3Y454 ¥67,100 (¥61,000)		
235/60R18	18 × 7.5(45) 4D714 ¥64,900 (¥59,000)	18 × 7.5(45) 3Y466 ¥79,200 (¥72,000)	18 × 8.0(45) 4C620 ¥62,700 (¥57,000)	
235/55R19	19 × 8.5(45) 3Y530 ¥83,600 (¥76,000)	19 × 8.0(42) 3Y490 ¥90,200 (¥82,000)		
245/45R20		20 × 8.5(50) 3Y508 ¥101,200 (¥92,000)		
235/65R18 255/60R18	18 × 7.5(45) 4D714 ¥64,900 (¥59,000)	18 × 7.5(45) 3Y466 ¥79,200 (¥72,000)	18 × 8.0(45) 4C620 ¥62,700 (¥57,000)	
255/55R19	19 × 8.5(45) 3Y530 ¥83,600 (¥76,000)	19 × 8.0(42) 3Y490 ¥90,200 (¥82,000)		P400 e(PHEV) は18インチ装着不可
255/50R20		20 × 8.5(50) 3Y508 ¥101,200 (¥92,000)		
235/65R18 255/60R18	18 × 7.5(45) 4D714 ¥64,900 (¥59,000)	18 × 7.5(45) 3Y466 ¥79,200 (¥72,000)	18 × 8.0(45) 4C620 ¥62,700 (¥57,000)	
255/55R19	19 × 8.5(45) 3Y530 ¥83,600 (¥76,000)	19 × 8.0(42) 3Y490 ¥90,200 (¥82,000)		SVオートバイオグラフィ は装着不可 (適合ホイール設定無し)
255/50R20		20 × 8.5(50) 3Y508 ¥101,200 (¥92,000)		

※純正センターキャップ装着 非対応

※純正センターキャップ装着 非対応

※純正センターキャップ装着 非対応

年式	西暦	2014	2015	2016	2017	2018	2019	2020	2021	2022	2023	2024	2025
早見表	平成/令和	H26	H27	H28	H29	H30	H31/R1	R2	R3	R4	R5	R6	R7

Maserati

マセラッティ

Import Car WHEEL FITTING DATA

車両データ							
モデル	年式	グレード	型式	H/P.C.D. ボア径	ボルト・ナット サイズ	純正ホイールサイズ	純正タイヤサイズ
ギブリ TPMSセンサーバルブ装着車	2013(H25)~	ベースグレード ベースグレード(ディーゼル) S S Q4 モデナ、モデナ S、モデナ S Q4 ハイブリッド、GT ハイブリッド トロフェオ	ABA-MG30B/MG30C FDA-MG30D ABA-MG30A ABA-MG30AA 7BA-MG30 7AA-MG20 7BA-MG38	5/114.3 φ67.1	ボルト M14XP1.5 60° テーパー座 首下26mm	18X7.5(43) 18X7.5(43) 18X8.5(33.7) 19X8.5(44) 19X10.0(40) 20X8.5(44) 20X10.5(45) 21X8.5(44) 21X10.5(45)	235/50R18 FJ235/50R18 R)275/45R18 F)245/45R19 R)275/40R19 F)245/40R20 R)285/35R20 F)245/35R21 R)285/30R21
		ベースグレード グランルツ S S Q4 GT S グランルツ モデナ、モデナ Q4 GT トロフェオ	ABA-MQP30C ABA-MQP30C ABA-MQP30A ABA-MQP30AA ABA-MQP38A 7BA-MQP30 7BA-MQP30 7BA-MQP38				
レヴァンテ TPMSセンサーバルブ装着車	2016(H28)~	ベースグレード グランルツ、グランスポーツ ベースグレード(ディーゼル) グランルツ(ディーゼル) S、S グランルツ GT ハイブリッド モデナ、モデナ S S グランスポーツ *パフォーマンスブレーキ装着車は未確認	ABA-MLE30D ABA-MLE30D FDA-MLE30A FDA-MLE30A ABA-MLE30E 7AA-MLE20 7BA-MLE30 ABA-MLE30E	5/114.3 φ67.1	ボルト M14XP1.5 60° テーパー座 首下26mm	18X8.0(44) 19X8.5(44) 19X8.5(44) 19X10.5(57) 20X9.0(40.5) 20X10.5(53)	255/60R18 265/50R19 F)265/50R19 R)295/45R19 F)265/40R20 R)295/40R20
		GT S トロフェオ *装着不可	ABA-MLE38A、7BA-MLE38 ABA-MLE38A、7BA-MLE38				
グレカール TPMSセンサーバルブ装着車	2022(R4)~	GT GT エアサス モデナ モデナ エアサス	7AA-MGR20C 7AA-MGR20A 7AA-MGR20C 7AA-MGR20A	5/110 φ65.1	ボルト M14XP1.5 60° テーパー座 首下26mm	19X8.0(29) 20X9.0(29) 20X10.0(29) 21X9.0(29) 21X10.0(29)	235/55R19 F)255/45R20 R)295/40R20 F)255/40R21 R)295/35R21
		トロフェオ *適合未確認	7BAS-MGR30				

※ 掲載車両、掲載グレード以外の【Maserati】は適合確認がとれておりません。掲載サイズ装着の場合、仮当てによる確認が必要となります。
※ 【Maserati】用は純正センターキャップ装着には非対応です。

Team Sparco
Valosa ver.02



ヴァローサ ヴァージョン2(メタルグレー)

※全商品【純正アルミホイール用ボルト】を使用

掲載ホイール 推奨タイヤサイズ	ホイールサイズ 商品コード 本体価格	ホイールサイズ 商品コード 本体価格	ホイールサイズ 商品コード 本体価格	注意事項
245/45R19	19 × 8.5(44) 3Y538 ¥83,600 (¥76,000)			掲載グレード以外は適合未確認 インチダウン装着時は 仮当てによる確認が必要
245/45R19	19 × 8.5(44) 3Y538 ¥83,600 (¥76,000)			掲載グレード以外は適合未確認 インチダウン装着時は 仮当てによる確認が必要
265/50R19	19 × 8.5(44) 3Y538 ¥83,600 (¥76,000)			パフォーマンスブレーキ装着車は 適合未確認 GTS、トロフェオ (ABA-MLE38A、7BA-MLE38) 装着不可 掲載グレード以外は適合未確認 インチダウン装着時は 仮当てによる確認が必要
235/55R19	19 × 8.0(33) 4D752 ¥82,500 (¥75,000)			トロフェオ(7BAS-MGR30) 適合未確認

※純正センターキャップ装着 非対応

年式	西暦	2014	2015	2016	2017	2018	2019	2020	2021	2022	2023	2024	2025
早見表	平成/令和	H26	H27	H28	H29	H30	H31/R1	R2	R3	R4	R5	R6	R7

Mercedes-Benz [1]

メルセデスベンツ

Import Car WHEEL FITTING DATA

車両データ							
モデル	年式	グレード	型式	H/P.C.D. ボア径	ボルト・ナット サイズ	純正ホイールサイズ	純正タイヤサイズ
A クラス <W177> A クラス セダン <V177>	2018(H30)~	A180, A180 スタイル A200d	5BA-177084 3DA-177012	5/112 φ66.6	ボルト M14XP1.5 球面R14 27mm	16X6.5(44) 17X6.5(44) 18X7.5(49)	205/60R16 205/55R17 225/45R18
		A180 セダン, A180 スタイルセダン A200d セダン	5BA-177184 3DA-177112				
		上記グレードのAMGラインブレーキ装着車	→Benzロゴキャリパー				
		A250 4マチックセダン(ノーマルブレーキ) A250e A250e セダン ※上記グレード 16インチ装着不可 17インチはウエイト注意	5BA-177147M 5LA-177086 5LA-177186				
A250 4マチックセダン AMGライン(AMGラインブレーキ)		→Benzロゴキャリパー	5/112 φ66.6	ボルト M14XP1.5 球面R14 27mm	18X7.5(49)	225/45R18	
AMG A クラス <W177> AMG A クラス セダン <V177> TPMSセンサーバルブ装着車	2019(H31/R1)~	A35 4マチック A35 4マチック セダン	4AA/4BA-177051M 4AA/4BA-177151M	5/112 φ66.6	ボルト M14XP1.5 球面R14 27mm	18X8.0(40) 19X8.5(46)	235/40R18 235/35R19
		A45 S 4マチック プラス ※上記グレード 18インチ装着不可	4BA-177054M			19X8.5(46)	245/35R19
A クラス <W176>	2012(H24) ~2018(H30)	A180 A180 スタイル A180 スポーツ A180 ブルーエフィシェンシー A180 ブルーエフィシェンシースポーツ A180 AMG スタイル	DBA-176042 DBA-176042 DBA-176042 DBA-176042 DBA-176042 DBA-176042	5/112 φ66.6	ボルト M14XP1.5 球面R14 27mm	16X6.5(49) 17X7.5(52.5) 18X7.5(52)	205/55R16 225/45R17 225/40R18
		A250 シュボルト A250 シュボルト 4マチック	DBA-176044 DBA-176051/176046			5/112 φ66.6	ボルト M14XP1.5 球面R14 27m
AMG A クラス <W176>	2015(H27)~ 2019(H31/R1)	A45 4マチック	CBA-176052	5/112 φ66.6	ボルト M14XP1.5 球面R14 27mm	18X8.0(48)	235/40R18

○ ウエイト注意: バランスウエイトの厚み(4mm以下推奨)と貼り付け位置に注意が必要です。
○ 純正センターキャップ 指定品番対応 指定品番(P.151参照)以外の純正センターキャップは装着確認がとれておりません。ご注意ください。



ヴァローザ ヴァージョン2(メタルグレー) ベネージュ(ハイパー メタルグレー) ヴァローザ(ミッドナイトグレー) ※全商品【純正アルミホイール用ボルト】を使用

掲載ホイール 推奨タイヤサイズ	ホイールサイズ 商品コード 本体価格	ホイールサイズ 商品コード 本体価格	ホイールサイズ 商品コード 本体価格	注意事項
205/60R16	16 × 7.0(48) 4D668 ¥44,550 (¥40,500)		16 × 7.0(48) 4C568 ¥41,800 (¥38,000)	【AMGラインブレーキ】装着車と A250(ノーマルブレーキ)、A250e は 16インチ装着不可 17インチは ウエイト厚み、貼付位置注意
205/55R17	17 × 7.0(48) 4D694 ¥51,700 (¥47,000)		17 × 7.5(48) 4C602 ¥49,500 (¥45,000)	
225/45R18	18 × 7.5(49) 4D722 ¥64,900 (¥59,000)	18 × 7.5(49) 3Y474 ¥79,200 (¥72,000)	18 × 7.5(49) 4C614 ¥61,600 (¥56,000)	
225/45R18	18 × 7.5(49) 4D722 ¥64,900 (¥59,000)	18 × 7.5(49) 3Y474 ¥79,200 (¥72,000)	18 × 7.5(49) 4C614 ¥61,600 (¥56,000)	
235/40R18	18 × 8.0(48) 4D746 ¥66,000 (¥60,000)			A45 は18インチ装着不可
235/35R19 (A35)	19 × 8.0(46) 3Y528 ¥82,500 (¥75,000)	19 × 8.0(48) 3Y504 ¥90,200 (¥82,000)		19インチはタイヤサイズ注意 A35:235/35R19 A45:245/35R19
245/35R19 (A45)				
205/55R16	16 × 7.0(48) 4D668 ¥44,550 (¥40,500)		16 × 7.0(48) 4C568 ¥41,800 (¥38,000)	
225/45R17	17 × 7.0(48) 4D694 ¥51,700 (¥47,000)		17 × 7.5(48) 4C602 ¥49,500 (¥45,000)	
225/40R18	18 × 7.5(49) 4D722 ¥64,900 (¥59,000)	18 × 7.5(49) 3Y474 ¥79,200 (¥72,000)	18 × 7.5(49) 4C614 ¥61,600 (¥56,000)	
215/50R17(7.0J) 235/45R17(7.5J)	17 × 7.0(48) 4D694 ¥51,700 (¥47,000)		17 × 7.5(48) 4C602 ¥49,500 (¥45,000)	A250 は16インチ装着不可 18インチは 準タイヤサイズ:235/40R18使用不可 リム幅7.5Jにつき 215/45R18(XL)を使用
215/45R18 (XL)	18 × 7.5(49) 4D722 ¥64,900 (¥59,000)	18 × 7.5(49) 3Y474 ¥79,200 (¥72,000)	18 × 7.5(49) 4C614 ¥61,600 (¥56,000)	
235/40R18 (XL)	18 × 8.0(48) 4D746 ¥66,000 (¥60,000)			
235/35R19	19 × 8.0(46) 3Y528 ¥82,500 (¥75,000)	19 × 8.0(48) 3Y504 ¥90,200 (¥82,000)		

年式	西暦	2014	2015	2016	2017	2018	2019	2020	2021	2022	2023	2024	2025
早見表	平成/令和	H26	H27	H28	H29	H30	H31/R1	R2	R3	R4	R5	R6	R7

Mercedes-Benz [2]

メルセデスベンツ

Import Car WHEEL FITTING DATA

車両データ									
モデル	年式	グレード	型式	H/P.C.D. ボア径	ボルト・ナット サイズ	純正ホイールサイズ	純正タイヤサイズ		
CLA <C118> CLA シューティングブレーク <X118>	2019(H31/R1~)	CLA180 CLA180 シューティングブレーク CLA200d CLA200d シューティングブレーク	5BA-118384M 5BA-118684M 3DA-118312M 3DA-118612M	5/112 φ66.6	ボルト M14XP1.5 球面R14 27mm	18X7.5(49)	225/45R18		
		CLA250 4マチック(ノーマルブレーキ) CLA250 4マチック シューティングブレーク(ノーマルブレーキ)	5BA-118347M 5BA-118647M						
		CLA250 4マチック(AMGラインブレーキ) CLA250 4マチック シューティングブレーク(AMGラインブレーキ)	5BA-118347M 5BA-118647M (Benzロゴキャリパー)	5/112 φ66.6	ボルト M14XP1.5 球面R14 27mm	18X7.5(49)	225/45R18		
AMG CLA <C118> AMG CLA シューティングブレーク <X118> TPMSセンサーバルブ装着車	2019(H31/R1~)	CLA35 4マチック CLA35 4マチック シューティングブレーク	4BA-118351M 4AA-118351M 4BA-118651M 4AA-118651M	5/112 φ66.6	ボルト M14XP1.5 球面R14 27mm	18X8.0(49) 19X8.5(55.2)	235/40R18 245/35R19		
		CLA45 S 4マチック プラス CLA45 S 4マチック プラス シューティングブレーク	4BA-118354M 4BA-118654M			19X9.0(52)	255/35R19		
CLA <C117> CLA シューティングブレーク <X117>	2013(H25)~ 2019(H31/R1)	CLA180 CLA180 シューティングブレーク CLA180 AMGスタイル CLA180 シューティングブレーク AMGスタイル CLA180 スポーツ CLA180 シューティングブレーク スポーツ CLA180 AMGライン、CLA180 AMGスタイル CLA220 4マチック CLA220 4マチック シューティングブレーク	DBA-117342 DBA-117942 DBA-117342 DBA-117942 DBA-117342 DBA-117942 DBA-117342 DBA-117347 DBA-117947	5/112 φ66.6	ボルト M14XP1.5 球面R14 27mm	16X6.5(49) 18X7.5(52)	205/55R16 225/40R18		
		CLA250 CLA250 シューティングブレーク CLA250 4マチック	DBA-117344 DBA-117944 DBA-117346			5/112 φ66.6	ボルト M14XP1.5 球面R14 27mm	17X7.5(52.5) 18X8.0(48)	225/45R17 225/40R18
		CLA250 シュボルト 4マチック CLA250 シュボルト 4マチック シューティングブレーク	DBA-117351 DBA-117951/117946					18X8.0(48)	235/40R18
		AMG CLA <C117> AMG CLA シューティングブレーク <X117>	2015(H27)~ 2019(H31/R1)	CLA45 4マチック CLA45 4マチック シューティングブレーク	CBA-117352 CBA-117952	5/112 φ66.6	ボルト M14XP1.5 球面R14 27mm	18X8.0(48)	235/40R18

○ ウェイト注意: バランスウェイトの厚み(4mm以下推奨)と貼り付け位置に注意が必要です。
 ○ 純正センターキャップ 指定品番対応 指定品番(P.151参照)以外の純正センターキャップは装着確認がとれておりません。ご注意ください。



ヴァローザ ヴァージョン2(メタルグレー) ベネージュ(ハイパー メタルグレー) ヴァローザ(ミッドナイトグレー) ※全商品【純正アルミホイール用ボルト】を使用

掲載ホイール 推奨タイヤサイズ	ホイールサイズ 商品コード 本体価格	ホイールサイズ 商品コード 本体価格	ホイールサイズ 商品コード 本体価格	注意事項
205/55R17	17 × 7.0(48) 4D694 ¥51,700 (¥47,000)		17 × 7.5(48) 4C602 ¥49,500 (¥45,000)	CLA250(ノーマルブレーキ) 17インチは ウエイト厚み、貼付位置注意
225/45R18	18 × 7.5(49) 4D722 ¥64,900 (¥59,000)	18 × 7.5(49) 3Y474 ¥79,200 (¥72,000)	18 × 7.5(49) 4C614 ¥61,600 (¥56,000)	
225/45R18	18 × 7.5(49) 4D722 ¥64,900 (¥59,000)	18 × 7.5(49) 3Y474 ¥79,200 (¥72,000)	18 × 7.5(49) 4C614 ¥61,600 (¥56,000)	
235/40R18	18 × 8.0(48) 4D746 ¥66,000 (¥60,000)			CLA45は18インチ装着不可 19インチは 標準タイヤサイズ:255/35R19使用不可 リム幅8.0Jにつき 245/40R19(XL)を使用
245/35R19 (CLA35)	19 × 8.0(46) 3Y528 ¥82,500 (¥75,000)	19 × 8.0(48) 3Y504 ¥90,200 (¥82,000)		タイヤロードインデックスは エクストラロード(XL)を使用
245/40R19 XL (CLA45)				
205/55R16	16 × 7.0(48) 4D668 ¥44,550 (¥40,500)		16 × 7.0(48) 4C568 ¥41,800 (¥38,000)	
225/45R17	17 × 7.0(48) 4D694 ¥51,700 (¥47,000)		17 × 7.5(48) 4C602 ¥49,500 (¥45,000)	
225/40R18	18 × 7.5(49) 4D722 ¥64,900 (¥59,000)	18 × 7.5(49) 3Y474 ¥79,200 (¥72,000)	18 × 7.5(49) 4C614 ¥61,600 (¥56,000)	
225/45R17 215/50R17 (シュボルト)	17 × 7.0(48) 4D694 ¥51,700 (¥47,000)		17 × 7.5(48) 4C602 ¥49,500 (¥45,000)	CLA250は16インチ装着不可 シュボルト 18インチは 標準タイヤサイズ:235/40R18使用不可 リム幅7.5Jにつき 215/45R18(XL)を使用
225/40R18 215/45R18(XL) (シュボルト)	18 × 7.5(49) 4D722 ¥64,900 (¥59,000)	18 × 7.5(49) 3Y474 ¥79,200 (¥72,000)	18 × 7.5(49) 4C614 ¥61,600 (¥56,000)	
235/40R18	18 × 8.0(48) 4D746 ¥66,000 (¥60,000)			
235/35R19	19 × 8.0(46) 3Y528 ¥82,500 (¥75,000)	19 × 8.0(48) 3Y504 ¥90,200 (¥82,000)		

年式	西暦	2014	2015	2016	2017	2018	2019	2020	2021	2022	2023	2024	2025
早見表	平成/令和	H26	H27	H28	H29	H30	H31/R1	R2	R3	R4	R5	R6	R7

Mercedes-Benz [3]

メルセデスベンツ

Import Car WHEEL FITTING DATA

車両データ							
モデル	年式	グレード	型式	H/P.C.D. ボア径	ボルト・ナット サイズ	純正ホイールサイズ	純正タイヤサイズ
B クラス <W247>	2019(H31/R1)~	B180(ノーマルブレーキ)	5BA-247084	5/112 φ66.6	ボルト M14XP1.5 球面R14 27mm	17X6.5(44) 18X7.5(49)	205/55R17 225/45R18
		B200d(ノーマルブレーキ) B180(AMGラインブレーキ) B200d(AMGラインブレーキ) ※上記グレード 16インチ装着不可	3DA-247012 →Benzロゴキャリパー →Benzロゴキャリパー				
B クラス <W246>	2012(H24)~ 2019(H31/R1)	B180 B180 ブルーエフィジェンシー B180 スポーツ B180 ブルーエフィジェンシー スポーツ	DBA-246242 DBA-246242 DBA-246242 DBA-246242	5/112 φ66.6	ボルト M14XP1.5 球面R14 27mm	16X6.5(49) 17X7.5(52.5) 18X7.5(52)	205/55R16 225/45R17 225/40R18
		B180 ブルーエフィジェンシースポーツ ナイトパッケージ B250 4マチック スポーツ B250.B250 ブルーエフィジェンシー ※上記グレード 16インチ装着不可	DBA-246242/246244 DBA-246246 DBA-246244				
C クラス <W206> 含むステーションワゴン	2021(R3)~	C180 アバンギャルド C200 アバンギャルド C220d アバンギャルド	5AA-206041C/206241C 5AA-206042C/206242C 3CA-206004C/206204C	5/112 φ66.6	ボルト M14XP1.5 球面R14 27mm	17X7.0(44.5) 18X7.5(40) 18X8.5(52)	225/50R17 F)225/45R18 R)245/40R18
		C200 4マチック アバンギャルド *AMGラインは17インチ ウェイト注意	5AA-206043C				
		C350e スポーツ *17インチは適合未確認	5LA-206054C				
C クラス オールテレーン <S206> TPMSセンサーバルブ装着車	2022(R4)~	C220d 4マチック オールテレーン	3CA-206214C	5/112 φ66.6	ボルト M14XP1.5 球面R14 27mm	18X8.0(41)	245/45R18

○ ウェイト注意: バランスウェイトの厚み(4mm以下推奨)と貼り付け位置に注意が必要です。
○ 純正センターキャップ 指定品番対応 指定品番(P.151参照)以外の純正センターキャップは装着確認がとれておりません。ご注意ください。



掲載ホイール 推奨タイヤサイズ	Team Sparco Valosa ver.02 ヴァローザ ヴァージョン2(メタルグレー)		Team Sparco BENEJU ベネージュ(ハイパー メタルグレー)		Team Sparco Valosa ヴァローザ(ミッドナイトグレー)		※全商品【純正アルミホイール用ボルト】を使用	注意事項
	ホイールサイズ 商品コード	本体価格	ホイールサイズ 商品コード	本体価格	ホイールサイズ 商品コード	本体価格		
205/60R16	16 × 7.0(48) 4D668	¥44,550 (¥40,500)			16 × 7.0(48) 4C568	¥41,800 (¥38,000)		
205/55R17	17 × 7.0(48) 4D694	¥51,700 (¥47,000)			17 × 7.5(48) 4C602	¥49,500 (¥45,000)		【AMGラインブレーキ】装着車と B200d は16インチ装着不可
225/45R18	18 × 7.5(49) 4D722	¥64,900 (¥59,000)	18 × 7.5(49) 3Y474	¥79,200 (¥72,000)	18 × 7.5(49) 4C614	¥61,600 (¥56,000)		
205/55R16	16 × 7.0(48) 4D668	¥44,550 (¥40,500)			16 × 7.0(48) 4C568	¥41,800 (¥38,000)		
225/45R17	17 × 7.0(48) 4D694	¥51,700 (¥47,000)			17 × 7.5(48) 4C602	¥49,500 (¥45,000)		B180 スポーツ ナイトパッケージ と B250 は16インチ装着不可
225/40R18	18 × 7.5(49) 4D722	¥64,900 (¥59,000)	18 × 7.5(49) 3Y474	¥79,200 (¥72,000)	18 × 7.5(49) 4C614	¥61,600 (¥56,000)		
225/50R17	17 × 7.0(44) 4D692	¥51,700 (¥47,000)			17 × 7.5(48) 4C602	¥49,500 (¥45,000)		AMGライン 17インチは ウェイト厚み、貼付位置注意 C350e スポーツ は 17インチ適合未確認 【AMG】Cクラス(W206) は 全グレード適合ホイール設定無し
225/45R18	18 × 7.5(40) 4D718	¥64,900 (¥59,000)						
225/55R17	17 × 7.0(44) 4D692	¥51,700 (¥47,000)			17 × 7.5(48) 4C602	¥49,500 (¥45,000)		
245/45R18	18 × 7.5(40) 4D718	¥64,900 (¥59,000)						
245/40R19	19 × 8.0(46) 3Y528	¥82,500 (¥75,000)						

年式	西暦	2014	2015	2016	2017	2018	2019	2020	2021	2022	2023	2024	2025
早見表	平成/令和	H26	H27	H28	H29	H30	H31/R1	R2	R3	R4	R5	R6	R7

Mercedes-Benz [4]

メルセデスベンツ

Import Car WHEEL FITTING DATA

車両データ							
モデル	年式	グレード	型式	H/P.C.D. ボア径	ボルト・ナット サイズ	純正ホイールサイズ	純正タイヤサイズ
Cクラス <W205> <small>含むステーションワゴン</small>	2014(H26) ~2022(R4)	C180, C180 アバンギャルド C180 ステーションワゴン スポーツ C200 アバンギャルド C200 ステーションワゴン アバンギャルド C200 ローレウスエディション C200 ローレウスエディション スポーツプラスパッケージ C200 ステーションワゴン スポーツ C220d アバンギャルド C220d ステーションワゴン アバンギャルド C220d ステーションワゴン スポーツ C220d ローレウスエディション C220d ローレウスエディション スポーツプラスパッケージ	5BA-205076C/205276C DBA-205040C/205240C DBA-205340C/205240C 5AA-205077C, RBA-205042 DAA-205077C, RBA-205042C 5AA-205077C/205277C 5AA-205277C/205277 RBA-205242 LDA-205014C LDA-205004C/205004 LDA-205214C/205204C LDA-205204 3DA-205014C/205014 LDA-205004/205014	5/112 φ66.6	ボルト M14XP1.5 球面R14 27mm	16X7.0(48) 17X7.0(48.5) 18X7.5(44) 18X8.5(49) 19X7.5(44) 19X8.5(52)	225/55R16 225/50R17 F)225/45R18 R)245/40R18 F)225/40R19 R)255/35R19
		*16インチはウエイト注意	→Benzロゴキャリパー				
		C220dのAMGラインブレーキ装着車 C200 4マチック アバンギャルド C200 4マチック アバンギャルド C200 4マチック ステーションワゴン アバンギャルド C200 4マチック ステーションワゴン スポーツ C200 4マチック ローレウスエディション C200 4マチック ローレウスエディション スポーツプラス ※上記グレード 16インチ装着不可 17インチはウエイト注意	5AA-205078C/205278C DAA-205077C DBA-205043C/205043 DAA-205277C, RBA-205242C DBA-205243 5AA-205078C/205278C 5AA-205278				
C250 スポーツ C350e アバンギャルド	RBA-205045/205245 5LA-205053C/205053 DLA-205047/205247	※上記グレード 16、17インチ装着不可					
Cクラス クーペ <C205> Cクラス カブリオレ <A205>	2016(H28) ~2022(R4)	C180 クーペ C180 クーペ スポーツ C180 クーペ スポーツ レザーエクスクルーシブパッケージ C180 クーペ スポーツ プラス C180 カブリオレ スポーツ C180 カブリオレ スポーツ レザーエクスクルーシブパッケージ	DBA-205340C 5BA-205376C 5BA-205376 DBA-205340C 5BA-205476C DBA-205440C 5BA-205476	5/112 φ66.6	ボルト M14XP1.5 球面R14 27mm	17X7.0(48.5) 18X7.5(44) 18X8.5(49) 19X7.5(44) 19X8.5(52)	225/50R17 F)225/45R18 R)245/40R18 F)225/40R19 R)255/35R19
		C300 クーペ スポーツ C300 カブリオレ スポーツ	DBA-205348 DBA-205448				
		*17インチはウエイト注意					
Eクラス オールテレイン <W214> <small>TPMSセンサーバルブ装着車</small>	2024(R6)~	E220d 4マチック オールテレイン *適合未確認 掲載サイズは本国データにつき仮当てによる確認が必要	7CA-214214	5/112 φ66.6	ボルト M14XP1.5 球面R14 44mm	19X8.5(30)	255/45R19
Eクラス オールテレイン <W213> <small>TPMSセンサーバルブ装着車</small>	2017(H29) ~2024(R6)	E220d 4マチック オールテレイン E220d 4マチック オールテレイン ローレウスエディション	3DA-213217, LDA-213217 LDA-213217	5/112 φ66.6	ボルト M14XP1.5 球面R14 44mm	19X8.0(38)	245/45R19

○ ウエイト注意: バランスウエイトの厚み(4mm以下推奨)と貼り付け位置に注意が必要です。
○ 純正センターキャップ 指定品番対応 指定品番(P.151参照)以外の純正センターキャップは装着確認がとれておりません。ご注意ください。



ヴァローザ ヴァージョン2(メタルグレー) ベネージュ(ハイパー メタルグレー) ヴァローザ(ミッドナイトグレー) ※全商品【純正アルミホイール用ボルト】を使用

掲載ホイール 推奨タイヤサイズ	ホイールサイズ 商品コード 本体価格	ホイールサイズ 商品コード 本体価格	ホイールサイズ 商品コード 本体価格	注意事項
205/60R16 225/55R16	16 × 7.0(48) 4D668 ¥44,550 (¥40,500) <small>ウエイト注意</small>		16 × 7.0(48) 4C568 ¥41,800 (¥38,000) <small>ウエイト注意</small>	
225/50R17	17 × 7.0(48) 4D694 ¥51,700 (¥47,000)		17 × 7.5(48) 4C602 ¥49,500 (¥45,000)	16インチは ウエイト厚み、貼付位置注意 C220dのAMGラインブレーキ装着車と C200 4マチックは16インチ装着不可 17インチは ウエイト厚み、貼付位置注意
225/45R18	18 × 7.5(49) 4D722 ¥64,900 (¥59,000)	18 × 7.5(49) 3Y474 ¥79,200 (¥72,000)	18 × 7.5(49) 4C614 ¥61,600 (¥56,000)	C250, C350eは 16、17インチ装着不可
225/40R19	19 × 8.0(46) 3Y528 ¥82,500 (¥75,000)	19 × 8.0(48) 3Y504 ¥90,200 (¥82,000)		
225/50R17	17 × 7.0(48) 4D694 ¥51,700 (¥47,000)		17 × 7.5(48) 4C602 ¥49,500 (¥45,000)	C300 17インチは ウエイト厚み、貼付位置注意
225/45R18	18 × 7.5(49) 4D722 ¥64,900 (¥59,000)	18 × 7.5(49) 3Y474 ¥79,200 (¥72,000)	18 × 7.5(49) 4C614 ¥61,600 (¥56,000)	【AMG】Cクラス(W205)は 全グレード適合ホイール設定無し
225/40R19	19 × 8.0(46) 3Y528 ¥82,500 (¥75,000)	19 × 8.0(48) 3Y504 ¥90,200 (¥82,000)		
255/45R19	19 × 8.5(28) 3Y532 ¥83,600 (¥76,000)	19 × 8.0(38) 3Y500 ¥90,200 (¥82,000)		注意! 掲載サイズは本国データにつき 仮当てによる確認が必要
245/50R18	18 × 8.0(38) 4D738 ¥66,000 (¥60,000)	18 × 8.0(38) 3Y484 ¥80,300 (¥73,000)	18 × 8.0(40) 4C630 ¥62,700 (¥57,000)	
245/45R19	19 × 8.5(38) 3Y536 ¥83,600 (¥76,000)	19 × 8.0(38) 3Y500 ¥90,200 (¥82,000)		

年式	西暦	2014	2015	2016	2017	2018	2019	2020	2021	2022	2023	2024	2025
早見表	平成/令和	H26	H27	H28	H29	H30	H31/R1	R2	R3	R4	R5	R6	R7

Mercedes-Benz [5]

メルセデスベンツ

Import Car WHEEL FITTING DATA

車両データ							
モデル	年式	グレード	型式	H/P.C.D. ボア径	ボルト・ナット サイズ	純正ホイールサイズ	純正タイヤサイズ
E クラス <W214> 含むステーションワゴン	2024(R6)~	E200 アバンギャルド E220d アバンギャルド	3CA-2140004C/214204C 5AA-214046/214246	5/112 φ66.6	ボルト M14XP1.5 球面R14 44mm	18X8.0(32.5) 20X8.5(35.5) 20X9.5(51)	225/55R18 F)245/40R20 R)275/35R20
		E300 エクスクルーシブ *適合未確認 掲載サイズは本国データにつき仮当てによる確認が必要	4AA-214050C/214250C				
E クラス <W213> 含むステーションワゴン (M/C後)	2019(H31/R1)~	E200 スポーツ E200 4マチック スポーツ E220d スポーツ	4AA-213077C/213277C 4AA-213078C/213278C 3CA-213004C/213204C	5/112 φ66.6	ボルト M14XP1.5 球面R14 44mm	18X8.0(43) 18X8.0(43) 18X9.0(53) 19X8.0(43) 19X9.0(49)	245/45R18 F)245/45R18 R)275/40R18 F)245/40R19 R)275/35R19
		E300 スポーツ E350e スポーツ E350de スポーツ E450 4マチック エクスクルーシブ *18インチはウエイト注意	5BA-213083/213283 5LA-213053 3MA-213016 5AA-213059/213259				
E クラス <W213> 含むステーションワゴン (M/C前)	2016(H28)~ 2019(H31/R1)	E200 アバンギャルド(ノーマルブレーキ) E200 4マチック アバンギャルド(ノーマルブレーキ) E220d アバンギャルド(ノーマルブレーキ)	4AA-213077C/213277C RBA-213042C/213242C 4AA-213078C/213278C DBA-213043C/213243C LDA-213004C/213204C	5/112 φ66.6	ボルト M14XP1.5 球面R14 44mm	17X7.5(40) 18X8.0(43) 18X8.0(43) 18X9.0(53) 19X8.0(43) 19X9.0(49)	225/55R17 245/45R18 F)245/45R18 R)275/40R18 F)245/40R19 R)275/35R19
		E200 アバンギャルド スポーツ E220d アバンギャルド スポーツ E250 アバンギャルド スポーツ E300 アバンギャルド スポーツ E350e アバンギャルド スポーツ E350de スポーツ E400 4マチック エクスクルーシブ E450 4マチック エクスクルーシブ *18インチはウエイト注意	RBA-213042C/213242C LDA-213004C/213204C RBA-213045C/213245C 5BA-213083C/213283C DLA-213050C、5LA-213053C 3MA-213016C RBA-213071/213271 DBA-213068/213268				
E クラス クーペ <C238> E クラス カブリオレ <A238>	2017(H29)~	E200 クーペ E200 クーペ スポーツ	4AA-238377C、RBA-238342C 4AA-238377C、RBA-238342C	5/112 φ66.6	ボルト M14XP1.5 球面R14 44mm	18X8.0(43) 18X9.0(53) 19X8.0(43) 19X9.0(49)	F)245/45R18 R)275/40R18 F)245/40R19 R)275/35R19
		E200 カブリオレ E200 カブリオレ スポーツ E300 クーペ スポーツ E300 カブリオレ スポーツ E400 4マチック クーペ スポーツ E400 4マチック カブリオレ スポーツ E450 4マチック クーペ スポーツ E450 4マチック カブリオレ スポーツ *18インチはウエイト注意	4AA-238477C、RBA-238442C 4AA-238477C、RBA-238442C 5BA-238383C/238383 DBA-238348C 5BA-238483/238483C DBA-238366 DBA-238466 5AA-238359/DBA-238368 5AA-238459/DBA-238468				

○ ウエイト注意: バランスウエイトの厚み(4mm以下推奨)と貼り付け位置に注意が必要です。
○ 純正センターキャップ 指定品番対応 指定品番(P.151参照)以外の純正センターキャップは装着確認がとれておりません。ご注意ください。



ヴァローザ ヴァージョン2(メタルグレー)



ベネージュ(ハイパー メタルグレー)



ヴァローザ(ミッドナイトグレー)

数量
限定

※全商品【純正アルミホイール用ボルト】を使用

掲載ホイール 推奨タイヤサイズ	ホイールサイズ 商品コード 本体価格	ホイールサイズ 商品コード 本体価格	ホイールサイズ 商品コード 本体価格	注意事項
225/55R18	18 × 8.0(38) 4D738 ¥66,000 (¥60,000)	18 × 8.0(38) 3Y484 ¥80,300 (¥73,000)	18 × 8.0(40) 4C630 ¥62,700 (¥57,000)	注意! 掲載サイズは本国データにつき 仮当てによる確認が必要
245/45R19	19 × 8.5(28) 3Y532 ¥83,600 (¥76,000)	19 × 8.0(38) 3Y500 ¥90,200 (¥82,000)		
245/40R20		20 × 8.5(40) 3Y514 ¥101,200 (¥92,000)		
245/45R18	18 × 8.0(38) 4D738 ¥66,000 (¥60,000)	18 × 8.0(38) 3Y484 ¥80,300 (¥73,000)	18 × 8.0(40) 4C630 ¥62,700 (¥57,000)	E300、E350e、E350de、E450 18インチは ウエイト厚み、貼付位置注意 【AMG】Eクラス(W213) は 全グレード適合ホイール設定無し
245/40R19		19 × 8.0(38) 3Y500 ¥90,200 (¥82,000)		
245/45R18	18 × 8.0(38) 4D738 ¥66,000 (¥60,000)	18 × 8.0(38) 3Y484 ¥80,300 (¥73,000)	18 × 8.0(40) 4C630 ¥62,700 (¥57,000)	E300、E350e、e350de、E400、E450 18インチは ウエイト厚み、貼付位置注意 【AMG】Eクラス(W213) は 全グレード適合ホイール設定無し
245/40R19		19 × 8.0(38) 3Y500 ¥90,200 (¥82,000)		
245/45R18	18 × 8.0(38) 4D738 ¥66,000 (¥60,000)	18 × 8.0(38) 3Y484 ¥80,300 (¥73,000)	18 × 8.0(40) 4C630 ¥62,700 (¥57,000)	E300、E400、E450 18インチは ウエイト厚み、貼付位置注意 【AMG】Eクラス(C238/A238) は 全グレード適合ホイール設定無し
245/40R19		19 × 8.0(38) 3Y500 ¥90,200 (¥82,000)		

年式	西暦	2014	2015	2016	2017	2018	2019	2020	2021	2022	2023	2024	2025
早見表	平成/令和	H26	H27	H28	H29	H30	H31/R1	R2	R3	R4	R5	R6	R7

Mercedes-Benz [6]

メルセデスベンツ

Import Car WHEEL FITTING DATA

車両データ							
モデル	年式	グレード	型式	H/P.C.D. ボア径	ボルト・ナット サイズ	純正ホイールサイズ	純正タイヤサイズ
E クラス <W212> 含むステーションワゴン	2009(H21) ~2016(H28)	E220 ブルーテック(アバンギャルド) E250.E250 アバンギャルド E250 ブルーエフィシエンシー(アバンギャルド) E250 CGI ブルーエフィシエンシー E220 ブルーテック(アバンギャルド) E250 ブルーエフィシエンシー(アバンギャルド) E250 CGI ブルーエフィシエンシー アバンギャルド	LDA-212201C RBA-212036C/212236C DBA-212247C DBA-212047C/212247C LDA-212001C DBA-212047C DBA-212047C	5/112 φ66.6	ボルト M14XP1.5 球面R14 27mm	16X7.5(45.5) 17X8.0(48) 18X8.5(48) 18X9.0(54)	225/55R16 245/45R17 F)245/40R18 R)265/35R18
		E300 E300 アバンギャルド E300 ブルーエフィシエンシー アバンギャルド E300 4マチック アバンギャルド E300 ブルーエフィシエンシー 4マチック アバンギャルド E350 E350 アバンギャルド E350 ブルーテック アバンギャルド E350 ブルーエフィシエンシー アバンギャルド E350 4マチック アバンギャルド E400 アバンギャルド E400 ハイブリッド アバンギャルド	DBA-212054C/212254C RBA-212055C/212255C RBA-212055C/212255C RBA-212080C/212280C RBA-212080C/212280C RBA-212259C DBA-212056C/212256C LDA-212026C/212226C LBA-212024C/212224C RBA-212059C/212259C DBA-212087C/212287C MBA-212061C/212261C DAA-212095C				
E クラス クーペ <C207> E クラス カブリオレ <A207>	2009(H21) ~2016(H28)	E550 アバンギャルド E550 ステーションワゴン アバンギャルド E550 ブルーエフィシエンシー アバンギャルド	CBA-212072/212073 CBA-212273、CBA-212272 CBA-212087C	5/112 φ66.6	ボルト M14XP1.5 球面R14 27mm	18X8.5(48) 18X9.0(54)	F)245/40R18 R)265/35R18
		E250 クーペ E250 ブルーエフィシエンシー クーペ (CGI) E350 クーペ、E350 ブルーエフィシエンシー クーペ E350 クーペ E400 クーペ E250 カブリオレ E350 ブルーエフィシエンシー カブリオレ E350 カブリオレ E400 カブリオレ E550 クーペ、E550 ブルーエフィシエンシー クーペ	RBA-207336/207436 DBA-207347 RBA-207359 RBA-207359、DBA-207356 MBA-207361 RBA-207436 RBA-207459 RBA-207459、DBA-207456 MBA-207461/207361 CBA-207372/207373				
S クラス <W223>	2021(R3)~	S400d 4マチック S400d 4マチック ロング S450d 4マチック S500 4マチック S500 4マチック ロング	3DA-223033 3DA-223133 3CA-223023 5AA-223063 5AA-223163	5/112 φ66.6	ボルト M14XP1.5 球面R14 44mm	18X8.0(37) 19X8.5(31) 20X9.0(34) 20X10.0(48)	255/50R18 255/45R19 F)255/40R20 R)285/35R20
		上記グレードのAMGラインパッケージ装着車	4AA-223076/223176				
		S580 4マチック、S580 4マチック ロング S580 AMGラインパッケージ装着車 S580e 4マチック ロング *装着不可(適合ホイール設定無し)	5LA-223169				

○ ウェイト注意: バランスウェイトの厚み(4mm以下推奨)と貼り付け位置に注意が必要です。
○ 純正センターキャップ 指定品番対応 指定品番(P.151参照)以外の純正センターキャップは装着確認がとれておりません。ご注意ください。



ヴァローザ ヴァージョン2(メタルグレー) ベネージュ(ハイパー メタルグレー) ヴァローザ(ミッドナイトグレー) ※全商品【純正アルミホイール用ボルト】を使用

掲載ホイール 推奨タイヤサイズ	ホイールサイズ 商品コード 本体価格	ホイールサイズ 商品コード 本体価格	ホイールサイズ 商品コード 本体価格	注意事項
225/50R17(7.0J) 245/45R17(7.0J)	17 × 7.0(44) 4D692 ¥51,700 (¥47,000)		17 × 7.5(48) 4C602 ¥49,500 (¥45,000)	
245/40R18	18 × 8.0(48) 4D746 ¥66,000 (¥60,000)			【AMG】Eクラス(W212) は 全グレード適合ホイール設定無し
245/35R19	19 × 8.0(46) 3Y528 ¥82,500 (¥75,000)	19 × 8.0(48) 3Y504 ¥90,200 (¥82,000)		
245/40R18	18 × 8.0(48) 4D746 ¥66,000 (¥60,000) ウエイト注意			17インチ装着不可 18インチは ウエイト厚み、貼付位置注意
245/35R19	19 × 8.0(46) 3Y528 ¥82,500 (¥75,000)	19 × 8.0(48) 3Y504 ¥90,200 (¥82,000)		【AMG】Eクラス(W212) は 全グレード適合ホイール設定無し
235/40R18	18 × 8.0(48) 4D746 ¥66,000 (¥60,000)			E550 クーペ は ウエイト厚み、貼付位置注意
255/50R18	18 × 8.0(38) 4D738 ¥66,000 (¥60,000) ウエイト注意	18 × 8.0(38) 3Y484 ¥80,300 (¥73,000) ウエイト注意	18 × 8.0(40) 4C630 ¥62,700 (¥57,000) ウエイト注意	18インチは ウエイト厚み、貼付位置注意 AMGラインパッケージ装着車は 18インチ装着不可
255/45R19	19 × 8.5(28) 3Y532 ¥83,600 (¥76,000)			【AMG】Sクラス(W223) は 全グレード適合ホイール設定無し
255/45R19	19 × 8.5(28) 3Y532 ¥83,600 (¥76,000)			18インチ装着不可 S580のAMGラインパッケージ装着車と S580 eは装着不可 (適合ホイール設定無し)

年式	西暦	2014	2015	2016	2017	2018	2019	2020	2021	2022	2023	2024	2025
早見表	平成/令和	H26	H27	H28	H29	H30	H31/R1	R2	R3	R4	R5	R6	R7

Mercedes-Benz [7]

メルセデスベンツ

Import Car WHEEL FITTING DATA

車両データ							
モデル	年式	グレード	型式	H/P.C.D. ボア径	ボルト・ナット サイズ	純正ホイールサイズ	純正タイヤサイズ
S クラス <W222> 含むエクスクルーシブ	2013(H25) ~2021(R3)	S300h,S300h ロング S400d,S400d ロング S400d 4マチック,S400d 4マチック ロング S400 S400h,S400 ハイブリッド S450,S450 ロング S550 ロング S560 4マチック ロング S560e ロング S400d スポーツリミテッド,S400d 4マチック スポーツリミテッド S400d 4マチック スポーツ リミテッド	LCA-222004/222104 LDA-222034/222134 LDA-222035/222135 DBA-222066 DAA-222057 DAA-222058/222158 DBA-222182/222182C DBA-222183 DBA-222186 DLA-222173 LDA-222034/222035 LDA-222035	5/112 φ66.6	ボルト M14XP1.5 球面R14 44mm	18X8.0(41) 19X8.5(36) 19X9.5(43.5) 19X8.5(38) 19X9.5(38) 20X8.5(36) 20X9.5(43)	245/50R18 F)245/45R19 R)275/40R19 F)245/45R19 R)275/40R19 F)245/40R20 R)275/35R20
		上記グレードの AMGスポーツパッケージ,AMGライン プラス装着車 S550e ロング S550 プラグインハイブリッド ロング S600 ロング	DLA-222163 DLA-222163 CBA-222176C	5/112 φ66.6	ボルト M14XP1.5 球面R14 44mm		
S クラス クーペ <C217> S クラス カブリオレ <R217>	2014(H26) ~2021(R3)	S450 4マチック クーペ S560 クーペ S560 4マチック クーペ S450 4マチック クーペ AMGライン S560 クーペ AMGライン S560 4マチック クーペ AMGライン	DBA-217364 DBA-217383C DBA-217386 DBA-217364 DBA-217383C DBA-217386	5/112 φ66.6	ボルト M14XP1.5 球面R14 44mm	19X8.5(38) 19X9.5(38) 20X8.5(36) 20X9.5(43)	F)245/45R19 R)275/40R19 F)245/40R20 R)275/35R20
		S550 カブリオレ S560 カブリオレ ※上記グレード 19インチ装着不可	DBA-217482 DBA-217483				
AMG S クラス セダン <W222> クーペ <C217> カブリオレ <R217>	2015(H27) ~2021(R3)	S63 ロング S63 4マチック プラス ロング,S63 4マチック ロング S63 4マチック プラス クーペ,S63 4マチック クーペ	CBA-222187/222177C CBA-222188/222178 CBA-217388/217378	5/112 φ66.6	ボルト M14XP1.5 球面R14 44mm	20X8.5(39) 20X9.5(39)	F)255/40R20 R)285/35R20
		S63 4マチックプラス カブリオレ S63 4マチック カブリオレ S65 ロング S65 クーペ,S65 カブリオレ ※上記グレード 19インチ装着不可	CBA-217488 CBA-217478 ABA-222179C ABA-217379C/217479				
CLE <C236> <A236>	2024(R6)~	CLE200 クーペ スポーツ CLE200 ガブリオレ スポーツ *適合未確認	4AA-236350C 4AA-236450C	5/112 φ66.6	ボルト M14XP1.5 球面R14 27mm	19X8.0(49.1) 19X9.0(60.5)	F)245/40R19 R)275/35R19

○ ウエイト注意:バランスウエイトの厚み(4mm以下推奨)と貼り付け位置に注意が必要です。
○ 純正センターキャップ 指定品番対応 指定品番(P.151参照)以外の純正センターキャップは装着確認がとれておりません。ご注意ください。



ヴァローザ ヴァージョン2(メタルグレー) ベネージュ(ハイパー メタルグレー) ヴァローザ(ミッドナイトグレー) ※全商品【純正アルミホイール用ボルト】を使用

掲載ホイール 推奨タイヤサイズ	ホイールサイズ 商品コード 本体価格	ホイールサイズ 商品コード 本体価格	ホイールサイズ 商品コード 本体価格	注意事項
245/50R18	18 × 8.0(38) 4D738 ¥66,000 (¥60,000) ウエイト 注意	18 × 8.0(38) 3Y484 ¥80,300 (¥73,000) ウエイト 注意	18 × 8.0(40) 4C630 ¥62,700 (¥57,000) ウエイト 注意	18インチは ウエイト厚み、貼付位置注意 AMGスポーツパッケージ、 AMGライン プラス装着車は 18インチ装着不可
245/45R19	19 × 8.5(38) 3Y536 ¥83,600 (¥76,000)			
245/40R20		20 × 8.5(40) 3Y514 ¥101,200 (¥92,000)		
245/45R19	19 × 8.5(38) 3Y536 ¥83,600 (¥76,000)			18インチ装着不可 S550 プラグインハイブリッド 標準19インチ ※VAI 限定使用荷重値対象車 VAI限定荷重:790KG対応
245/40R20		20 × 8.5(40) 3Y514 ¥101,200 (¥92,000)		
245/45R19	19 × 8.5(38) 3Y536 ¥83,600 (¥76,000)			カブリオレ(R217) は 19インチ装着不可 (20インチのみ装着可)
245/40R20		20 × 8.5(40) 3Y514 ¥101,200 (¥92,000)		
245/45R19	19 × 8.5(38) 3Y536 ¥83,600 (¥76,000)			全グレード セラミックブレーキは装着不可 S65 全モデルとカブリオレ全モデル は 19インチ装着不可 (20インチのみ装着可)
255/40R20		20 × 8.5(40) 3Y514 ¥101,200 (¥92,000)		
245/45R18				適合確認中
245/40R19				

年式	西暦	2014	2015	2016	2017	2018	2019	2020	2021	2022	2023	2024	2025
早見表	平成/令和	H26	H27	H28	H29	H30	H31/R1	R2	R3	R4	R5	R6	R7

Mercedes-Benz [8]

メルセデスベンツ

Import Car WHEEL FITTING DATA

車両データ	モデル	年式	グレード	型式	H/P.C.D. ボア径	ボルト・ナット サイズ	純正ホイールサイズ	純正タイヤサイズ
CLS <C257>	2018(H30)~		CLS220d スポーツ CLS220d スポーツ エクスクルーシブパッケージ	3DA/LDA-257314C 3DA/LDA-257314	5/112 φ66.6	ボルト M14XP1.5 球面R14 44mm	19X8.0(33) 19X9.0(33)	F)245/40R19 R)275/35R19
			*18インチはウエイト注意					
			CLS450 4マチック スポーツ CLS450 4マチック スポーツ エクスクルーシブパッケージ	5AA/DAA-257359 5AA-257359				
			*上記グレード 18インチ装着不可					
SLC <R172>	2016(H28) ~2021(R3)		SLC180 SLC180 スポーツ SLC200 スポーツ	DBA-172431 DBA-172431 DBA-172434	5/112 φ66.6	ボルト M14XP1.5 球面R14 27mm	17X7.5(42) 17X8.5(36) 18X7.5(42) 18X8.5(36)	F)225/45R17 R)245/40R17 F)225/40R18 R)245/35R18
SLK <R172>	2011(H23) ~2016(H28)		SLK200 (MT、トレンド、エクスクルーシブ) SLK200 ブルーエフィシェンシー (スポーツ) SLK200、SLK200 スポーツ SLK350、SLK350 ブルーエフィシェンシー	DBA-172434 DBA-172448 DBA-172448 DBA-172448 MBA-172457	5/112 φ66.6	ボルト M14XP1.5 球面R14 27mm	17X7.5(42) 17X8.5(36) 18X7.5(42) 18X8.5(36)	F)225/45R17 R)245/40R17 F)225/40R18 R)245/35R18
GLA <H247>	2020(R2)~		GLA180 GLA200d 4マチック	5BA-247784M 4AA-247784M 3DA-247713M	5/112 φ66.6	ボルト M14XP1.5 球面R14 27mm	18X7.5(53) 19X7.5(53) 20X8.0(48)	235/55R18 235/50R19 235/45R20
			*車幅 1835mm 19インチはフェンダー注意					
			GLA180 AMGライン GLA200d 4マチック AMGライン GLA200d 4マチック ナイトエディション(限定車)	5BA-247784M 4AA-247784M 3DA-247713M 3DA-247713M				
			*車幅1850mm					
AMG GLA <H247>	2020(R2)~		GLA35 4マチック	4BA-247751M 4AA-247751M	5/112 φ66.6	ボルト M14XP1.5 球面R14 27mm	19X8.0(49) 20X8.5(51.5) 21X8.5(51)	235/50R19 255/40R20 255/35R21
			*18インチはウエイト注意					
			GLA45 S 4マチック プラス	4BA-247754M				
			*上記グレード 18インチ装着不可					

- フェンダー注意: 車両個体差やタイヤ銘柄による寸法違いにより、タイヤもしくはホイールがフェンダーよりはみ出す可能性があります。
- ウエイト注意: バランスウエイトの厚み(4mm以下推奨)と貼り付け位置に注意が必要です。
- 純正センターキャップ 指定品番対応 指定品番 (P.151参照) 以外の純正センターキャップは装着確認がとれておりません。ご注意ください。



ヴァローザ ヴァージョン2 (メタルグレー)



ベネージュ (ハイパー メタルグレー)



ヴァローザ (ミッドナイトグレー)

※全商品【純正アルミホイール用ボルト】を使用

掲載ホイール 推奨タイヤサイズ	ホイールサイズ 商品コード 本体価格	ホイールサイズ 商品コード 本体価格	ホイールサイズ 商品コード 本体価格	注意事項
245/45R18	18 × 8.0(38) 4D738 ¥66,000 (¥60,000) ウエイト注意	18 × 8.0(38) 3Y484 ¥80,300 (¥73,000) ウエイト注意	18 × 8.0(40) 4C630 ¥62,700 (¥57,000) ウエイト注意	18インチは ウエイト厚み、貼付位置注意 CLS450 は18インチ装着不可 [AMG] CLS53 は適合ホイール設定無し
245/40R19	19 × 8.5(28) 3Y532 ¥83,600 (¥76,000)			
225/45R17	17 × 7.0(44) 4D692 ¥51,700 (¥47,000)		17 × 7.5(48) 4C602 ¥49,500 (¥45,000)	リアは標準より内側に入ります [AMG] SLC43 は適合ホイール設定無し
225/40R18	18 × 7.5(40) 4D718 ¥64,900 (¥59,000)	18 × 7.5(49) 3Y474 ¥79,200 (¥72,000)	18 × 7.5(49) 4C614 ¥61,600 (¥56,000)	
225/45R17	17 × 7.0(44) 4D692 ¥51,700 (¥47,000)		17 × 7.5(48) 4C602 ¥49,500 (¥45,000)	リアは標準より内側に入ります [AMG] SLK55 は適合ホイール設定無し
225/40R18	18 × 7.5(40) 4D718 ¥64,900 (¥59,000)	18 × 7.5(49) 3Y474 ¥79,200 (¥72,000)	18 × 7.5(49) 4C614 ¥61,600 (¥56,000)	
215/65R17	17 × 7.0(48) 4D694 ¥51,700 (¥47,000)		17 × 7.5(48) 4C602 ¥49,500 (¥45,000)	
235/55R18	18 × 7.5(49) 4D722 ¥64,900 (¥59,000)	18 × 7.5(49) 3Y474 ¥79,200 (¥72,000)	18 × 7.5(49) 4C614 ¥61,600 (¥56,000)	AMGライン(車幅 1850mm)以外は 19インチフェンダー突出注意
235/50R19	19 × 8.0(46) 3Y528 ¥82,500 (¥75,000)	19 × 8.0(48) 3Y504 ¥90,200 (¥82,000)		
235/55R18	18 × 8.0(48) 4D746 ¥66,000 (¥60,000) ウエイト注意			18インチは ウエイト厚み、貼付位置注意 GLA45 S は18インチ装着不可
235/50R19	19 × 8.0(46) 3Y528 ¥82,500 (¥75,000)	19 × 8.0(48) 3Y504 ¥90,200 (¥82,000)		

年式	西暦	2014	2015	2016	2017	2018	2019	2020	2021	2022	2023	2024	2025
早見表	平成/令和	H26	H27	H28	H29	H30	H31/R1	R2	R3	R4	R5	R6	R7

Mercedes-Benz [9]

メルセデスベンツ

Import Car WHEEL FITTING DATA

車両データ	モデル	年式	グレード	型式	H/P.C.D. ボア径	ボルト・ナット サイズ	純正ホイールサイズ	純正タイヤサイズ
GLA <X156>	2014(H26) ~2020(R2)	GLA180 GLA180 スポーツ GLA180 オフロード	DBA-156942 DBA-156942 DBA-156942	5/112 φ66.6	ボルト M14XP1.5 球面R14 27mm	17X6.5(38) 18X7.0(46)	215/60R17 235/50R18	
								GLA220 4マチック GLA250 4マチック GLA250 4マチック スポーツ GLA250 4マチック オフロード ※上記グレード 16インチ装着不可
AMG GLA <X156>	2014(H26) ~2020(R2)	GLA45 4マチック *18インチはウエイト注意	CBA-156952	5/112 φ66.6	ボルト M14XP1.5 球面R14 27mm	19X8.0(43.5)	235/45R19	
GLB <X247>	2020(R2)~	GLB180 GLB200d GLB200d 4マチック *17インチはウエイト注意 *車幅 1835mm 19インチはフェンダー注意	5BA-247684M 3DA-247612M 3DA-247613M	5/112 φ66.6	ボルト M14XP1.5 球面R14 27mm	18X7.5(53) 19X7.5(48) 20X8.0(48)	235/55R18 235/50R19 235/45R20	
		GLB180 AMGライン(AMGラインブレーキ) GLB200d AMGライン(AMGラインブレーキ) GLB250 4マチックスポーツ *車幅 1845mm ※上記グレード 17インチ装着不可	5BA-247684M 3DA-247612M 5BA-247647M					
AMG GLB <X247>	2021(R3)~	GLB35 4マチック *18インチはウエイト注意	4BA-247651M	5/112 φ66.6	ボルト M14XP1.5 球面R14 27mm	19X8.0(49) 20X8.5(51.5)	235/50R19 255/40R20	
GLC SUV <X254>	2023(R5)~	GLC 220d 4マチック GLC 220d 4マチック ドライバースパッケージ GLC220d 4マチック AMGラインパッケージ	3CA-254605C 3CA-254605 3CA-254605	5/112 φ66.6	ボルト M14XP1.5 球面R14 44mm	18X8.0(32.5) 19X8.0(32.5) 20X8.5(34.5)	235/60R18 235/55R19 255/45R20	
		GLC 350e 4マチック スポーツ エディションスター *適合未確認	5LA-254656					20X8.5(34.5) 20X9.5(35.5)
GLC クーペ <X254>	2023(R5)~	GLC 220d 4マチック クーペ GLC 220d 4マチック クーペ ドライバースパッケージ GLC 220d 4マチック クーペ AMGラインパッケージ	3CA-254305C 3CA-254305 3CA-254305	5/112 φ66.6	ボルト M14XP1.5 球面R14 44mm	18X8.0(32.5) 20X8.5(34.5) 20X9.5(35.5)	235/60R18 F)255/45R20 R)285/40R20	
		GLC 350e 4マチック クーペ スポーツ エディションスター *適合未確認	5LA-254356					

○ フェンダー注意: 車両個体差やタイヤ銘柄による寸法違いにより、タイヤもしくはホイールがフェンダーよりはみ出す可能性があります。
○ ウエイト注意: バランスウエイトの厚み(4mm以下推奨)と貼り付け位置に注意が必要です。
○ 純正センターキャップ 指定品番対応 指定品番(P.151参照)以外の純正センターキャップは装着確認がとれておりません。ご注意ください。



ヴァローザ ヴァージョン2(メタルグレー) ベネージュ(ハイパー メタルグレー) ヴァローザ(ミッドナイトグレー) ※全商品【純正アルミホイール用ボルト】を使用

掲載ホイール 推奨タイヤサイズ	ホイールサイズ 商品コード 本体価格	ホイールサイズ 商品コード 本体価格	ホイールサイズ 商品コード 本体価格	注意事項
215/65R16 215/70R16	16 × 7.0(48) 4D668 ¥44,550 (¥40,500)		16 × 7.0(48) 4C568 ¥41,800 (¥38,000)	
215/60R17 235/55R17	17 × 7.0(48) 4D694 ¥51,700 (¥47,000)		17 × 7.5(48) 4C602 ¥49,500 (¥45,000)	GLA220, GLA250 は 16インチ装着不可
235/50R18	18 × 7.5(49) 4D722 ¥64,900 (¥59,000)	18 × 7.5(49) 3Y474 ¥79,200 (¥72,000)	18 × 7.5(49) 4C614 ¥61,600 (¥56,000)	
235/50R18	18 × 8.0(48) 4D746 ¥66,000 (¥60,000) ウエイト注意			18インチは ウエイト厚み、貼付位置注意
235/45R19	19 × 8.0(46) 3Y528 ¥82,500 (¥75,000)	19 × 8.0(48) 3Y504 ¥90,200 (¥82,000)		
215/65R17	17 × 7.0(48) 4D694 ¥51,700 (¥47,000) ウエイト注意		17 × 7.5(48) 4C602 ¥49,500 (¥45,000) ウエイト注意	17インチは ウエイト厚み、貼付位置注意
235/55R18	18 × 7.5(49) 4D722 ¥64,900 (¥59,000)	18 × 7.5(49) 3Y474 ¥79,200 (¥72,000)	18 × 7.5(49) 4C614 ¥61,600 (¥56,000)	AMGライン(車幅 1845mm)以外は 19インチ フェンダー突出注意
235/50R19	19 × 8.0(46) 3Y528 ¥82,500 (¥75,000)	19 × 8.0(48) 3Y504 ¥90,200 (¥82,000)		AMGラインブレーキ は17インチ装着不可
235/55R18	18 × 8.0(48) 4D746 ¥66,000 (¥60,000) ウエイト注意			18インチは ウエイト厚み、貼付位置注意
235/50R19	19 × 8.0(46) 3Y528 ¥82,500 (¥75,000)	19 × 8.0(48) 3Y504 ¥90,200 (¥82,000)		
235/60R18	18 × 8.0(38) 4D738 ¥66,000 (¥60,000)	18 × 8.0(38) 3Y484 ¥80,300 (¥73,000)	18 × 8.0(40) 4C630 ¥62,700 (¥57,000)	GLC 350e は適合未確認
235/55R19	19 × 8.5(28) 3Y532 ¥83,600 (¥76,000)			【AMG】GLC SUV(X254) は 全グレード適合ホイール設定無し
235/60R18	18 × 8.0(38) 4D738 ¥66,000 (¥60,000)	18 × 8.0(38) 3Y484 ¥80,300 (¥73,000)	18 × 8.0(40) 4C630 ¥62,700 (¥57,000)	GLC 350e は適合未確認
235/55R19	19 × 8.5(28) 3Y532 ¥83,600 (¥76,000)			【AMG】GLC クーペ(X254) は 全グレード適合ホイール設定無し

年式	西暦	2014	2015	2016	2017	2018	2019	2020	2021	2022	2023	2024	2025
早見表	平成/令和	H26	H27	H28	H29	H30	H31/R1	R2	R3	R4	R5	R6	R7

Mercedes-Benz [10]

メルセデスベンツ

Import Car WHEEL FITTING DATA

車両データ									
モデル	年式	グレード	型式	H/P.C.D. ボア径	ボルト・ナット サイズ	純正ホイールサイズ	純正タイヤサイズ		
GLC SUV <X253>	2016(H28) ~2023(R5)	GLC220d 4マチック GLC200 スポーツ GLC250 4マチックスポーツ GLC250 4マチックエディション1 GLC220d 4マチックスポーツ GLC220d 4マチック AMGライン GLC300 4マチック AMGライン	LDA-253905C DBA-253942C DBA-253946/253946C DBA-253946C LDA-253905C 3DA-253915 5BA-253984	5/112 φ66.6	ボルト M14XP1.5 球面R14 44mm	18X8.0(38) 19X8.0(38) 20X8.5(40)	235/60R18 235/55R19 255/45R20		
		GLC350e 4マチック GLC350e 4マチックスポーツ GLC350e 4マチック AMGライン	5LA-253953 DLA-253954 5LA-253953						
		*【BENEJU】18インチはウエイト注意							
GLC クーペ <X253>	2017(H29) ~2023(R5)	GLC200 クーペ GLC220d 4マチック クーペ GLC300 4マチック クーペ	DBA-253342C 3DA-253315C 5BA-253384	5/112 φ66.6	ボルト M14XP1.5 球面R14 44mm	18X8.0(38) 19X8.0(38)	235/60R18 235/55R19		
		*F/R 同サイズを使用							
		GLC350e 4マチック クーペ	5LA-253353	*【BENEJU】18インチはウエイト注意					
		*F/R 同サイズを使用							
GLC クーペ <X253>	2017(H29) ~2023(R5)	GLC200 クーベスポーツ GLC220d 4マチック クーベスポーツ GLC250 4マチック クーベスポーツ GLC220d 4マチック クーペ AMGライン GLC300 4マチック クーペ AMGライン	DBA-253342C LDA-253305C DBA-253346 3DA-253315 5BA-253384	5/112 φ66.6	ボルト M14XP1.5 球面R14 44mm	19X8.0(38) 19X9.0(20) 20X8.5(40) 20X9.5(22)	F)235/55R19 R)255/50R19 F)255/45R20 R)285/40R20		
		*【BENEJU】18インチはウエイト注意							
		GLC350e 4マチック クーベスポーツ GLC350e 4マチック クーペ AMGライン	DLA-253354 5LA-253353	*【BENEJU】18インチはウエイト注意					
AMG GLC SUV&クーペ <X253>	2016(H28) ~2023(R5)	GLC43 4マチック	4BA/CBA-253964	5/112 φ66.6	ボルト M14XP1.5 球面R14 44mm	20X8.5(40) 20X9.5(22) 21X8.5(40) 21X9.5(22)	F)255/45R20 R)285/40R20 F)255/40R21 R)285/35R21		
		GLC43 4マチック クーペ	4BA/CBA-253364						
		TPMSセンサーバルブ装着車							
		GLC63 4マチック プラス GLC63 4マチック プラス クーペ GLC63 S 4マチック プラス GLC63 S 4マチック プラス クーペ	4BA/CBA-253988 4BA/CBA-253388 7BA/4BA/CBA-253989 7BA/4BA/CBA-253989	5/112 φ66.6	ボルト M14XP1.5 球面R14 44mm	20X9.5(30) 20X10.0(28) 21X9.5(30) 21X10.0(28)	F)265/45R20 R)295/40R20 F)265/40R21 R)295/35R21		

○ ウエイト注意: バランスウエイトの厚み(4mm以下推奨)と貼り付け位置に注意が必要です。
○ 純正センターキャップ 指定品番対応 指定品番(P.151参照)以外の純正センターキャップは装着確認がとれておりません。ご注意ください。



ヴァローザ ヴァージョン2(メタルグレー) ベネージュ(ハイパー メタルグレー) ヴァローザ(ミッドナイトグレー) ※全商品【純正アルミホイール用ボルト】を使用

掲載ホイール 推奨タイヤサイズ	ホイールサイズ 商品コード 本体価格	ホイールサイズ 商品コード 本体価格	ホイールサイズ 商品コード 本体価格	注意事項
235/60R18	18 × 8.0(38) 4D738 ¥66,000 (¥60,000)	18 × 8.0(38) 3Y484 ¥80,300 (¥73,000)	18 × 8.0(40) 4C630 ¥62,700 (¥57,000)	GLC350e 4マチック 【BENEJU】18インチは ウエイト厚み、貼付位置注意
235/55R19	19 × 8.5(38) 3Y536 ¥83,600 (¥76,000)	19 × 8.0(38) 3Y500 ¥90,200 (¥82,000)		
255/45R20		20 × 8.5(40) 3Y514 ¥101,200 (¥92,000)		
235/60R18	18 × 8.0(38) 4D738 ¥66,000 (¥60,000)	18 × 8.0(38) 3Y484 ¥80,300 (¥73,000)	18 × 8.0(40) 4C630 ¥62,700 (¥57,000)	車幅:1890mm
235/55R19	19 × 8.5(38) 3Y536 ¥83,600 (¥76,000)	19 × 8.0(38) 3Y500 ¥90,200 (¥82,000)		リア専用サイズ 1985(28) は装着不可
255/45R20		20 × 8.5(40) 3Y514 ¥101,200 (¥92,000)		GLC350e 4マチック 【BENEJU】18インチは ウエイト厚み、貼付位置注意
235/60R18	18 × 8.0(38) 4D738 ¥66,000 (¥60,000)	18 × 8.0(38) 3Y484 ¥80,300 (¥73,000)	18 × 8.0(40) 4C630 ¥62,700 (¥57,000)	車幅:1930mm
235/55R19 (フロント/リア兼用)	19 × 8.5(38) 3Y536 ¥83,600 (¥76,000) フロント/リア兼用	19 × 8.0(38) 3Y500 ¥90,200 (¥82,000) フロント/リア兼用		GLC350e 4マチック 【BENEJU】18インチは ウエイト厚み、貼付位置注意
255/50R19 (リア専用)	19 × 8.5(28) 3Y532 ¥83,600 (¥76,000) リア専用サイズ			【Valosa ver.02】 1985(28)(3Y532) は リア専用サイズです
255/45R20		20 × 8.5(40) 3Y514 ¥101,200 (¥92,000)		
235/55R19 (フロント/リア兼用)	19 × 8.5(38) 3Y536 ¥83,600 (¥76,000) フロント/リア兼用	19 × 8.0(38) 3Y500 ¥90,200 (¥82,000) フロント/リア兼用		
255/50R19 (リア専用)	19 × 8.5(28) 3Y532 ¥83,600 (¥76,000) リア専用サイズ			【Valosa ver.02】 1985(28)(3Y532) は リア専用サイズです
255/45R20		20 × 8.5(40) 3Y514 ¥101,200 (¥92,000)		
255/50R19 (フロント/リア兼用)	19 × 8.5(28) 3Y532 ¥83,600 (¥76,000) フロント/リア兼用			

年式	西暦	2014	2015	2016	2017	2018	2019	2020	2021	2022	2023	2024	2025
早見表	平成/令和	H26	H27	H28	H29	H30	H31/R1	R2	R3	R4	R5	R6	R7

Mercedes-Benz [11]

メルセデスベンツ

Import Car WHEEL FITTING DATA

車両データ							
モデル	年式	グレード	型式	H/P.C.D. ボア径	ボルト・ナット サイズ	純正ホイールサイズ	純正タイヤサイズ
GLE SUV <W167>	2019(H31/R1)~	GLE300d 4マチック	3DA-167119C 3CA-167109C	5/112 φ66.6	ボルト M15XP1.5 球面R14 44mm	19X8.0(61)	255/50R19
		*車幅 1950mm フェンダー注意 GLE300d 4マチック (含むAMGライン) GLE400d 4マチック スポーツ GLE450 4マチック スポーツ *車幅 2020mm	3CA-167109C 3DA-167123 5AA-167159			20X9.0(57) 20X9.0(44) 21X10.0(54) 21X11.0(49)	FJ275/50R20 R)275/50R20 F)275/45R21 R)315/40R21
GLE クーペ <C167>	2020(R2)~	GLE400d 4マチック クーペ スポーツ	3DA-167323	5/112 φ66.6	ボルト M15XP1.5 球面R14 44mm	21X10.0(54)	F)275/45R21
		GLE450d 4マチック クーペ スポーツ	3CA-167333			21X11.0(49)	R)315/40R21
GLE SUV&クーペ <W166>	2015(H27)~ 2019(H31/R1)	GLE350d 4マチック	LDA-166024	5/112 φ66.6	ボルト M14XP1.5 球面R14 44mm	18X8.0(56) 20X9.0(57)	255/55R18 265/45R20
		GLE350d 4マチック スポーツ	LDA-166024			20X9.0(57) 21X10.0(52) 21X11.0(38)	275/50R20 F)275/45R21 R)315/40R21
GLS <X167>	2020(R2)~	GLS350d 4マチック	LDA-166824	5/112 φ66.6	ボルト M15XP1.5 球面R14 44mm	20X8.5(62.5) 20X8.5(35.5)	F)275/50R20 R)275/50R20
		GLS450d 4マチック	3CA-167933			21X10.0(62.5) 21X11.0(55)	F)275/45R21 R)315/40R21
GLS <X166>	2016(H28) ~2020(R2)	GLS350d 4マチック	LDA-166824	5/112 φ66.6	ボルト M14XP1.5 球面R14 44mm	19X8.5(62)	275/55R19
		*車幅:1935mm ナローボディー	LDA-166824			21X10.0(46)	295/40R21
GL <X166>	2013(H25) ~2016(H28)	GLS400d 4マチック AMGライン	3DA-167923	5/112 φ66.6	ボルト M14XP1.5 球面R14 44mm	19X8.5(62) 20X8.5(62) 21X10.5(46)	275/55R19 275/50R20 295/40R21
		GLS580 4マチック スポーツ	4AA-167986/167985				
M クラス <W166>	2012(H24) ~2015(H27)	ML350 ブルーテック 4マチック	LDA-166024	5/112 φ66.6	ボルト M14XP1.5 球面R14 44mm	18X8.0(56)	255/55R18
		ML350 4マチック	RBA-166057			19X8.5(59)	255/50R19
AMG M クラス <W166>	2012(H24) ~2015(H27)	ML350 4マチック ブルーエフィシエンシー	RBA-166057	5/112 φ66.6	ボルト M14XP1.5 球面R14 44mm	21X9.0(59)	265/40R21
		*AMG スポーツパッケージ (Mercedes-Benzロゴキャリパー、ドリルドローター車)は 18インチ 装着不可	CBA-166074				

○ フェンダー注意: 車両個体差やタイヤ銘柄による寸法違いにより、タイヤもしくはホイールがフェンダーよりはみ出す可能性があります。
○ 純正センターキャップ 指定品番対応 指定品番 (P.151参照) 以外の純正センターキャップは装着確認がとれておりません。ご注意ください。



掲載ホイール 推奨タイヤサイズ	ホイールサイズ 商品コード 本体価格	ホイールサイズ 商品コード 本体価格	ホイールサイズ 商品コード 本体価格	注意事項
275/50R20		20 × 8.5(55) 3Y518 ¥101,200 (¥92,000)		※VAI 限定使用荷重値対象車 限定荷重 20インチ:840KG 対応 GLE300d 4マチックの 車幅 1950mmはフェンダー突出注意 【AMG】GLE53、GLE63 SUV(W167) は 全グレード適合ホイール設定無し
275/50R20		20 × 8.5(55) 3Y518 ¥101,200 (¥92,000)		※VAI 限定使用荷重値対象車 限定荷重 20インチ:840KG 対応 【AMG】GLE53、GLE63 クーペ(C167) は 全グレード適合ホイール設定無し
255/55R18 (SUV)			18 × 8.0(58) 4C636 ¥62,700 (¥57,000)	クーパーモデルはフロント、リア 共に 標準より内側に入ります。 【AMG】GLE43 4マチック、 GLE63 S 4マチック(含むクーペ) は 18インチ装着不可 20インチは適合未確認
265/60R18 (クーペ)				
265/45R20 (SUV)		20 × 8.5(55) 3Y518 ¥101,200 (¥92,000)		※VAI 限定使用荷重値対象車 限定荷重 20インチ:840KG 対応 車幅 1955mmにつき フロントはフェンダー突出注意 AMGラインとGLS580 は装着不可 【AMG】GLS63 は適合ホイール設定無し
275/50R20 (クーペ)				
275/50R20		20 × 8.5(55) 3Y518 ¥101,200 (¥92,000) フェンダー注意		※VAI 限定使用荷重値対象車 限定荷重 20インチ:840KG 対応 注意:ナローボディーとワイドボディーで インセットが異なります。 【AMG】GLS63 4マチック は 2085(40) 適合未確認
275/50R20		20 × 8.5(40) 3Y514 ¥101,200 (¥92,000)		※VAI 限定使用荷重値対象車 限定荷重 20インチ:840KG 対応 【AMG】GL63 は適合ホイール設定無し
275/50R20		20 × 8.5(55) 3Y518 ¥101,200 (¥92,000)		
255/55R18			18 × 8.0(58) 4C636 ¥62,700 (¥57,000)	AMG スポーツパッケージ は 18インチ装着不可
255/45R20 265/45R20		20 × 8.5(55) 3Y518 ¥101,200 (¥92,000)		
265/45R20		20 × 8.5(55) 3Y518 ¥101,200 (¥92,000)		

年式	西暦	2014	2015	2016	2017	2018	2019	2020	2021	2022	2023	2024	2025
早見表	平成/令和	H26	H27	H28	H29	H30	H31/R1	R2	R3	R4	R5	R6	R7

Mercedes-Benz [12]

メルセデスベンツ

Import Car WHEEL FITTING DATA

車両データ							
モデル	年式	グレード	型式	H/P.C.D. ボア径	ボルト・ナット サイズ	純正ホイールサイズ	純正タイヤサイズ
G クラス <W463A> TPMSセンサーバルブ装着車	2018(H30)~	G350d G400d G550 *車幅 1930mm フェンダー注意	3DA-463349 3DA-463350 3BA-463260.ABA-463260	5/130 φ84.1	ボルト M14XP1.5 球面R14 44mm	18X7.5(43) 19X8.5(52) 20X8.5(32)	265/60R18 275/55R19 275/50R20
		G350d AMGライン G400d AMGライン G550 AMGライン *車幅 1985mm	3DA-463349 3DA-463350 3BA-463260.ABA-463260				
AMG G クラス <W463A> TPMSセンサーバルブ装着車	2018(H30)~	G63	ABA-463276 3BA-463276	5/130 φ84.1	ボルト M14XP1.5 球面R14 44mm	20X9.5(35)	275/50R20
V クラス <W447>	2015(H27)~	V220d アバンギャルド V220d アバンギャルド ロング V220d アバンギャルド エクストラロング V220d エクスクルーシブ ロング プラチナスイート V220d アバンギャルド エクストラロング ブラックスイート V220d.V220d トレンド.V220d アバンギャルド ロング V220d アバンギャルド エクストラロング V220d スポーツ(含むロング)	3DA-447811C/447811N 3DA-447811C/447813N 3DA-447815C/447815N 3DA-447813N 3DA-447815N LDA-447811 LDA-447815 LDA-447811	5/112 φ66.6	ボルト M14XP1.5 球面R14 27mm	16X6.5(52) 17X7.0(51) 18X7.5(52) 19X8.0(52)	225/60R16 225/55R17 245/45R18 245/45R19
		V260 ロング.V260 アバンギャルド ロング(限定車) *適合未確認	ABA-447813				
EQA <H243> TPMSセンサーバルブ装着車	2021(R3)~	EQA250 EQA250 プラス *含むAMGラインパッケージ	ZAA-243701C/243701CN ZAA-243702C	5/112 φ66.6	ボルト M14XP1.5 球面R14 44mm	18X7.5(53.5) 20X8.5(50.5)	235/55R18 235/45R20
EQB <X243> TPMSセンサーバルブ装着車	2022(R4)~	EQB250 EQB250 プラス EQB350 4マチック *含むAMGラインパッケージ	ZAA-243601C ZAA-243602C ZAA-243612C	5/112 φ66.6	ボルト M14XP1.5 球面R14 44mm	18X7.5(53.5) 20X8.5(50.5)	235/55R18 235/45R20
EQC <N293> TPMSセンサーバルブ装着車	2019(H31/R1)~	EQC400 4マチック AMGライン *車幅 1925mm ワイドボディー *フェンダー注意 EQC400 4マチック *車幅 1885mm ナローボディー 装着不可	ZAA-293890 ZAA-293890	5/112 φ66.6	ボルト M14XP1.5 球面R14 44mm	21X8.0(27) 21X9.0(31)	F)235/45R21 R)255/40R21
EQC400 4マチック EQC400 4マチック AMGライン *車幅 1925mm ワイドボディー *フェンダー注意 EQC400 4マチック *車幅 1885mm ナローボディー 装着不可	ZAA-293890	20X7.5(32) 20X8.5(30)	F)235/50R20 R)255/45R20				
EQE セダン <V295> TPMSセンサーバルブ装着車	2022(R4)~	EQE350 プラス *含むAMGラインパッケージ *フェンダー注意	ZAA-295121	5/112 φ66.6	ボルト M14XP1.5 球面R14 44mm	19X8.0(45) 19X8.5(47)	235/50R19 255/45R19
EQE SUV <X294> TPMSセンサーバルブ装着車	2023(R5)~	EQE350 4マチック SUV EQE350 4マチック SUV ローラントエディション	ZAA-294612 ZAA-294612	5/112 φ66.6	ボルト M14XP1.5 球面R14 44mm	19X8.0(36) 20X8.5(38.5)	235/55R19 255/45R20
EQS セダン <V297> TPMSセンサーバルブ装着車	2022(R4)~	EQS 450 プラス	ZAA-297123	5/112 φ66.6	ボルト M14XP1.5 球面R14 44mm	20X8.5(33) 21X9.5(41.5)	255/45R20 265/40R21
EQS SUV <X296> TPMSセンサーバルブ装着車	2023(R5)~	EQS 450 4マチック SUV	ZAA-296624	5/112 φ66.6	ボルト M14XP1.5 球面R14 44mm	20X8.5(29.5)	265/50R20
		EQS 450 4マチック SUV AMGラインパッケージ EQS 580 4マチック SUV スポーツ *適合未確認	ZAA-296644			21X9.5(30.1)	275/45R21

○ フェンダー注意: 車両個体差やタイヤ銘柄による寸法違いにより、タイヤもしくはホイールがフェンダーよりはみ出す可能性があります。
○ 純正センターキャップ 指定品番対応 指定品番 (P.151参照) 以外の純正センターキャップは装着確認がとれておりません。ご注意ください。



ヴァローザ ヴァージョン2(メタルグレー) ベネージュ(ハイパー メタルグレー) ヴァローザ(ミッドナイトグレー) ※全商品【純正アルミホイール用ボルト】を使用

掲載ホイール 推奨タイヤサイズ	ホイールサイズ 商品コード 本体価格	ホイールサイズ 商品コード 本体価格	ホイールサイズ 商品コード 本体価格	注意事項
265/60R18		18 × 8.0(41) 3Y489 ¥80,300 (¥73,000)		※VAI 限定使用荷重値対象車 限定荷重 18インチ:770KG対応 限定荷重 20インチ:800KG対応
275/50R20		20 × 8.5(32) 3Y517 ¥101,200 (¥92,000)		車幅 1930mm はフェンダー突出注意
275/50R20		20 × 8.5(32) 3Y517 ¥101,200 (¥92,000)		※VAI 限定使用荷重値対象車 限定荷重 20インチ:800KG 対応
225/55R17	17 × 7.0(48) 4D694 ¥51,700 (¥47,000)			※VAI 限定使用荷重値対象車 限定荷重 17インチ:770KG対応 限定荷重 18インチ:770KG対応
245/45R18	18 × 7.5(49) 4D722 ¥64,900 (¥59,000)	18 × 7.5(49) 3Y474 ¥79,200 (¥72,000)	18 × 7.5(49) 4C614 ¥61,600 (¥56,000)	
235/55R18	18 × 7.5(53) 4D726 ¥64,900 (¥59,000)		18 × 8.0(58) 4C636 ¥62,700 (¥57,000)	AMGラインパッケージ(標準20インチ) も 掲載サイズで装着可能
235/55R18	18 × 7.5(53) 4D726 ¥64,900 (¥59,000)		18 × 8.0(58) 4C636 ¥62,700 (¥57,000)	AMGラインパッケージ(標準20インチ) も 掲載サイズで装着可能
235/50R20		20 × 8.5(29) 3Y511 ¥101,200 (¥92,000) フェンダー注意		※VAI 限定使用荷重値対象車 限定荷重 20インチ:840KG 対応 *車幅 1885mm は装着不可 *車幅 1925mm ワイドボディー は フェンダー突出注意
235/50R19 255/45R19		19 × 8.0(38) 3Y500 ¥90,200 (¥82,000) フェンダー注意		フェンダー突出注意 【AMG】EQE53 4マチック プラス は 適合ホイール設定無し
235/55R19	19 × 8.5(38) 3Y536 ¥83,600 (¥76,000)	19 × 8.0(38) 3Y500 ¥90,200 (¥82,000)		【AMG】EQE53 SUV は 適合ホイール設定無し
255/45R20		20 × 8.5(40) 3Y514 ¥101,200 (¥92,000)		
255/45R20		20 × 8.5(29) 3Y511 ¥101,200 (¥92,000)		【AMG】EQS53 4マチック プラス は 適合ホイール設定無し
265/50R20		20 × 8.5(29) 3Y511 ¥101,200 (¥92,000)		AMGラインパッケージ と EQS 580 4マチック SUV スポーツ は 適合未確認

年式	西暦	2014	2015	2016	2017	2018	2019	2020	2021	2022	2023	2024	2025
早見表	平成/令和	H26	H27	H28	H29	H30	H31/R1	R2	R3	R4	R5	R6	R7

MINI [1]

Import Car WHEEL FITTING DATA

車種データ	モデル	年式	グレード	型式	H/P.C.D. ボア径	ボルト・ナット サイズ	純正ホイールサイズ	純正タイヤサイズ	
MINI <F55> <F56> <F57>		2014(H26)~	ワン	3BA-XR15MW/XU15MW DBA-XU15M/XR15M/XR15	5/112 φ66.6	ボルト M14XP1.25 60° テーパー座 首下27mm	15X5.5(46) 16X6.5(54) 17X7.0(54)	175/65R15 195/55R16 205/45R17	
			クーバー	3BA-XR15MW/XU15MW DBA-XU15M/XR15M/XM15					
			クーバーD	DBA-XS15					
			ヴィクトリア	3DA-XY15MW/XV15MW LDA-XN15/XN15M/XT15/XT15M					
			クーバー コンバーチブル	3BA-XR15MW/XU15MW DBA-XU15/XM12/XS12 3BA-WJ15MW.DBA-WG15 CBA-WJ15M					
			*電動パーキングブレーキ装着車は15インチ装着不可						
クーバーS	3BA-XR20MW/XU20MW DBA-XM20/XS20/XU20M CBA-XR20M	5/112 φ66.6	ボルト M14XP1.25 60° テーパー座 首下27mm	16X6.5(54) 17X7.0(54)	195/55R16 205/45R17				
クーバーS コンバーチブル	3BA-WJ20MW.DBA-WG20 CBA-WJ20M								
クーバーSD	3DA-XY20MW/XV20MW LDA-XN20M/XN20/XT20M LDA-XT20								
*2021年以降のモデルは16インチ ウェイト注意									
ジョンクーパーワークス	3BA-XRJ20MW CBA-XRJ20M					5/112 φ66.6	ボルト M14XP1.25 60° テーパー座 首下27mm	17X7.0(54) 18X7.0(54)	205/45R17 205/40R18
ジョンクーパーワークス コンバーチブル	7BA-WJJCWMW CBA-WJJCWM.DBA-WHJCW								
ジョンクーパーワークスGP(限定車) *装着不可	CBA-XRJ20M								
MINI クーバー <F66> MINI クーバー EV <J01>		2024(R6)~	クーバーC 3ドア エssenシャル・トリム クーバーS 3ドア クラシック・トリム クーバーC 5ドア エssenシャル・トリム クーバーS 5ドア クラシック・トリム	3BA-12GD15 3BA-12GD20 調査中	5/112 φ66.6	ボルト M14XP1.25 60° テーパー座 首下27mm	16X6.5(54) 17X7.0(54) 18X7.0(54)	195/55R16 215/45R17 215/40R18	
			クーバーE 3ドア エssenシャル・トリム (EV) クーバーSE 3ドア クラシック・トリム (EV)	ZAA-12GC32 ZAA-22GC32					16X6.5(40) 17X7.0(47) 18X7.5(50)
MINI エースマン <J05>		2024(R6)~	エースマン E エssenシャル・トリム	調査中	5/112 φ66.6	ボルト M14XP1.25 60° テーパー座 首下27mm	17X7.0(47) 18X7.5(50)	205/55R17 225/40R18	
			エースマン SE クラシック・トリム	調査中					
MINI カントリーマン <U25> TPMSセンサーバルブ装着車		2024(R6)~	カントリーマン C カントリーマン D カントリーマン S オール4	3BA-12GA15 3DA-62GA20 3BA-22GA20	5/112 φ66.6	ボルト M14XP1.25 60° テーパー座 首下27mm	17X7.0(41) 17X7.5(43) 18X7.5(50) 19X8.0(46) 20X8.0(46)	205/65R17 205/65R17 225/55R18 245/45R19 245/40R20	
			カントリーマン E(EV) カントリーマン SE オール4 (EV)	ZAA-42GA33 ZAA-52GA67					
			カントリーマン JCW(ジョンクーパーワークス) 標準スポーツブレーキ装着 *17、18インチ装着不可 19インチは適合未確認	7BA-32GA20					

○ フェンダー注意:車両個体差やタイヤ銘柄による寸法違いにより、タイヤもしくはホイールがフェンダーよりはみ出す可能性があります。
○ ウェイト注意:バラストウェイトの厚み(4mm以下推奨)と貼り付け位置に注意が必要です。
○ 純正センターキャップ 指定品番対応 指定品番(P.151参照)以外の純正センターキャップは装着確認がとれておりません。ご注意ください。



ヴァローザ ヴァージョン2(メタルグレー) ベネージュ(ハイパー メタルグレー) ヴァローザ(ミッドナイトグレー) ※全商品【純正アルミホイール用ボルト】を使用

掲載ホイール 推奨タイヤサイズ	ホイールサイズ 商品コード 本体価格	ホイールサイズ 商品コード 本体価格	ホイールサイズ 商品コード 本体価格	注意事項
175/65R15	15 × 5.5(44) 4D630 ¥36,850 (¥33,500)		15 × 5.5(46) 4C534 ¥34,100 (¥31,000)	
195/55R16	16 × 6.5(52) 4D658 ¥43,450 (¥39,500)		16 × 6.5(54) 4C556 ¥40,700 (¥37,000)	2021年3月以降の 電動パーキングブレーキ装着車は 15インチ装着不可
205/45R17	17 × 7.0(52) 4D698 ¥51,700 (¥47,000)	17 × 7.0(52) 3Y462 ¥67,100 (¥61,000)	17 × 7.0(52) 4C586 ¥48,950 (¥44,500)	
195/55R16	16 × 6.5(52) 4D658 ¥43,450 (¥39,500)		16 × 6.5(54) 4C556 ¥40,700 (¥37,000)	15インチは装着不可 2021年3月以降のモデル 16インチは ウェイト厚み、貼付位置注意
205/45R17	17 × 7.0(52) 4D698 ¥51,700 (¥47,000)	17 × 7.0(52) 3Y462 ¥67,100 (¥61,000)	17 × 7.0(52) 4C586 ¥48,950 (¥44,500)	
205/40R18	18 × 7.5(51) 4D724 ¥64,900 (¥59,000)	18 × 7.5(51) 3Y478 ¥79,200 (¥72,000)	18 × 7.5(48) 4C612 ¥61,600 (¥56,000) <small>フェンダー注意</small>	17インチは適合サイズ設定無し 【Valosa】 1875(48) はフェンダー突出注意
195/55R16 195/60R16 (EV)	16 × 6.5(52) 4D658 ¥43,450 (¥39,500)		16 × 6.5(54) 4C556 ¥40,700 (¥37,000)	
215/45R17 205/50R17 (EV)	17 × 7.0(52) 4D698 ¥51,700 (¥47,000)	17 × 7.0(52) 3Y462 ¥67,100 (¥61,000)	17 × 7.0(52) 4C586 ¥48,950 (¥44,500)	注意!掲載サイズ(純正ホイールサイズ含む)は 本国データにつき仮当てによる確認が必要
215/40R18 225/40R18 (EV)	18 × 7.5(51) 4D724 ¥64,900 (¥59,000)	18 × 7.5(51) 3Y478 ¥79,200 (¥72,000)	18 × 7.5(48) 4C612 ¥61,600 (¥56,000)	
205/55R17	17 × 7.0(41) 4D688 ¥51,700 (¥47,000)	17 × 7.0(52) 3Y462 ¥67,100 (¥61,000)	17 × 7.0(52) 4C586 ¥48,950 (¥44,500)	注意!掲載サイズは本国データにつき 仮当てによる確認が必要
225/40R18(SE) 225/45R18(E)	18 × 7.5(51) 4D724 ¥64,900 (¥59,000)	18 × 7.5(51) 3Y478 ¥79,200 (¥72,000)	18 × 7.5(48) 4C612 ¥61,600 (¥56,000)	
205/65R17 225/60R17	17 × 7.0(41) 4D688 ¥51,700 (¥47,000)	17 × 7.0(52) 3Y462 ¥67,100 (¥61,000)	17 × 7.0(52) 4C586 ¥48,950 (¥44,500)	
225/55R18	18 × 7.5(51) 4D724 ¥64,900 (¥59,000)	18 × 7.5(51) 3Y478 ¥79,200 (¥72,000)	18 × 7.5(48) 4C612 ¥61,600 (¥56,000)	JCW(ジョンクーパーワークス) 含むオプションスポーツブレーキ装着車 適合未確認
245/45R19		19 × 8.0(49) 3Y506 ¥90,200 (¥82,000)		

年式	西暦	2014	2015	2016	2017	2018	2019	2020	2021	2022	2023	2024	2025
早見表	平成/令和	H26	H27	H28	H29	H30	H31/R1	R2	R3	R4	R5	R6	R7

MINI [2]

Import Car WHEEL FITTING DATA

車両データ	モデル	年式	グレード	型式	H/P.C.D. ボア径	ボルト・ナット サイズ	純正ホイールサイズ	純正タイヤサイズ		
MINI クラブマン <F54>	2014(H26) ~2024(R6)	ワン バックingham クーパー クーパーD	3BA-LV15M, DBA-LN15 3BA-LV15M 3BA-LV15M, DBA-LN15 3DA-BB20M, LDA-LR20	5/112 φ66.6	ボルト M14XP1.25 60° テーパー座 首下27mm	16X7.0(52) 17X7.5(54) 18X8.0(57)	205/55R16 225/45R17 225/40R18			
									クーパーS クーパーS オール4 クーパーSD *16インチはウエイト注意	3BA-LV20M, DBA-LN20 3BA-LV20M, DBA-LN20 3DA-BB20M, LDA-LR20
									ジョンクーパーワークス	3BA-JZJCWM DBA-LVJCV
MINI クロスオーバー <F60>	2017(H29) ~2024(R6)	ワン バックingham クーパー クーパーDク クーパーD オール4	3BA-YW15, DBA-YS15 3BA-I2BR15/YW15 3BA-YW15, DBA-YS15 3DA-42BT2, LDA-YT20 3DA-42BT20, LDA-YT20	5/112 φ66.6	ボルト M14XP1.25 60° テーパー座 首下27mm	16X7.0(41) 17X7.5(52) 18X7.5(51)	205/65R16 225/55R17 225/50R18			
									クーパーS クーパーSD オール4 クーパーSE オール4 (PHV) ※上記グレード 16インチ装着不可	3BA-YW20, DBA-YS20 3DA-42BT2, LDA-YT20 3LA-22B515/YU15T CLA-YU15
									ジョンクーパーワークス *18インチはウエイト注意 *19インチはフェンダー注意	7BA-32B520 3BA-YZ20 DBA-YS20
MINI クロスオーバー <R60>	2011(H23) ~2016(H28)	ワン クーパー クーパー オール4 クーパーD クーパーD オール4 クーパーS クーパーSD	DBA-YS15, DBA/CBA-ZA16 DBA/CBA-ZA16 CBA-ZB16, DBA-XD16 LDA-XD20F/YT20 LDA-XD20A/YT20 DBA-ZC16/ZC16A LDA-ZB20	5/120 φ72.6	ボルト M14XP1.25 60° テーパー座 首下27mm	16X6.5(46) 17X7.0(50) 18X7.5(52)	205/60R16 205/55R17 225/45R18	CBA-XDJCW		
									*フェンダー注意 *ジョンクーパーワークス 装着不可	
MINI ベースマン <R61>	2013(H25) ~2016(H28)	クーパー クーパー オール4 クーパーD クーパーS クーパーS オール4	DBA-SS16 CBA-SS16CA, DBA-RJ16CA LDA-RS20 DBA-SS16S DBA/CBA-SS16SA	5/120 φ72.6	ボルト M14XP1.25 60° テーパー座 首下27mm	16X6.5(46) 17X7.0(50) 18X7.5(52)	205/60R16 205/55R17 225/45R18	CBA-SSJCW		
		*フェンダー注意 *ジョンクーパーワークス 装着不可								

○ フェンダー注意: 車両個体差やタイヤ銘柄による寸法違いにより、タイヤもしくはホイールがフェンダーよりはみ出す可能性があります。
○ ウエイト注意: バランスウエイトの厚み(4mm以下推奨)と貼り付け位置に注意が必要です。
○ 純正センターキャップ 指定品番対応 指定品番 (P.151参照) 以外の純正センターキャップは装着確認がとれておりません。ご注意ください。



ヴァローザ ヴァージョン2 (メタルグレー) ベネージュ (ハイパー メタルグレー) ヴァローザ (ミッドナイトグレー) ※全商品【純正アルミホイール用ボルト】を使用

掲載ホイール 推奨タイヤサイズ	ホイールサイズ 商品コード 本体価格	ホイールサイズ 商品コード 本体価格	ホイールサイズ 商品コード 本体価格	注意事項
205/55R16	16 × 7.0(50) 4D670 ¥44,550 (¥40,500)		16 × 7.0(50) 4C570 ¥41,800 (¥38,000)	
225/45R17	17 × 7.0(52) 4D698 ¥51,700 (¥47,000)	17 × 7.0(52) 3Y462 ¥67,100 (¥61,000)	17 × 7.0(52) 4C586 ¥48,950 (¥44,500)	クーパー S、クーパー SD 16インチは ウエイト厚み、貼付位置注意
225/40R18	18 × 7.5(51) 4D724 ¥64,900 (¥59,000)	18 × 7.5(51) 3Y478 ¥79,200 (¥72,000)	18 × 7.5(48) 4C612 ¥61,600 (¥56,000)	
225/40R18	18 × 8.0(54) 4D748 ¥66,000 (¥60,000)		18 × 7.5(48) 4C612 ¥61,600 (¥56,000)	
205/65R16	16 × 7.0(50) 4D670 ¥44,550 (¥40,500)		16 × 7.0(50) 4C570 ¥41,800 (¥38,000)	
225/55R17	17 × 7.0(52) 4D698 ¥51,700 (¥47,000)	17 × 7.0(52) 3Y462 ¥67,100 (¥61,000)	17 × 7.0(52) 4C586 ¥48,950 (¥44,500)	クーパーS、クーパー SD、クーパー SE は 16インチ装着不可
225/50R18	18 × 7.5(51) 4D724 ¥64,900 (¥59,000)	18 × 7.5(51) 3Y478 ¥79,200 (¥72,000)	18 × 7.5(48) 4C612 ¥61,600 (¥56,000)	
225/50R18			18 × 7.5(48) 4C612 ¥61,600 (¥56,000) ウエイト注意	18インチは ウエイト厚み、貼付位置注意
225/45R19		19 × 8.0(49) 3Y506 ¥90,200 (¥82,000) フェンダー注意		19インチはフェンダー突出注意
205/60R16	純正センターキャップ 非対応 16 × 6.5(40) 4D662 ¥43,450 (¥39,500) フェンダー注意		純正センターキャップ 非対応 16 × 6.5(40) 4C558 ¥40,700 (¥37,000) フェンダー注意	フェンダー突出注意 ジョンクーパーワークスは装着不可 *純正センターキャップ装着には非対応
205/60R16	純正センターキャップ 非対応 16 × 6.5(40) 4D662 ¥43,450 (¥39,500) フェンダー注意		純正センターキャップ 非対応 16 × 6.5(40) 4C558 ¥40,700 (¥37,000) フェンダー注意	フェンダー突出注意 ジョンクーパーワークスは装着不可 *純正センターキャップ装着には非対応

年式	西暦	2014	2015	2016	2017	2018	2019	2020	2021	2022	2023	2024	2025
早見表	平成/令和	H26	H27	H28	H29	H30	H31/R1	R2	R3	R4	R5	R6	R7

MINI [3]

Import Car WHEEL FITTING DATA

車両データ	モデル	年式	グレード	型式	H/P.C.D. ボア径	ボルト・ナット サイズ	純正ホイールサイズ	純正タイヤサイズ
MINI 3ドア・5ドア <R56>	2007(H19) ~2015(H27)	クーバー ワン	DBA/CBA-SU16 ABA-MF16 DBA/CBA-SR16 ABA-ME14	4/100 φ56.1	ボルト M14XP1.25 60° テーパー座 首下27mm	15X5.5(45) 16X6.5(48) 17X7.0(48)	175/65R15 195/55R16 205/45R17	
		クーバーS ※上記グレード 15インチ装着不可	DBA-SV16 ABA-MF16S					
		ジョンクーパーワークス *装着不可	ABA-MFJCW					
MINI コンバーチブル <R57>	2007(H19) ~2015(H27)	クーバー コンバーチブル	DBA-ZN16 CBA-ZN16 ABA-MR16 ABA-RF16	4/100 φ56.1	ボルト M14XP1.25 60° テーパー座 首下27mm	15X5.5(45) 16X6.5(48) 17X7.0(48)	175/65R15 195/55R16 205/45R17	
		クーバーS コンバーチブル ※上記グレード 15インチ装着不可	DBA-ZP16 ABA-MS16 ABA-RH16					
		ジョンクーパー ワークス コンバーチブル *装着不可	ABA-MSJCW					
MINI クラブマン <R55>	2007(H19) ~2015(H27)	クラブマン クーバー クラブマン	DBA-ZF16 DBA-ZF16 CBA-ZF16 ABA-ML16	4/100 φ56.1	ボルト M14XP1.25 60° テーパー座 首下27mm	15X5.5(45) 16X6.5(48) 17X7.0(48)	175/65R15 195/55R16 205/45R17	
		クーバーS クラブマン ※上記グレード 15インチ装着不可	ABA-MM16 DBA-ZG16					
		ジョンクーパー ワークス クラブマン *装着不可	ABA-MMJCW					
MINI クーペ <R58>	2007(H19) ~2015(H27)	クーバー クーペ	CBA-SX16	4/100 φ56.1	ボルト M14XP1.25 60° テーパー座 首下27mm	15X5.5(45) 16X6.5(48) 17X7.0(48)	175/65R15 195/55R16 205/45R17	
		クーバーS クーペ ※上記グレード 15インチ装着不可	DBA-SX16S					
		ジョンクーパー ワークス クーペ *装着不可	ABA-SXJCW					
MINI ロードスター <R59>	2007(H19) ~2015(H27)	クーバー ロードスター	DBA-SY16 CBA-SY16	4/100 φ56.1	ボルト M14XP1.25 60° テーパー座 首下27mm	15X5.5(45) 16X6.5(48) 17X7.0(48)	175/65R15 195/55R16 205/45R17	
		クーバーS ロードスター ※上記グレード 15インチ装着不可	DBA-SY16S CBA-SY16S					
		ジョンクーパー ワークス ロードスター *装着不可	ABA-SYJCW					

※ Team Sparco Valosa(数量限定)のカラーは(MSB:マットシャドウブラック)になります。なお、純正センターキャップ装着には非対応です。
 ○ 純正センターキャップ 指定品番対応 指定品番(P.151参照)以外の純正センターキャップは装着確認がとれておりません。ご注意ください。



ヴァローザ ヴァージョン2(メタルグレー)



ヴァローザ(マットシャドウブラック)

※全商品【純正アルミホイール用ボルト】を使用

掲載ホイール 推奨タイヤサイズ	ホイールサイズ 商品コード 本体価格	ホイールサイズ 商品コード 本体価格	ホイールサイズ 商品コード 本体価格	注意事項
175/65R15	15 × 5.5(45) 4D628 ¥36,850 (¥33,500)		15 × 5.5(45) 4C532 ¥34,100 (¥31,000)	クーバー S は15インチ装着不可 ジョンクーパーワークス は装着不可
195/55R16	16 × 6.5(48) 4D644 ¥43,450 (¥39,500)		16 × 6.5(48) 4C546 ¥40,700 (¥37,000)	
175/65R15	15 × 5.5(45) 4D628 ¥36,850 (¥33,500)		15 × 5.5(45) 4C532 ¥34,100 (¥31,000)	クーバー S は15インチ装着不可 ジョンクーパーワークス は装着不可
195/55R16	16 × 6.5(48) 4D644 ¥43,450 (¥39,500)		16 × 6.5(48) 4C546 ¥40,700 (¥37,000)	
175/65R15	15 × 5.5(45) 4D628 ¥36,850 (¥33,500)		15 × 5.5(45) 4C532 ¥34,100 (¥31,000)	クーバー S は15インチ装着不可 ジョンクーパーワークス は装着不可
195/55R16	16 × 6.5(48) 4D644 ¥43,450 (¥39,500)		16 × 6.5(48) 4C546 ¥40,700 (¥37,000)	
175/65R15	15 × 5.5(45) 4D628 ¥36,850 (¥33,500)		15 × 5.5(45) 4C532 ¥34,100 (¥31,000)	クーバー S は15インチ装着不可 ジョンクーパーワークス は装着不可
195/55R16	16 × 6.5(48) 4D644 ¥43,450 (¥39,500)		16 × 6.5(48) 4C546 ¥40,700 (¥37,000)	
175/65R15	15 × 5.5(45) 4D628 ¥36,850 (¥33,500)		15 × 5.5(45) 4C532 ¥34,100 (¥31,000)	クーバー S は15インチ装着不可 ジョンクーパーワークス は装着不可
195/55R16	16 × 6.5(48) 4D644 ¥43,450 (¥39,500)		16 × 6.5(48) 4C546 ¥40,700 (¥37,000)	
175/65R15	15 × 5.5(45) 4D628 ¥36,850 (¥33,500)		15 × 5.5(45) 4C532 ¥34,100 (¥31,000)	クーバー S は15インチ装着不可 ジョンクーパーワークス は装着不可
195/55R16	16 × 6.5(48) 4D644 ¥43,450 (¥39,500)		16 × 6.5(48) 4C546 ¥40,700 (¥37,000)	

※純正センターキャップ装着 非対応
(純正キャップオーナメントを貼り変えるタイプです)

※純正センターキャップ装着 非対応
(純正キャップオーナメントを貼り変えるタイプです)

年式	西暦	2014	2015	2016	2017	2018	2019	2020	2021	2022	2023	2024	2025
早見表	平成/令和	H26	H27	H28	H29	H30	H31/R1	R2	R3	R4	R5	R6	R7

PEUGEOT [1]

プジョー

Import Car WHEEL FITTING DATA

車両データ							
モデル	年式	グレード	型式	H/P.C.D. ボア径	ボルト・ナット サイズ	純正ホイールサイズ	純正タイヤサイズ
208 e-208 <P21>	2020(R2)~	スタイル アリュール GT,GT ライン ※純正スチールホイールのボルト(19HEX)は使用不可 別途、下記形状の純正ボルトをお買い求めください。	3BA/5BA-P21HN05 3BA/5BA-P21HN05 5BA-P21HN05	4/108 φ65.1	ボルト M12XP1.25 平座(ストレート) 60° テーパー座	16X6.5(32) 17X7.0(32)	195/55R16 205/45R17
		e-208 アリュール e-208 GT e-208 GTライン ※上記グレード 15インチ装着不可	ZAA-P21ZK01 ZAA-P21ZK01 ZAA-P21ZK01				
208 <A9>	2012(H24) ~2020(R2)	スタイル アリュール プレミアム シエロ ※純正スチールホイールのボルト(19HEX)は使用不可 別途、下記形状の純正ボルトをお買い求めください。	ABA-A9HM01 ABA-A9HN01/A9CHM01 ABA-A95F01/A9HM01 ABA-A95F01/A9HM01	4/108 φ65.1	ボルト M12XP1.25 平座(ストレート) 60° テーパー座	15X6.0(23) 16X6.0(23) 17X7.0(25)	185/65R15 195/55R16 205/45 R17
		XY GT GTi	ABA-A9C5F02 ABA-A9C5F02 ABA-A9C5G04/A9C5F03				
		GTi by プジョースポール(bremboブレーキ) *装着不可	ABA-A9X5G04				
2008 e-2008 <P24>	2020(R2)~	アリュール GT GT ライン	5BA-P24HN05 5BA-P24HN05 5BA-P24HN05	4/108 φ65.1	ボルト M12XP1.25 平座(ストレート)	17X6.5(32) 18X7.0(35)	215/60R17 215/55R18
		GT ブルーHDi e-2008 アリュール e-2008 GT e-2008 GT ライン *16インチはウエイト注意	3DA-P24YH01 ZAA-P24ZK01 ZAA-P24ZK01 ZAA-P24ZK01				
2008 <A94>	2014(H26) ~2020(R2)	アリュール レザージェネーション プレミアム シエロ GTライン クロスシティ(限定車)	ABA-A94HN01 ABA-A94HM01 ABA-A94HM01 ABA-A94HM01 ABA-A94HN01 ABA-A94HN01	4/108 φ65.1	ボルト M12XP1.25 平座(ストレート)	16X6.5(20) 16X6.5(20) 17X6.5(20)	195/60R16 205/55R16 205/50R17

○ ウエイト注意: バランスウエイトの厚み(4mm以下推奨)と貼り付け位置に注意が必要です。
○ 純正センターキャップ 指定品番対応 指定品番(P.15)参照)以外の純正センターキャップは装着確認がとれておりません。ご注意ください。



ヴァローザ ヴァージョン2(メタルグレー) ベネージュ(ハイパー メタルグレー) ヴァローザ(ミッドナイトグレー) ※全商品【純正アルミホイール用ボルト】を使用

掲載ホイール 推奨タイヤサイズ	ホイールサイズ 商品コード 本体価格	ホイールサイズ 商品コード 本体価格	ホイールサイズ 商品コード 本体価格	注意事項
185/65R15	15 × 6.0(25) 4D634 ¥37,400 (¥34,000)		15 × 6.0(25) 4C538 ¥34,650 (¥31,500)	純正スチールホイールのボルト 19HEXテーパーは使用不可 別途純正アルミホイール用ボルトを お買い求めのうえ装着してください。 e-208 は15インチ装着不可
195/55R16	16 × 6.5(32) 4D648 ¥43,450 (¥39,500)		16 × 6.5(25) 4C548 ¥40,700 (¥37,000)	
205/45R17	17 × 7.0(37) 4D676 ¥51,700 (¥47,000)			
185/65R15	15 × 6.0(25) 4D634 ¥37,400 (¥34,000)		15 × 6.0(25) 4C538 ¥34,650 (¥31,500)	純正スチールホイールのボルト 19HEXテーパーは使用不可 別途純正アルミホイール用ボルトを お買い求めのうえ装着してください。
195/55R16	16 × 6.5(25) 4D646 ¥43,450 (¥39,500)		16 × 6.5(25) 4C548 ¥40,700 (¥37,000)	
205/45R17		17 × 7.0(25) 3Y450 ¥67,100 (¥61,000)		
195/55R16	16 × 6.5(25) 4D646 ¥43,450 (¥39,500)		16 × 6.5(25) 4C548 ¥40,700 (¥37,000)	15インチ装着不可 プジョースポール (bremboブレーキ) は 装着不可(適合ホイール設定無し)
205/45R17		17 × 7.0(25) 3Y450 ¥67,100 (¥61,000)		
215/65R16	16 × 6.5(32) 4D648 ¥43,450 (¥39,500)			GT ブルーHDi とe-2008 は 16インチ ウエイト厚み、貼付位置注意
215/60R17	17 × 7.0(37) 4D676 ¥51,700 (¥47,000)			
195/65R15	15 × 6.0(25) 4D634 ¥37,400 (¥34,000)		15 × 6.0(25) 4C538 ¥34,650 (¥31,500)	
195/60R16 205/55R16	16 × 6.5(25) 4D646 ¥43,450 (¥39,500)		16 × 6.5(25) 4C548 ¥40,700 (¥37,000)	
205/50R17		17 × 7.0(25) 3Y450 ¥67,100 (¥61,000)		

※純正センターキャップ装着 非対応

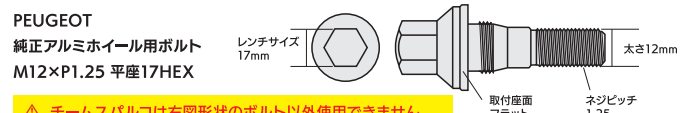

年式	西暦	2014	2015	2016	2017	2018	2019	2020	2021	2022	2023	2024	2025
早見表	平成/令和	H26	H27	H28	H29	H30	H31/R1	R2	R3	R4	R5	R6	R7

PEUGEOT [2]

プジョー

Import Car WHEEL FITTING DATA

車両データ	モデル	年式	グレード	型式	H/P.C.D. ボア径	ボルト・ナット サイズ	純正ホイールサイズ	純正タイヤサイズ
308 <P5>	2022(R4)~	*16インチはウエイト注意	アリユール SW アリユール アリユール ブルーHDi SW アリユール ブルーHDi GT ブルーHDi SW GT ブルーHDi	5BA-P51HN05 5BA-P52HN05 3DA-P51YH01 3DA-P52YH01 3DA-P51YH01 3DA-P52YH01	5/108 φ65.1	ボルト M12XP1.25 平座(ストレート)	17X7.5(44) 18X7.5(44) 18X8.0(48)	225/45R17 225/40R18 225/40R18
			GT ハイブリッド SW GT ハイブリッド	3LA-P515G06H 3LA-P525G06H				
			※上記グレード 16インチ装着不可 17インチはウエイト注意					
308 <T9>	2014(H26) ~2020(R2)	SW アリユール ブルーHDi プレミアム SW プレミアム シエロ SW シエロ GTライン SW GTライン GTライン ブルーHDi SW GTライン ブルーHDi	3BA-T9HN05.ABA-T9HN02 3BA-T9WHN05.ABA-T9WHN02 3DA-T9YH01 LDA-T9BH01/T9YH01 3DA-T9WH01 LDA-T9WBH01/T9WYH01	5/108 φ65.1	ボルト M12XP1.25 平座(ストレート)	16X7.0(44) 17X7.5(44) 18X8.0(48)	205/55R16 225/45R17 225/40R18	
			GT ブルーHDi SW GT ブルーHDi					3DA-T9YH01/T9AH01 LDA-T9AH01 3DA-T9WYH01/T9WAH01 LDA-T9WAH01
			GTi by プジョースポール GTi 250 by プジョースポール GTi 270 by プジョースポール *装着不可					7BA-T95G08.ABA-T95G05 ABA-T95G05 ABA-T95G05
3008 <P84>	2017(H29)~	アリユール GT アリユール ブルーHDi GT ブルーHDi アリユール、アリユール LEDパッケージ GTライン GT ブルーHDi、GTライン ブルーHDi クロスシティ ブルーHDi(限定車)	5BA-P845G06 5BA-P845G06 3DA-P84AH01 3DA-P84AH01 3BA-P845G06 3BA-P845G06 3DA-P84AH01 3DA-P84AH01	5/108 φ65.1	ボルト M12XP1.25 平座(ストレート)	18X7.5(49)	225/55R18	
		アリユール、アリユール LEDパッケージ クロスシティ(限定車) クロスシティ ブルーHDi(限定車) GTライン GT ブルーHDi GT ハイブリッド 4 *17インチはウエイト位置注意	ABA-P845G01 ABA-P845G01 LDA-P84AH01 ABA-P845G01 LDA-P84AH01 3LA-P845G06H					
3008 <T85>	2010(H22) ~2017(H29)	アリユール シエロ プレミアム グリフ	ABA-T85F02 ABA-T85F02 ABA-T85F02 ABA-T85F02	4/108 φ65.1	ボルト M12XP1.25 平座(ストレート)	16X7.0(32) 17X7.5(29) 18X7.5(29) 18X7.5(49)	215/60R16 225/50R17 225/45R18 235/45R18	

○ ウエイト注意: バランスウエイトの厚み(4mm以下推奨)と貼り付け位置に注意が必要です。
 ○ 純正センターキャップ 指定品番対応 指定品番(P.151参照)以外の純正センターキャップは装着確認がとれておりません。ご注意ください。



掲載ホイール 推奨タイヤサイズ	ホイールサイズ 商品コード 本体価格	ホイールサイズ 商品コード 本体価格	ホイールサイズ 商品コード 本体価格	注意事項
205/55R16	16 × 6.5(42) 4D652 ¥43,450 (¥39,500) ウエイト注意		16 × 7.0(40) 4C560 ¥41,800 (¥38,000) ウエイト注意	16インチは ウエイト厚み、貼付位置注意 GT ハイブリッドは16インチ装着不可 17インチは ウエイト厚み、貼付位置注意
225/45R17	17 × 7.0(45) 4D680 ¥51,700 (¥47,000)		17 × 7.0(45) 4C576 ¥48,950 (¥44,500)	
225/40R18		18 × 7.5(47) 3Y468 ¥79,200 (¥72,000)		
205/5516	16 × 6.5(42) 4D652 ¥43,450 (¥39,500)		16 × 7.0(40) 4C560 ¥41,800 (¥38,000)	16インチ装着不可 プジョースポールは 装着不可(適合ホイール設定無し)
225/45R17	17 × 7.0(45) 4D680 ¥51,700 (¥47,000)		17 × 7.0(45) 4C576 ¥48,950 (¥44,500)	
225/40R18		18 × 7.5(47) 3Y468 ¥79,200 (¥72,000)		
225/45R17	17 × 7.0(45) 4D680 ¥51,700 (¥47,000)		17 × 7.0(45) 4C576 ¥48,950 (¥44,500)	GTハイブリッド 4 17インチは ウエイト厚み、貼付位置注意
225/40R18		18 × 7.5(47) 3Y468 ¥79,200 (¥72,000)		
215/65R17 225/60R17	17 × 7.0(45) 4D680 ¥51,700 (¥47,000)		17 × 7.0(45) 4C576 ¥48,950 (¥44,500)	
225/55R18		18 × 7.5(47) 3Y468 ¥79,200 (¥72,000)		
215/60R16	16 × 6.5(25) 4D646 ¥43,450 (¥39,500)		16 × 6.5(25) 4C548 ¥40,700 (¥37,000)	純正センターキャップ装着 非対応
225/50R17		17 × 7.0(25) 3Y450 ¥67,100 (¥61,000)		

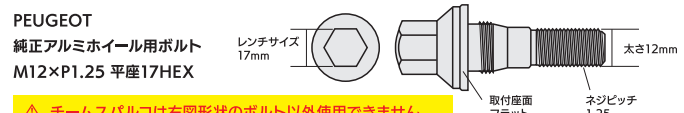

△ チームスバルコは右図形状のボルト以外使用できません。

年式	西暦	2014	2015	2016	2017	2018	2019	2020	2021	2022	2023	2024	2025
早見表	平成/令和	H26	H27	H28	H29	H30	H31/R1	R2	R3	R4	R5	R6	R7

PEUGEOT [3]

プジョー

Import Car WHEEL FITTING DATA

車両データ							
モデル	年式	グレード	型式	H/P.C.D. ボア径	ボルト・ナット サイズ	純正ホイールサイズ	純正タイヤサイズ
408 <P54>	2023(R5)~	アリユール GT	3BA-P54HN05 3BA-P54HN05	5/108 φ65.1	ボルト M12XP1.25 平座(ストレート)	19X7.0(41)	205/55R19
		GT ハイブリッド	3LA-P545G06H				
508 <R8>	2018(H30)~	アリユール, SW アリユール GT, SW GT GTライン, SW GT ライン	3BA-R85G06 5BA-R85G06 3BA-R85G06	5/108 φ65.1	ボルト M12XP1.25 平座(ストレート)	17X7.0(40)	215/55R17
		GT ブルーHDi, SW GT ブルーHDi GT ハイブリッド, SW GT ハイブリッド	3DA-R8AH01 3LA-R85G06H			18X8.0(44)	235/45R18
*17インチはウエイト注意							
508 <W2>	2011(H23)~ 2019(H31/R1)	アリユール SW アリユール	ABA-W25G01/W25F02 ABA-W25G01/W25F02	5/108 φ65.1	ボルト M12XP1.25 平座(ストレート)	16X7.0(46)	215/60R16
		グリフ SW グリフ	ABA-W25G01/W25F02 ABA-W25G01			17X7.0(46)	215/55R17
		*16インチはウエイト注意					
508 <W2>	2011(H23)~ 2019(H31/R1)	GT ブルーHDi SW GT ブルーHDi	LDA-W2AH02 LDA-W2WAH02	5/108 φ65.1	ボルト M12XP1.25 平座(ストレート)	18X8.0(42)	235/45R18
		*16インチ装着不可					
5008 <P87>	2017(H29)~	アリユール	3BA-P875G06 ABA-P875G01	5/108 φ65.1	ボルト M12XP1.25 平座(ストレート)	18X7.5(49)	225/55R18
		アリユール ブルーHDi GT GT ブルーHDi	3DA-P87AH01 5BA-P875G06 3DA-P87AH01 LDA-P87AH01				
5008 <T87>	2013(H25) ~2017(H29)	プレミアム シエロ	ABA-T875F02 ABA-T875F02	4/108 φ65.1	ボルト M12XP1.25 平座(ストレート)	16X7.0(29)	215/55 R16
		17X7.0(29)	215/50 R17				
RIFTER <リフター>	2019(H31/R1)~	アリユール GT GTライン ファースト リミテッド(限定車)	3DA-K9PYH01 3DA-K9PYH01 3DA-K9PYH01	5/108 φ65.1	ボルト M12XP1.25 平座(ストレート)	16X6.5(47)	215/65R16
		ロング GT (7人乗り) ロング GT ドライブエディション(限定車)	3DA-K9PYH01L 3DA-K9PYH01L			17X7.0(44)	215/60R17
*16インチはウエイト注意							

○ ウエイト注意: バランスウエイトの厚み(4mm以下推奨)と貼り付け位置に注意が必要です。
 ○ 純正センターキャップ 指定品番対応 指定品番(P.15)参照)以外の純正センターキャップは装着確認がとれておりません。ご注意ください。



※全商品【純正アルミホイール用ボルト】を使用

掲載ホイール 推奨タイヤサイズ	ホイールサイズ 商品コード 本体価格	ホイールサイズ 商品コード 本体価格	ホイールサイズ 商品コード 本体価格	注意事項
215/65R17	17 × 7.0(45) 4D680 ¥51,700 (¥47,000)		17 × 7.0(45) 4C576 ¥48,950 (¥44,500)	
215/55R17	17 × 7.0(45) 4D680 ¥51,700 (¥47,000)		17 × 7.0(45) 4C576 ¥48,950 (¥44,500)	GT ブルーHDi, GT ハイブリッド 17インチは ウエイト厚み、貼付位置注意
235/45R18		18 × 7.5(47) 3Y468 ¥79,200 (¥72,000)		
215/60R16	16 × 6.5(42) 4D652 ¥43,450 (¥39,500) ウエイト注意		16 × 7.0(40) 4C560 ¥41,800 (¥38,000) ウエイト注意	16インチは ウエイト厚み、貼付位置注意
215/55R17	17 × 7.0(45) 4D680 ¥51,700 (¥47,000)		17 × 7.0(45) 4C576 ¥48,950 (¥44,500)	
215/55R17	17 × 7.0(45) 4D680 ¥51,700 (¥47,000)		17 × 7.0(45) 4C576 ¥48,950 (¥44,500)	
235/45R18		18 × 7.5(47) 3Y468 ¥79,200 (¥72,000)		
225/60R17	17 × 7.0(45) 4D680 ¥51,700 (¥47,000)		17 × 7.0(45) 4C576 ¥48,950 (¥44,500)	
225/55R18		18 × 7.5(47) 3Y468 ¥79,200 (¥72,000)		
215/55R16	16 × 6.5(25) 4D646 ¥43,450 (¥39,500)		16 × 6.5(25) 4C548 ¥40,700 (¥37,000)	
215/50R17		17 × 7.0(25) 3Y450 ¥67,100 (¥61,000)		
215/65R16	16 × 6.5(42) 4D652 ¥43,450 (¥39,500) ウエイト注意			16インチは ウエイト厚み、貼付位置注意
215/60R17	17 × 7.0(45) 4D680 ¥51,700 (¥47,000)		17 × 7.0(45) 4C576 ¥48,950 (¥44,500)	

※純正センターキャップ装着 非対応

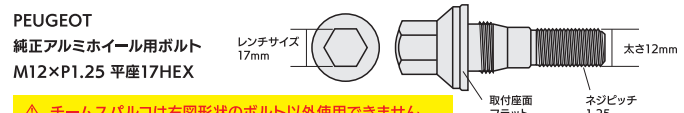

年式	西暦	2014	2015	2016	2017	2018	2019	2020	2021	2022	2023	2024	2025
早見表	平成/令和	H26	H27	H28	H29	H30	H31/R1	R2	R3	R4	R5	R6	R7

PORSCHE

ポルシェ

Import Car WHEEL FITTING DATA

車両データ							
モデル	年式	グレード	型式	H/P.C.D. ボア径	ボルト・ナット サイズ	純正ホイールサイズ	純正タイヤサイズ
マカン TPMSセンサーバルブ装着車	2014(H26)~	マカン ベースグレード	ABA-95BCNC ABA-J1H1 3BA-J1NT 3BA-J1M20	5/112 φ66.6	ボルト M14XP1.5 球面 30mm	18X8.0(21) 18X9.0(21) 19X8.0(21) 19X9.0(21) 20X9.0(26) 20X10.0(19)	F)235/60R18 R)255/55R18 F)235/55R19 R)255/50R19 F)265/45R20 R)295/40R20
		マカン S	ABA-95BCTM 3BA-J1K30 7BA-J1NU				
		マカン T	3BA-J1NT				
		*PCCB,PSCB装着車は18、19インチ装着不可 20インチは適合未確認					
		マカン ターボ	DBA-95BCTL 3BA-J1L29				
		ターボ パフォーマンス マカン GTS	ABA-J1H3 3BA-J1L29 7BA-J1NUA ABA-1JH2A ABA-J1H2				
*PCCB,PSCB装着車は19インチ装着不可 20インチは適合未確認							
カイエン <E3> TPMSセンサーバルブ装着車	2018(H30)~	ベースグレード S E-ハイブリッド	ABA-E3K30,3BA-E3MA ABA-E3K29 3LA-E3L30	5/130 φ71.6	ボルト M14XP1.5 球面 34mm	19X8.5(47) 19X9.5(54) 20X9.0(50) 20X10.5(64) 21X9.5(46) 21X11.0(58)	F)255/55R19 R)275/50R19 F)275/45R20 R)305/40R20 F)285/40R21 R)315/35R21
		ターボ ターボ S E-ハイブリッド GTS	ABA-E3K40A 3LA-E3L40A 3BA-E3M40,3BA-E3PI				
*装着不可							
カイエン クーペ <E3> TPMSセンサーバルブ装着車	2019(H31/R1)~	ベースグレード S クーペ E-ハイブリッド クーペ	ABA-E3K30 3BA-E3MA,3BA-E3NA ABA-E3K29 3LA-E3L30	5/130 φ71.6	ボルト M14XP1.5 球面 34mm	20X9.0(50) 20X10.5(64) 21X9.5(46) 21X11.0(58) 22X10.0(45) 22X11.5(45)	F)275/45R20 R)305/40R20 F)285/40R21 R)315/35R21 F)285/35R22 R)315/30R22
		ターボ クーペ ターボ S E-ハイブリッド クーペ GTS クーペ ターボ GT クーペ	ABA-E3K40A,3BA-E3NCA 3LA-E3L40A 3BA-E3M40 7BA-E3NJA				
*装着不可							
カイエン <92A> TPMSセンサーバルブ装着車	2010(H22) ~2017(H29)	ベースグレード S	ABA-92ACEY/92AM5502 ABA-92ACUR ABA-92AM48/92AM4801	5/130 φ71.6	ボルト M14XP1.5 球面 34mm	18X8.0(53) 19X8.5(59) 20X9.0(57) 21X10.5(50)	255/55R18 265/50R19 275/45R20 295/35R21
		S ハイブリッド S E-ハイブリッド	DAA-92ACGE DLA-92ACGE				
ターボ GTS ターボ、ターボ S	ABA-92AM48A ABA-92ACXZ/92AM48 ABA-92ACFTA						
*装着不可							

※【PORSCHE】用は純正センターキャップ装着には非対応です。



ベネージュ(ハイパーメタルグレー)

ヴァローザ(ミッドナイトグレー)

※全商品【純正アルミホイール用ボルト】を使用

掲載ホイール 推奨タイヤサイズ	ホイールサイズ 商品コード 本体価格	ホイールサイズ 商品コード 本体価格	ホイールサイズ 商品コード 本体価格	注意事項
235/60R18		18 × 8.0(26) 3Y480 ¥80,300 (¥73,000)	18 × 8.0(26) 4C622 ¥62,700 (¥57,000)	
235/55R19		19 × 8.0(29) 3Y496 ¥90,200 (¥82,000)		セラミックコンポジット・ブレーキ(PCCB) サーフェスコラーラッド・ブレーキ(PSCB) 全車18、19インチ装着不可 20インチは適合未確認
265/45R20		20 × 8.5(25) 3Y510 ¥101,200 (¥92,000)		
235/55R19		19 × 8.0(29) 3Y496 ¥90,200 (¥82,000)		ターボモデルは18インチ装着不可
265/45R20		20 × 8.5(25) 3Y510 ¥101,200 (¥92,000)		セラミックコンポジット・ブレーキ(PCCB) サーフェスコラーラッド・ブレーキ(PSCB) 全車19インチ装着不可 20インチは適合未確認
255/50R20 275/45R20		20 × 8.5(45) 3Y519 ¥101,200 (¥92,000)		ターボモデルは装着不可 セラミックコンポジット・ブレーキ(PCCB) サーフェスコラーラッド・ブレーキ(PSCB) 装着不可 2023年以降のモデルは適合未確認
255/55R20 275/45R20		20 × 8.5(45) 3Y519 ¥101,200 (¥92,000)		ターボモデルは装着不可 セラミックコンポジット・ブレーキ(PCCB) サーフェスコラーラッド・ブレーキ(PSCB) 装着不可 2023年以降のモデルは適合未確認
255/55R18			18 × 8.0(55) 4C644 ¥62,700 (¥57,000)	ターボモデルは装着不可 純正TPMSセンサーバルブは 適合未確認

※純正センターキャップ装着 非対応

※純正センターキャップ装着 非対応

年式	西暦	2014	2015	2016	2017	2018	2019	2020	2021	2022	2023	2024	2025
早見表	平成/令和	H26	H27	H28	H29	H30	H31/R1	R2	R3	R4	R5	R6	R7

RENAULT

ルノー

Import Car WHEEL FITTING DATA

車両データ

モデル	年式	グレード	型式	H/P.C.D. ボア径	ボルト・ナット サイズ	純正ホイールサイズ	純正タイヤサイズ
カンゲー	2023(R5)~	インテンス(ガソリン) インテンス(ディーゼル) クリアティブ(ガソリン) クリアティブ(ディーゼル) ゼン ヴァリエテ(限定車)	3BA-KFKH5H 7DA-KFKK9K 3BA-KFKH5H 7DA-KFKK9K 3BA-KFKH5H 3BA-KFKH5H	5/114.3 φ66.1	ボルト M12XP1.5 60° テーパー座	16X6.0(38) 17X7.0(43)	205/60R16 205/55R17
トゥインゴ	2016(H28)~	インテンス(含むキャンパストップ) インテンス(含むキャンパストップ) EDC (含むキャンパストップ) S ゼン GT	DBA-AHH4B 3BA-AHH4B, 7BA-AHB4D1 3BA-AHH4B 7BA-AHB4D/AHB4D1 DBA-AHH4B, ABA-AHH4D ABA-AHH4B1	4/100 φ60.1	ボルト M12XP1.5 60° テーパー座	15X5.0(38) 15X5.5(36) 16X6.0(39) 16X7.0(40) 17X6.0(39) 17X7.0(40)	F)165/65R15 R)185/60R15 F)185/50R16 R)205/45R16 F)185/45R17 R)205/40R17
ルーテシア <BJAH>	2020(R2)~	ゼン インテンス/インテンス テックパック E-テック (フル)ハイブリッド/E-テック ハイブリッド レザーパック E-テック エンジニアード アントラクト E-テック フルハイブリッド(限定車)	3BA-BJAH5H, 7BA-BJAH5H 3BA-BJAH5H, 7BA-BJAH5H 5AA-BJAH4MH 5AA-BJAH4MH	4/100 φ60.1	ボルト M12XP1.5 60° テーパー座	16X6.5(37) 17X7.0(37)	195/55R16 205/45R17
ルーテシア <RH>	2013(H25) ~2020(R2)	ゼン アクティブ インテンス GT	ABA-RH4B/RH5F1 ABA-RH5F1 ABA-RH5F1 ABA-RH5F	4/100 φ60.1	ボルト M12XP1.5 60° テーパー座	16X6.5(44) 17X7.0(44)	195/55R16 205/45R17
キャプチャー <HJBH>	2021(R3)~	インテンス インテンス テックパック E-テック ハイブリッド E-テック ハイブリッド レザーパック E-テック フルハイブリッド E-テック フルハイブリッド レザーパック	3BA-HJBH5H, 7BA-HJBH5H 3BA-HJBH5H, 7BA-HJBH5H 5AA-HJBH4MH 5AA-HJBH4MH 5AA-HJBH4MH 5AA-HJBH4MH	5/114.3 φ66.1	ボルト M12XP1.5 60° テーパー座	18X7.0(35)	215/55R18
キャプチャー <2RH5F>	2014(H26) ~2021(R3)	インテンス/インテンス レザー ゼン	ABA-2RH5F/2RH5F1 ABA-2RH5F/2RH5F1	4/100 φ60.1	ボルト M12XP1.5 60° テーパー座	16X6.5(40) 17X6.5(40)	205/60R16 205/55R17
アルカナ	2022(R4)~	ルノースボールライン E-テック ハイブリッド ルノースボールライン マイルドハイブリッド ルノースボールライン E-テック フルハイブリッド E-テック エンジニアード アントラクト E-テック フルハイブリッド(限定車)	7AA-LJLH4MH 7AA-LJLH5HH 7AA-LJLH4MH 7AA-LJLH4MH 7AA-LJLH4MH	5/114.3 φ66.1	ナット M12XP1.25 60° テーパー座	18X7.0(35)	215/55R18
カジャー	2017(H29)~ 2019(H31/R1)	インテンス ボース(限定車)	ABA-HEH5 FABA-HEH5F	5/114.3 φ66.1	ボルト M12XP1.5 60° テーパー座	19X7.0(40)	225/45R19

※【RENAULT】用は純正センターキャップ装着には非対応です。

Team Sparco
Valosa ver.02



画像は5H

ヴァローザ ヴァージョン2(メタルグレー)

※全商品【純正アルミホイール用ボルト・ナット】を使用

掲載ホイール 推奨タイヤサイズ	ホイールサイズ 商品コード 本体価格	ホイールサイズ 商品コード 本体価格	ホイールサイズ 商品コード 本体価格	注意事項
205/60R16	16 × 6.5(43) 4D660 ¥43,450 (¥39,500)			
165/65R15 (フロント) 185/60R15 (リア)	15 × 5.5(40) 4D626 ¥36,850 (¥33,500)			限定車、特別仕様車も 掲載ホイールで装着可能 掲載サイズで【SMART】 フューチャー&フォーフォー装着可能
195/55R16	16 × 6.5(40) 4D642 ¥43,450 (¥39,500)			
195/55R16	16 × 6.5(40) 4D642 ¥43,450 (¥39,500)			
215/60R17	17 × 7.0(35) 4D700 ¥51,700 (¥47,000)			
205/60R16	16 × 6.5(40) 4D642 ¥43,450 (¥39,500)			
215/60R17	17 × 7.0(35) 4D700 ¥51,700 (¥47,000)			
215/60R17	17 × 7.0(35) 4D700 ¥51,700 (¥47,000)			

※純正センターキャップ装着 非対応

年式	西暦	2014	2015	2016	2017	2018	2019	2020	2021	2022	2023	2024	2025
早見表	平成/令和	H26	H27	H28	H29	H30	H31/R1	R2	R3	R4	R5	R6	R7

Volkswagen [1]

フォルクスワーゲン

Import Car WHEEL FITTING DATA

車両データ							
モデル	年式	グレード	型式	H/P.C.D. ボア径	ボルト・ナット サイズ	純正ホイールサイズ	純正タイヤサイズ
up! <アップ!>	20128(H24) ~2021(R3)	ムーブ アップ! ハイ アップ!、コンフォート アップ! クロス アップ! e-アップ!	DBA-AAACHY DBA-AAACHY DBA-AAACHYW ZAA-AAEAB	4/100 φ57.1	ボルト M12XP1.5 球面R13 27mm	14X5.0(35) 15X5.0(35) 16X6.0(43)	175/65R14 165/65R15 185/50R16
		アップ!GTI *装着不可	ABA-AADKR			17X6.5(39)	195/40R17
ポロ <AW>	2018(H30)~	TSIトレンドライン TSIコンフォートライン TSIハイライン TSIアクティブ TSIアクティブベーシック TSIスタイル TSI Rライン	3BA-AWDKL.ABA-AWCHZ 3BA-AWDKL.ABA-AWCHZ 3BA-AWDKL.ABA-AWCHZ 3BA-AWDLA 3BA-AWDLA 3BA-AWDLA 3BA-AWDLA 3BA-AWDAD/AWDLA ABA-AWDAD	5/100 φ57.1	ボルト M14XP1.5 球面R13 27mm	15X5.5(40) 16X6.5(47) 17X7.0(51)	185/65R15 195/55R16 215/45R17
		GTI ※上記グレード 15インチ装着不可	3BA-AWDNN 3BA-AWCZP ABA-AWCZP			5/100 φ57.1	ボルト M14XP1.5 球面R13 27mm
ポロ <6R>	2009(H21) ~2018(H30)	1.4 コンフォートライン TSIコンフォートライン TSIハイライン TSIコンフォートライン ブルーモーションテクノロジー TSIトレンドライン TSIコンフォートライン	ABA-6RCGG DBA-6RCBZ DBA-6RCBZ.DBA-6RCJZ DBA-6RCBZ DBA-6RCHZ DBA-6RCHZ	5/100 φ57.1	ボルト M14XP1.5 球面R13 27mm	15X6.0(40) 16X7.0(45)	185/60R15 215/45R16
		ブルーGT ブルーGT ブルーモーション GTI ※上記グレード 15インチ装着不可	DBA-6RCZE DBA-6RCPT ABA-6RDAJ/6RCTH/6RCAV			5/100 φ57.1	ボルト M14XP1.5 球面R13 27mm
クロス ポロ <6R>	2010(H22) ~2018(H30)	クロス ポロ	DBA-6RCJZW DBA-6RCBZW	5/100 φ57.1	ボルト M14XP1.5 球面R13 27mm	17X7.5(38)	215/40R17

○ フェンダー注意: 車両個体差やタイヤ銘柄による寸法違いにより、タイヤもしくはホイールがフェンダーよりはみ出す可能性があります。
○ 純正センターキャップ 指定品番対応 指定品番(P.151参照)以外の純正センターキャップは装着確認がとれておりません。ご注意ください。



ヴァローザ ヴァージョン2(メタルグレー) ベネージュ(ハイパー メタルグレー) ヴァローザ(ミッドナイトグレー) ※全商品【純正アルミホイール用ボルト】を使用

掲載ホイール 推奨タイヤサイズ	ホイールサイズ 商品コード 本体価格	ホイールサイズ 商品コード 本体価格	ホイールサイズ 商品コード 本体価格	注意事項
165/70R14 175/65R14	14 × 5.0(35) 4D624 ¥34,650 (¥31,500)		14 × 5.0(35) 4C526 ¥32,450 (¥29,500)	純正スチールホイールのボルト 使用可能
185/55R15			15 × 5.5(41) 4C530 ¥34,100 (¥31,000)	アップ!GTI は装着不可 (適合ホイール設定無し)
185/65R15	15 × 6.0(35) 4D636 ¥37,400 (¥34,000)		15 × 6.0(35) 4C540 ¥34,650 (¥31,500)	
195/55R16	16 × 6.5(42) 4D650 ¥43,450 (¥39,500)		16 × 6.5(45) 4C550 ¥40,700 (¥37,000)	GTI は15インチ装着不可 【Valosa ver.02】 1770(40) はフェンダー突出注意
215/45R17	17 × 7.0(40) 4D678 ¥51,700 (¥47,000) フェンダー注意		17 × 7.5(51) 4C588 ¥49,500 (¥45,000)	
185/60R15	15 × 6.0(35) 4D636 ¥37,400 (¥34,000)		15 × 6.0(35) 4C540 ¥34,650 (¥31,500)	純正スチールホイールのボルト 使用可能
195/50R16	16 × 6.5(42) 4D650 ¥43,450 (¥39,500)		16 × 6.5(45) 4C550 ¥40,700 (¥37,000)	16インチは 標準タイヤサイズ: 215/45R16使用不可 リム幅6.5Jにつき 195/50R16を使用
215/40R17	17 × 7.0(40) 4D678 ¥51,700 (¥47,000)		17 × 7.5(51) 4C588 ¥49,500 (¥45,000)	ブルーGTとGTI は15インチ装着不可
205/55R15	15 × 6.0(35) 4D636 ¥37,400 (¥34,000)		15 × 6.0(35) 4C540 ¥34,650 (¥31,500)	
205/50R16	16 × 6.5(42) 4D650 ¥43,450 (¥39,500)		16 × 6.5(45) 4C550 ¥40,700 (¥37,000)	
215/40R17	17 × 7.0(40) 4D678 ¥51,700 (¥47,000)	17 × 7.0(37) 3Y452 ¥67,100 (¥61,000)	17 × 7.0(37) 4C575 ¥48,950 (¥44,500)	

年式	西暦	2014	2015	2016	2017	2018	2019	2020	2021	2022	2023	2024	2025
早見表	平成/令和	H26	H27	H28	H29	H30	H31/R1	R2	R3	R4	R5	R6	R7

Volkswagen [2]

フォルクスワーゲン

Import Car WHEEL FITTING DATA

車両データ							
モデル	年式	グレード	型式	H/P.C.D. ボア径	ボルト・ナット サイズ	純正ホイールサイズ	純正タイヤサイズ
ゴルフ 8 含むヴァリアント	2021(R3)~	e TSI アクティブ e TSI スタイル e TSI Rライン e TSI アクティブベーシック	3AA-CDDLA/CDDLAV 3AA-CDDFY/CDDFYV 3AA-CDDFY/CDDFYV 3AA-CDDLA/CDDLAV	5/112 φ57.1	ボルト M14XP1.5 球面R13 27mm	16X6.5(46) 17X7.5(51)	205/55R16 225/45R17
		e TSI アクティブ プラチナムエディション e TSI スタイル プラチナムエディション e TSI Rライン プラチナムエディション	3AA-CDDLA/CDDLAV 3AA-CDDFY/CDDFYV 3AA-CDDFY/CDDFYV				
		TDI アクティブベーシック TDI アクティブアドバンス TDI スタイル TDI Rライン	3DA-CDDTT/CDDTS/CDDTSV 3DA-CDDTT/CDDTS/CDDTSV 3DA-CDDTT/CDDTS/CDDTSV 3DA-CDDTT/CDDTS/CDDTSV			17X7.5(51)	225/45R17
		TDI アクティブアドバンス プラチナムエディション TDI スタイル プラチナムエディション TDI Rライン プラチナムエディション	3DA-CDDTT/CDDTSV 3DA-CDDTT/CDDTSV 3DA-CDDTT/CDDTSV				
※上記グレード 15インチ装着不可 16インチはウエイト注意							
ゴルフ 7 含むヴァリアント	2013(H25) ~2021(R3)	GTI	3BA-CDDNP	5/112 φ57.1	ボルト M14XP1.5 球面R13 27mm	18X7.5(51) 19X8.0(50)	225/40R18 235/35R19
		*17インチはウエイト注意					
		R 20イヤーズ(限定車)	3BA-CDDNFF/CDDNFV 7BA-CDDNFF			5/112 φ57.1	ボルト M14XP1.5 球面R13 27mm
*ウエイト位置							
ゴルフ 7 含むヴァリアント	2013(H25) ~2021(R3)	TSI トレンドライン(ブルーモーションテック/ロジ)	3DBA-AUCJZ	5/112 φ57.1	ボルト M14XP1.5 球面R13 27mm	15X6.0(43) 16X6.0(48) 17X7.0(49)	195/65R15 205/55R16 225/45R17
		TSI コンフォートライン(ブルーモーションテック/ロジ) TDI コンフォートライン e-ゴルフ,e-ゴルフ プレミアム(限定車)	DBA-AUCJZ3 DA-AUDFG ZAA-AUEAZ				
		TDI ハイライン TSI ハイライン(ブルーモーションテック/ロジ) TSI Rライン ブルーモーションテック/ロジ	3DA-AUDFG DBA-AUCPT/AUCHP DBA-AUCHP			17X7.0(49) 17X7.5(49) 18X7.5(51)	225/45R17 225/45R17 225/40R18
		GTE GTI(Fロータ径:φ312)	DLA-AUCUK ABA-AUCHH				
※上記グレード 15インチ装着不可 16インチはウエイト注意							
ゴルフ 7 含むヴァリアント	2013(H25) ~2021(R3)	GTI クラフスポーツ ストリートエディション GTI ダイナミック GTI パフォーマンス GTI クラフスポーツトラックエディション GTI TCR (Fロータ径:φ340) R,Rヴァリアント	ABA-AUCJX ABA-AUCHH ABA-AUDLB/AUCHH ABA-AUCJX 3BA-AUDNU ABA-AUDJHF/AUCJXF	5/112 φ57.1	ボルト M14XP1.5 球面R13 27mm	18X7.5(51) 19X7.5(51)	225/40R18 225/35R19
		*【Valosa】11770(49)はウエイト注意					

○ ウエイト注意:バランウエイトの厚み(4mm以下推奨)と貼り付け位置に注意が必要です。
○ 純正センターキャップ 指定品番対応 指定品番(P.15)参照)以外の純正センターキャップは装着確認がとれておりません。ご注意ください。



ヴァローザ ヴァージョン2(メタルグレー) ベネージュ(ハイパー メタルグレー) ヴァローザ(ミッドナイトグレー) ※全商品【純正アルミホイール用ボルト】を使用

掲載ホイール 推奨タイヤサイズ	ホイールサイズ 商品コード 本体価格	ホイールサイズ 商品コード 本体価格	ホイールサイズ 商品コード 本体価格	注意事項
195/65R15	15 × 6.0(43) 4D638 ¥37,400 (¥34,000)		15 × 6.0(45) 4C542 ¥34,650 (¥31,500)	
205/55R16	16 × 6.5(46) 4D656 ¥43,450 (¥39,500)		16 × 6.5(46) 4C554 ¥40,700 (¥37,000)	TDIは15インチ装着不可 16インチは ウエイト厚み、貼付位置注意
225/45R17	17 × 7.0(49) 4D696 ¥51,700 (¥47,000)		17 × 7.0(49) 4C584 ¥48,950 (¥44,500)	
225/40R18	18 × 7.5(48) 4D720 ¥64,900 (¥59,000)	18 × 7.5(50) 3Y476 ¥79,200 (¥72,000)		
225/45R17	17 × 7.0(49) 4D696 ¥51,700 (¥47,000) ウエイト注意		17 × 7.0(49) 4C584 ¥48,950 (¥44,500) ウエイト注意	GTIは15、16インチ装着不可 17インチは ウエイト厚み、貼付位置注意
225/40R18	18 × 7.5(48) 4D720 ¥64,900 (¥59,000)	18 × 7.5(50) 3Y476 ¥79,200 (¥72,000)		
225/40R18	18 × 7.5(48) 4D720 ¥64,900 (¥59,000) ウエイト注意	18 × 7.5(50) 3Y476 ¥79,200 (¥72,000) ウエイト注意		ウエイト厚み、貼付位置注意
195/65R15	15 × 6.0(43) 4D638 ¥37,400 (¥34,000)		15 × 6.0(45) 4C542 ¥34,650 (¥31,500)	
205/55R16	16 × 6.5(46) 4D656 ¥43,450 (¥39,500)		16 × 6.5(46) 4C554 ¥40,700 (¥37,000)	TDI ハイライン、TSI ハイライン TSI Rライン、およびGTE、GTI (Fロータ径:φ312)は 15インチ装着不可 16インチは ウエイト厚み、貼付位置注意
225/45R17	17 × 7.0(49) 4D696 ¥51,700 (¥47,000)		17 × 7.0(49) 4C584 ¥48,950 (¥44,500)	
225/40R18	18 × 7.5(48) 4D720 ¥64,900 (¥59,000)	18 × 7.5(50) 3Y476 ¥79,200 (¥72,000)		
225/45R17	17 × 7.0(49) 4D696 ¥51,700 (¥47,000)		17 × 7.0(49) 4C584 ¥48,950 (¥44,500) ウエイト注意	GTI(Fロータ径:φ340)は 15、16インチ装着不可 【Valosa】11770(49)は ウエイト厚み、貼付位置注意
225/40R18	18 × 7.5(48) 4D720 ¥64,900 (¥59,000)	18 × 7.5(50) 3Y476 ¥79,200 (¥72,000)		

年式	西暦	2014	2015	2016	2017	2018	2019	2020	2021	2022	2023	2024	2025
早見表	平成/令和	H26	H27	H28	H29	H30	H31/R1	R2	R3	R4	R5	R6	R7

Volkswagen [3]

フォルクスワーゲン

Import Car WHEEL FITTING DATA

車両データ	モデル	年式	グレード	型式	H/P.C.D. ボア径	ボルト・ナット サイズ	純正ホイールサイズ	純正タイヤサイズ						
ゴルフ 6 含むヴァリアント	2009(H21) ~2013(H25)	TSI コンフォートライン TSI トレンドライン TSI トレンドライン ブルーモーション	ABA-1KCAV, DBA-1KCAV DBA-1KCBZ DBA-1KCBZ	ABA-1KCAV, DBA-1KCAV DBA-1KCCZ DBA-1KCAV/1KCTHK DBA-1KCAV/1KCDL	5/112 φ57.1	ボルト M14XP1.5 球面R13 27mm	15X6.0(47) 16X6.5(50) 17X7.0(54)	195/65R15 205/55R16 225/45R17						
									R	ABA-1KCDLF	5/112 φ57.1	ボルト M14XP1.5 球面R13 27mm	18X7.5(51)	225/40R18
ゴルフ オールトラック	2015(H27) ~2021(R3)	TSI 4モーション TSI 4モーション アップグレードパッケージ TSI 4モーション マイスター	ABA-AUCJSF ABA-AUCJSF ABA-AUCJSF	5/112 φ57.1	ボルト M14XP1.5 球面R13 27mm	17X7.0(42) 18X7.5(45)	205/55R17 225/45R18							
ゴルフ トゥーラン	2016(H28)~	TSI トレンドライン TSI コンフォートライン TSI ハイライン TSI Rライン TDI コンフォートライン TDI ハイライン	3BA-1TDPC, DBA-1TCZD 3BA-1TDPC, DBA-1TCZD 3BA-1TDPC, DBA-1TCZD DBA-1TCZD 3DA-1TDFG, LDA-1TDFG 3DA-1TDFG, LDA-1TDFG	5/112 φ57.1	ボルト M14XP1.5 球面R13 27mm	16X6.5(48) 17X6.5(52)	205/60R16 215/55R17							
	2011(H23) ~2016(H28)	TSI ハイライン TSI コンフォートライン	DBA-1TCTH, DBA-1TCAV DBA-1TCTH, DBA-1TCAV			16X6.5(50)	205/55R16							
クロス トゥーラン	2012(H24) ~2016(H28)	クロス トゥーラン	DBA-1TCTHW	5/112 φ57.1	ボルト M14XP1.5 球面R13 27mm	17X6.5(42) 17X8.0(37)	FJ215/50R17 RJ235/45R17							

○ 純正センターキャップ 指定品番対応 指定品番 (P.151参照) 以外の純正センターキャップは装着確認がとれておりません。ご注意ください。



ヴァローザ ヴァージョン2(メタルグレー)



ベネージュ(ハイパー メタルグレー)



ヴァローザ(ミッドナイトグレー)

※全商品【純正アルミホイール用ボルト】を使用

掲載ホイール 推奨タイヤサイズ	ホイールサイズ 商品コード 本体価格	ホイールサイズ 商品コード 本体価格	ホイールサイズ 商品コード 本体価格	注意事項
195/65R15	15 × 6.0(43) 4D638 ¥37,400 (¥34,000)		15 × 6.0(45) 4C542 ¥34,650 (¥31,500)	TSI ハイライン ヴァリアント TSI コンフォートライン ヴァリアント 2.0 TSI スポーツライン カプリオレとGTI は 15インチ装着不可
205/55R16	16 × 6.5(46) 4D656 ¥43,450 (¥39,500)		16 × 6.5(46) 4C554 ¥40,700 (¥37,000)	
225/45R17	17 × 7.0(49) 4D696 ¥51,700 (¥47,000)		17 × 7.0(49) 4C584 ¥48,950 (¥44,500)	
225/40R18	18 × 7.5(48) 4D720 ¥64,900 (¥59,000)	18 × 7.5(50) 3Y476 ¥79,200 (¥72,000)		
225/45R17	17 × 7.0(49) 4D696 ¥51,700 (¥47,000)		17 × 7.0(49) 4C584 ¥48,950 (¥44,500)	
225/40R18	18 × 7.5(48) 4D720 ¥64,900 (¥59,000)	18 × 7.5(50) 3Y476 ¥79,200 (¥72,000)		
205/60R16	16 × 6.5(46) 4D656 ¥43,450 (¥39,500)		16 × 6.5(46) 4C554 ¥40,700 (¥37,000)	【Valosa】 1670(38)[4C564] 装着可能
205/55R17	17 × 7.0(43) 4D690 ¥51,700 (¥47,000)	17 × 7.0(43) 3Y460 ¥67,100 (¥61,000)	17 × 7.5(43) 4C600 ¥49,500 (¥45,000)	
225/45R18	18 × 8.0(44) 4D744 ¥66,000 (¥60,000)	18 × 7.5(50) 3Y476 ¥79,200 (¥72,000)	18 × 8.0(44) 4C632 ¥62,700 (¥57,000)	
205/60R16 (2016年~)	16 × 6.5(46) 4D656 ¥43,450 (¥39,500)		16 × 6.5(46) 4C554 ¥40,700 (¥37,000)	注意! 前期モデルと後期モデルでは タイヤサイズが異なります Fロター径φ288 は15インチ装着可能 【Valosa ver.02】 1560(43)[4D638] 装着可能 【Valosa】 1560(45)[4C542] 装着可能 参考タイヤサイズ:195/65R15
205/55R16 (~2016年)				
215/55R17 (2016年~)	17 × 7.0(49) 4D696 ¥51,700 (¥47,000)		17 × 7.0(49) 4C584 ¥48,950 (¥44,500)	
205/50R17 (~2016年)				
215/55R16	16 × 6.5(35) 4D654 ¥43,450 (¥39,500)		16 × 6.5(46) 4C554 ¥40,700 (¥37,000)	【Valosa ver.02】 1665(46)[4D656] 装着可能 1770(49)[4D696] 装着可能
215/50R17	17 × 7.0(43) 4D690 ¥51,700 (¥47,000)	17 × 7.0(43) 3Y460 ¥67,100 (¥61,000)	17 × 7.0(49) 4C584 ¥48,950 (¥44,500)	リアは標準より内側に入ります

年式	西暦	2014	2015	2016	2017	2018	2019	2020	2021	2022	2023	2024	2025
早見表	平成/令和	H26	H27	H28	H29	H30	H31/R1	R2	R3	R4	R5	R6	R7

Volkswagen [4]

フォルクスワーゲン

Import Car WHEEL FITTING DATA

車両データ							
モデル	年式	グレード	型式	H/P.C.D. ボア径	ボルト・ナット サイズ	純正ホイールサイズ	純正タイヤサイズ
パサート 含むヴァリアント	2015(H27) ~2023(R5)	TSI トレンドライン、TSI コンフォートライン TSI ハイライン、TSI エレガンスライ TDI ハイライン、TDI エレガンスライン TSI Rライン TSI エレガンス、TSI エレガンス アドバンス TDI エレガンス、TDI エレガンス アドバンス TDI Rライン	DBA-3CCZE DBA-3CCZE LDA-3CDFC DBA-3CCZE 3BA-3CDPC 3DA-3CDFH 3DA-3CDFH	5/112 φ57.1	ボルト M14XP1.5 球面R13 27mm	16X6.5(41) 17X7.0(40) 18X8.0(44) 19X8.0(44)	215/60R16 215/55R17 235/45R18 235/40R19
		2.0 TSI Rライン	ABA-3CCHH				
		GTE ベースグレード、GTE アドバンス GTE ヴァリアント、GTE ヴァリアント アドバンス ※上記グレード 16インチ装着不可	DLA-3CCUK 3LA-3CDGE				
パサート 含むヴァリアント	2011(H23) ~2015(H27)	TSI コンフォートライン TSI コンフォートライン ブルーモーションテクノロジー TSI ハイライン TSI ハイライン ブルーモーションテクノロジー	DBA-3CCAX、DRA-3CAX DBA-3CCAX DBA-3CCAX、DRA-3CAX DBA-3CCAX	5/112 φ57.1	ボルト M14XP1.5 球面R13 27mm	16X7.0(45) 17X7.5(47)	215/55R16 235/45R17
パサート オールトラック	2018(H30)~	TDI 4モーション TDI 4モーション アドバンス	3DA-3CDFH LDA-3CDFCF 3DA-3CDFH LDA-3CDFCF	5/112 φ57.1	ボルト M14XP1.5 球面R13 27mm	17X8.0(41) 18X8.0(41)	225/55R17 245/45R18
パサート オールトラック	2012(H24) ~2015(H27)	2.0 TSI 2.0 TSI 4モーション	ABA-3CCCZF ABA-3CCCZF	5/112 φ57.1	ボルト M14XP1.5 球面R13 27mm	18X8.0(40)	225/45R18

○ 純正センターキャップ 指定品番対応 指定品番 (P.151参照) 以外の純正センターキャップは装着確認がとれておりません。ご注意ください。



ヴァローザ ヴァージョン2 (メタルグレー) ベネージュ (ハイパー メタルグレー) ヴァローザ (ミッドナイトグレー) ※全商品【純正アルミホイール用ボルト】を使用

掲載ホイール 推奨タイヤサイズ	ホイールサイズ 商品コード 本体価格	ホイールサイズ 商品コード 本体価格	ホイールサイズ 商品コード 本体価格	注意事項
215/60R16	16 × 6.5(35) 4D654 ¥43,450 (¥39,500)		16 × 7.0(38) 4C564 ¥41,800 (¥38,000)	2.0 TSI RラインとGTE は 16インチ装着不可 【Valosa ver.02】 1665(46) (4D656) 【Valosa】 1665(46) (4C554) 装着可能
215/55R17	17 × 7.0(43) 4D690 ¥51,700 (¥47,000)	17 × 7.0(43) 3Y460 ¥67,100 (¥61,000)	17 × 7.5(43) 4C600 ¥49,500 (¥45,000)	
235/45R18	18 × 8.0(44) 4D744 ¥66,000 (¥60,000)	18 × 7.5(50) 3Y476 ¥79,200 (¥72,000)	18 × 8.0(44) 4C632 ¥62,700 (¥57,000)	
235/40R19	19 × 8.0(44) 3Y526 ¥82,500 (¥75,000)	19 × 8.0(44) 3Y502 ¥90,200 (¥82,000)		
215/55R16	16 × 6.5(46) 4D656 ¥43,450 (¥39,500)		16 × 6.5(46) 4C554 ¥40,700 (¥37,000)	
215/50R17(7.0J) 235/45R17(7.5J)	17 × 7.0(43) 4D690 ¥51,700 (¥47,000)	17 × 7.0(43) 3Y460 ¥67,100 (¥61,000)	17 × 7.5(43) 4C600 ¥49,500 (¥45,000)	
235/40R18	18 × 8.0(44) 4D744 ¥66,000 (¥60,000)		18 × 8.0(44) 4C632 ¥62,700 (¥57,000)	
225/55R17	17 × 7.0(43) 4D690 ¥51,700 (¥47,000)	17 × 7.0(43) 3Y460 ¥67,100 (¥61,000)	17 × 7.5(43) 4C600 ¥49,500 (¥45,000)	
245/45R18	18 × 8.0(44) 4D744 ¥66,000 (¥60,000)		18 × 8.0(44) 4C632 ¥62,700 (¥57,000)	
245/40R19	19 × 8.0(44) 3Y526 ¥82,500 (¥75,000)	19 × 8.0(44) 3Y502 ¥90,200 (¥82,000)		
225/55R16	16 × 6.5(35) 4D654 ¥43,450 (¥39,500)		16 × 7.0(38) 4C564 ¥41,800 (¥38,000)	
225/50R17	17 × 7.0(43) 4D690 ¥51,700 (¥47,000)	17 × 7.0(43) 3Y460 ¥67,100 (¥61,000)	17 × 7.5(43) 4C600 ¥49,500 (¥45,000)	
225/45R18	18 × 8.0(44) 4D744 ¥66,000 (¥60,000)		18 × 8.0(44) 4C632 ¥62,700 (¥57,000)	

年式	西暦	2014	2015	2016	2017	2018	2019	2020	2021	2022	2023	2024	2025
早見表	平成/令和	H26	H27	H28	H29	H30	H31/R1	R2	R3	R4	R5	R6	R7

Volkswagen [5]

フォルクスワーゲン

Import Car WHEEL FITTING DATA

車種データ	モデル	年式	グレード	型式	H/P.C.D. ボア径	ボルト・ナット サイズ	純正ホイールサイズ	純正タイヤサイズ
パサート CC & CC	2008(H20)~2016(H28)	CC TSI, CC TSI テクノロジーパッケージ CC 1.8 TSI, CC 1.8 TSI テクノロジーパッケージ	ABA-3CCDAC ABA-3CCDAC	ABA-3CCDAC ABA-3CCDAC	5/112 φ57.1	ボルト M14XP1.5 球面R13 27mm	17X8.0(41) 18X8.0(41)	235/45R17 235/40R18
		パサート CC 2.0 TSI	ABA-3CCCZC/3CCAWC	ABA-3CCCZC/3CCAWC				
		パサート CC V6 4モーシオン ※上記グレード 16インチ装着不可	ABA-3CBWSC	ABA-3CBWSC				
アルテオン 含む シューティングブレーク	2017(H29)~	TSI 4モーシオン Rライン TSI 4モーシオン Rライン アドバンス TSI 4モーシオン エレガンス	3BA-3HDNUF, ABA-3HDJHF 3BA-3HDNUF, ABA-3HDJHF 3BA-3HDNUF, ABA-3HDJHF	3BA-3HDNUF, ABA-3HDJHF 3BA-3HDNUF, ABA-3HDJHF 3BA-3HDNUF, ABA-3HDJHF	5/112 φ57.1	ボルト M14XP1.5 球面R13 27mm	19X8.0(40) 20X8.0(40)	245/40R19 245/35R20
		Rライン 4モーシオン Rライン 4モーシオン アドバンス *1770(43)はウエイト注意	ABA-3HDJHF ABA-3HDJHF	ABA-3HDJHF ABA-3HDJHF				
シャラン	2011(H23)~2023(R5)	TSI トレンドライン TSI コンフォートライン TSI コンフォート ブルーモーションテクノロジー TSI ハイライン ブルーモーションテクノロジー TSI コンフォートライン TSI ハイライン TDI ハイライン *16インチはウエイト注意	DBA-7NCZD DBA-7NCAV DBA-7NCTH, DBA-7NCAV DBA-7NCTH 3BA-7NDJK, DBA-7NCZD 3BA-7NDJK, DBA-7NCZD 3DA-7NDLU	DBA-7NCZD DBA-7NCAV DBA-7NCTH, DBA-7NCAV DBA-7NCTH 3BA-7NDJK, DBA-7NCZD 3BA-7NDJK, DBA-7NCZD 3DA-7NDLU	5/112 φ57.1	ボルト M14XP1.5 球面R13 27mm	16X6.5(33) 17X7.0(39)	215/60R16 225/50R17
ザ・ビートル	2012(H24)~2021(R3)	ベース デザイン デザイン レザーパッケージ Rライン デューン(限定車) カプリオレ	DBA-16CBZ DBA-16CBZ DBA-16CBZ ABA-16CZD ABA-16CZDW DBA-16CBZK	DBA-16CBZ DBA-16CBZ DBA-16CBZ ABA-16CZD ABA-16CZDW DBA-16CBZK	5/112 φ57.1	ボルト M14XP1.5 球面R13 27mm	16X6.5(44) 17X7.0(43) 18X8.0(48) 19X8.0(48)	215/60R16 215/55R17 235/45R18 235/40R19
		ターボ 2.0 Rライン 2.0 Rライン マイスター(限定車) ※上記グレード 15インチ装着不可	ABA-16CPL ABA-16CPL ABA-16CPL	ABA-16CPL ABA-16CPL ABA-16CPL				

- フェンダー注意: 車両個体差やタイヤ銘柄による寸法違いにより、タイヤもしくはホイールがフェンダーよりはみ出す可能性があります。
- ウエイト注意: バランスウエイトの厚み(4mm以下推奨)と貼り付け位置に注意が必要です。
- 純正センターキャップ 指定品番(P.15参照)以外の純正センターキャップは装着確認がとれておりません。ご注意ください。



ヴァローザ ヴァージョン2(メタルグレー) ベネージュ(ハイパーメタルグレー) ヴァローザ(ミッドナイトグレー) ※全商品【純正アルミホイール用ボルト】を使用

掲載ホイール 推奨タイヤサイズ	ホイールサイズ 商品コード 本体価格	ホイールサイズ 商品コード 本体価格	ホイールサイズ 商品コード 本体価格	注意事項
215/55R16	16 × 6.5(35) 4D654 ¥43,450 (¥39,500)		16 × 7.0(38) 4C564 ¥41,800 (¥38,000)	
215/50R17(7.0J) 235/45R17(7.5J)	17 × 7.0(43) 4D690 ¥51,700 (¥47,000)	17 × 7.0(43) 3Y460 ¥67,100 (¥61,000)	17 × 7.5(43) 4C600 ¥49,500 (¥45,000)	パサート CC V6 4モーシオンは 16インチ装着不可
235/40R18	18 × 8.0(44) 4D744 ¥66,000 (¥60,000)		18 × 8.0(44) 4C632 ¥62,700 (¥57,000)	
225/55R17	17 × 7.0(43) 4D690 ¥51,700 (¥47,000) <small>ウエイト注意</small>	17 × 7.0(43) 3Y460 ¥67,100 (¥61,000) <small>ウエイト注意</small>	17 × 7.5(43) 4C600 ¥49,500 (¥45,000)	
245/45R18	18 × 8.0(44) 4D744 ¥66,000 (¥60,000)		18 × 8.0(44) 4C632 ¥62,700 (¥57,000)	【Valosa ver.02】【BENEJU】 1770(43)は ウエイト厚み、貼付位置注意
245/40R19	19 × 8.0(44) 3Y526 ¥82,500 (¥75,000)	19 × 8.0(44) 3Y502 ¥90,200 (¥82,000)		
215/60R16	16 × 6.5(35) 4D654 ¥43,450 (¥39,500) <small>ウエイト注意</small>			16インチは ウエイト厚み、貼付位置注意
225/50R17	17 × 7.0(43) 4D690 ¥51,700 (¥47,000)	17 × 7.0(43) 3Y460 ¥67,100 (¥61,000)	17 × 7.5(43) 4C600 ¥49,500 (¥45,000)	
215/65R15	15 × 6.0(43) 4D638 ¥37,400 (¥34,000)		15 × 6.0(45) 4C542 ¥34,650 (¥31,500)	
215/60R16	16 × 6.5(46) 4D656 ¥43,450 (¥39,500)		16 × 6.5(46) 4C554 ¥40,700 (¥37,000)	
215/55R17	17 × 7.0(43) 4D690 ¥51,700 (¥47,000)	17 × 7.0(43) 3Y460 ¥67,100 (¥61,000)	17 × 7.0(49) 4C584 ¥48,950 (¥44,500)	【Valosa ver.02】 1770(49)(4D696) 装着可能
235/45R18	18 × 7.5(48) 4D720 ¥64,900 (¥59,000)	18 × 7.5(50) 3Y476 ¥79,200 (¥72,000)		ターボ, 2.0 Rラインは 15インチ装着不可 1880(44)および 19インチは フェンダー突出注意
235/45R18	18 × 8.0(44) 4D744 ¥66,000 (¥60,000) <small>フェンダー注意</small>		18 × 8.0(44) 4C632 ¥62,700 (¥57,000) <small>フェンダー注意</small>	
235/40R19	19 × 8.0(44) 3Y526 ¥82,500 (¥75,000) <small>フェンダー注意</small>	19 × 8.0(44) 3Y502 ¥90,200 (¥82,000) <small>フェンダー注意</small>		

年式	西暦	2014	2015	2016	2017	2018	2019	2020	2021	2022	2023	2024	2025
早見表	平成/令和	H26	H27	H28	H29	H30	H31/R1	R2	R3	R4	R5	R6	R7

Volkswagen [6]

フォルクスワーゲン

Import Car WHEEL FITTING DATA

車両データ							
モデル	年式	グレード	型式	H/P.C.D. ボア径	ボルト・ナット サイズ	純正ホイールサイズ	純正タイヤサイズ
ティグアン TPMSセンサーバルブ装着車	2017(H29)~	TSI アクティブ TSI エレガンス TSI コンフォートライン TSI ハイライン TDI 4モーション コンフォートライン TDI 4モーション ハイライン	3BA-5NDPC 3BA-5NDPC ABA-5NCZD/5NCZE ABA-5NCZD/5NCZE LDA-5NDFGF LDA-5NDFGF	5/112 φ57.1	ボルト M14XP1.5 球面R13 27mm	17X6.5(38) 17X7.0(40) 18X7.0(43)	215/65R17 215/65R17 235/55R18
		TSI 4モーション アクティブ TSI 4モーション アクティブアドバンス ※上記グレード 16インチ装着不可	3BA-5NDNNF 3BA-5NDNNF				
		TSI Rライン	3BA-5NDPC ABA-5NCZD.ABA-5NCZE	5/112 φ57.1	ボルト M14XP1.5 球面R13 27mm	19X8.5(38) 20X8.5(38) 21X8.5(38)	255/45R19 255/40R20 255/35R21
		TSI 4モーション Rライン TDI 4モーション Rライン ※上記グレード 16インチ装着不可	3BA-5NDNNF LDA-5NDFGF				
R	3BA-5NDNFF	※上記グレード 16、17インチ装着不可					
ティグアン	2008(H20) ~2016(H28)	トラック&フィールド スポーツ&スタイル ライストゥン 2.0 TSI ライストゥン 4モーション ラウンジ エディション TSI ブルーモーションテクノロジー	ABA-5NCAW ABA-5NCCZ/5NCAW ABA-5NCCZ ABA-5NCCZ DBA-5NCTH DBA-5NCTH	5/112 φ57.1	ボルト M14XP1.5 球面R13 27mm	16X6.5(33) 17X7.0(43)	215/65R16 235/55R17
		TSI ブルーモーションテクノロジー Rラインパッケージ 2.0 TSI Rライン 4モーション Rライン	DBA-5NCTH ABA-5NCCZ ABA-5NCCZ/5NCAW				

○ 純正センターキャップ 指定品番対応 指定品番(P.151参照)以外の純正センターキャップは装着確認がとれておりません。ご注意ください。



ヴァローザ ヴァージョン2(メタルグレー) ベネージュ(ハイパー メタルグレー) ヴァローザ(ミッドナイトグレー) ※全商品【純正アルミホイール用ボルト】を使用

掲載ホイール 推奨タイヤサイズ	ホイールサイズ 商品コード 本体価格	ホイールサイズ 商品コード 本体価格	ホイールサイズ 商品コード 本体価格	注意事項
215/70R16	16 × 6.5(35) 4D654 ¥43,450 (¥39,500)		16 × 7.0(38) 4C564 ¥41,800 (¥38,000)	車幅:1840mm TSI 4モーション アクティブ (3BA-5NDNNF) は 16インチ装着不可 【Valosa】 旧型の純正TPMSバルブ (5QC907275Cなど末尾品番A~C) は 装着不可 新型「5Q0998270G」をご使用ください
215/65R17	17 × 7.0(43) 4D690 ¥51,700 (¥47,000)	17 × 7.0(43) 3Y460 ¥67,100 (¥61,000)	17 × 7.5(43) 4C600 ¥49,500 (¥45,000)	
235/55R18	18 × 7.5(48) 4D720 ¥64,900 (¥59,000)	18 × 7.5(50) 3Y476 ¥79,200 (¥72,000)		
215/70R16	16 × 6.5(35) 4D654 ¥43,450 (¥39,500)		16 × 7.0(38) 4C564 ¥41,800 (¥38,000)	車幅:1860mm TSI 4モーション Rライン と TDI 4モーション Rライン は 16インチ装着不可 R(3BA-5NDNFF) は 16インチ、17インチ装着不可 【BENEJU】 1875(50) は標準より内側に入ります 【Valosa】 旧型の純正TPMSバルブ (5QC907275Cなど末尾品番A~C) は 装着不可 新型「5Q0998270G」をご使用ください
215/65R17	17 × 7.0(43) 4D690 ¥51,700 (¥47,000)	17 × 7.0(43) 3Y460 ¥67,100 (¥61,000)	17 × 7.5(43) 4C600 ¥49,500 (¥45,000)	
235/55R18	18 × 8.0(44) 4D744 ¥66,000 (¥60,000)	18 × 7.5(50) 3Y476 ¥79,200 (¥72,000) <small>標準より内側に入ります</small>	18 × 8.0(44) 4C632 ¥62,700 (¥57,000)	
255/45R19	19 × 8.0(44) 3Y526 ¥82,500 (¥75,000)	19 × 8.0(44) 3Y502 ¥90,200 (¥82,000)		
255/40R20		20 × 8.5(40) 3Y516 ¥101,200 (¥92,000)		
215/65R16	16 × 6.5(35) 4D654 ¥43,450 (¥39,500)		16 × 7.0(38) 4C564 ¥41,800 (¥38,000)	車幅:1810mm
235/55R17	17 × 7.0(43) 4D690 ¥51,700 (¥47,000)	17 × 7.0(43) 3Y460 ¥67,100 (¥61,000)	17 × 7.5(43) 4C600 ¥49,500 (¥45,000)	
2235/50R18	18 × 7.5(48) 4D720 ¥64,900 (¥59,000)	18 × 7.5(50) 3Y476 ¥79,200 (¥72,000)		
215/65R16	16 × 6.5(35) 4D654 ¥43,450 (¥39,500)		16 × 7.0(38) 4C564 ¥41,800 (¥38,000)	車幅:1865mm 【BENEJU】 1875(50) は標準より内側に入ります
235/55R17	17 × 7.0(43) 4D690 ¥51,700 (¥47,000)	17 × 7.0(43) 3Y460 ¥67,100 (¥61,000)	17 × 7.5(43) 4C600 ¥49,500 (¥45,000)	
235/50R18	18 × 8.0(44) 4D744 ¥66,000 (¥60,000)	18 × 7.5(50) 3Y476 ¥79,200 (¥72,000) <small>標準より内側に入ります</small>	18 × 8.0(44) 4C632 ¥62,700 (¥57,000)	

年式	西暦	2014	2015	2016	2017	2018	2019	2020	2021	2022	2023	2024	2025
早見表	平成/令和	H26	H27	H28	H29	H30	H31/R1	R2	R3	R4	R5	R6	R7

Volkswagen [7]

フォルクスワーゲン

Import Car WHEEL FITTING DATA

車両データ							
モデル	年式	グレード	型式	H/P.C.D. ボア径	ボルト・ナット サイズ	純正ホイールサイズ	純正タイヤサイズ
T-Cross <T-クロス>	2019(H31/R1)~	TSI 1st TSI 1stプラス TSI アクティブ TSI スタイル TSI Rライン カッパースタイル(限定車)	3BA-C1DKR 3BA-C1DKR 3BA-C1DKR 3BA-C1DKR 3BA-C1DKR 3BA-C1DKR	5/100 φ57.1	ボルト M14XP1.5 球面R13 27mm	16X6.0(35) 17X6.5(39) 18X7.0(39)	205/60R16 205/55R17 215/45R18
T-ROC <T-ロック>	2020(R2)~	TSI スタイル TSI アクティブ TSI スタイルデザインパッケージ TDI スタイル TDI スタイルデザインパッケージ TDI スポーツ TDI Rライン 含むブラックスタイル(限定車)	3BA-A1DPC 3BA-A1DPC 3BA-A1DPC 3DA-A1DFF 3DA-A1DFF 3DA-A1DFF 3DA-A1DFF	5/112 φ57.1	ボルト M14XP1.5 球面R13 27mm	16X6.5(43) 17X7.0(45) 18X7.0(45) 19X8.0(47)	215/60R16 215/55R17 215/50R18 225/40R19
ID・4	2022(R4)~	ライト プロ ライト ローンチエディション プロ ローンチエディション	ZAA-E2EJB ZAA-E2EJB ZAA-E2EJB ZAA-E2EJB	5/112 φ57.1	ボルト M14XP1.5 球面R13 27mm	18X8.0(45) 20X8.0(45) 20X9.0(42) 21X8.5(40) 21X9.0(42)	235/60R18 F)235/50R20 R)255/45R20 F)235/45R21 R)255/40R21
トゥアレグ TPMSセンサーバルブ装着車	2011(H23) ~2018(H30)	ハイブリッド V6.V6 アップグレードパッケージ V6 ブルーモーションテクノロジー	DAA-7PCGEA DBA-7PCGRS/7PCGRA DBA-7PCGRS/7PCGRA	5/130 φ71.6	ボルト M14XP1.5 球面 34mm	18X8.0(53) 19X8.5(59)	255/55R18 265/50R19

○ ウエイト注意: バランスウエイトの厚み(4mm以下推奨)と貼り付け位置に注意が必要です。
 ○ 純正センターキャップ 指定品番対応 指定品番(P.151参照)以外の純正センターキャップは装着確認がとれておりません。ご注意ください。



ヴァローザ ヴァージョン2(メタルグレー) ベネージュ(ハイパー メタルグレー) ヴァローザ(ミッドナイトグレー) ※全商品【純正アルミホイール用ボルト】を使用

掲載ホイール 推奨タイヤサイズ	ホイールサイズ 商品コード 本体価格	ホイールサイズ 商品コード 本体価格	ホイールサイズ 商品コード 本体価格	注意事項
205/65R15	15 × 6.0(35) 4D636 ¥37,400 (¥34,000)		15 × 6.0(35) 4C540 ¥34,650 (¥31,500)	18インチは適合サイズ設定無し
205/60R16	16 × 6.5(42) 4D650 ¥43,450 (¥39,500)		16 × 6.5(45) 4C550 ¥40,700 (¥37,000)	
205/55R17	17 × 7.0(40) 4D678 ¥51,700 (¥47,000)	17 × 7.0(37) 3Y452 ¥67,100 (¥61,000)	17 × 7.0(37) 4C575 ¥48,950 (¥44,500)	
215/60R16	16 × 6.5(46) 4D656 ¥43,450 (¥39,500)		16 × 6.5(46) 4C554 ¥40,700 (¥37,000)	【Valosa ver.02】 1770(49)[4D696] 装着可能
215/55R17	17 × 7.0(43) 4D690 ¥51,700 (¥47,000)	17 × 7.0(43) 3Y460 ¥67,100 (¥61,000)	17 × 7.0(49) 4C584 ¥48,950 (¥44,500)	
215/50R18	18 × 7.5(48) 4D720 ¥64,900 (¥59,000)	18 × 7.5(50) 3Y476 ¥79,200 (¥72,000)		
215/55R17	17 × 7.0(43) 4D690 ¥51,700 (¥47,000) <small>ウエイト注意</small>	17 × 7.0(43) 3Y460 ¥67,100 (¥61,000) <small>ウエイト注意</small>	17 × 7.0(49) 4C584 ¥48,950 (¥44,500) <small>ウエイト注意</small>	【Valosa ver.02】 1770(49)[4D696] 装着可能 (ウエイト厚み、取付位置注意) 17インチは ウエイト厚み、貼付位置注意
215/50R18	18 × 7.5(48) 4D720 ¥64,900 (¥59,000)	18 × 7.5(50) 3Y476 ¥79,200 (¥72,000)		
235/40R19	19 × 8.0(44) 3Y526 ¥82,500 (¥75,000)	19 × 8.0(44) 3Y502 ¥90,200 (¥82,000)		
235/60R18	18 × 8.0(44) 4D744 ¥66,000 (¥60,000)		18 × 8.0(44) 4C632 ¥62,700 (¥57,000)	純正スチールホイールのボルト 使用可能
235/55R19	19 × 8.0(44) 3Y526 ¥82,500 (¥75,000)	19 × 8.0(44) 3Y502 ¥90,200 (¥82,000)		
235/50R20		20 × 8.5(40) 3Y516 ¥101,200 (¥92,000)		
255/55R18			18 × 8.0(55) 4C644 ¥62,700 (¥57,000)	旧型の純正TPMSバルブ (5QC907275Cなど末尾品番A~C)は 装着不可 新型「5Q0 998 270 G」をご使用ください

年式	西暦	2014	2015	2016	2017	2018	2019	2020	2021	2022	2023	2024	2025
早見表	平成/令和	H26	H27	H28	H29	H30	H31/R1	R2	R3	R4	R5	R6	R7

VOLVO [1]

ボルボ

Import Car WHEEL FITTING DATA

車両データ							
モデル	年式	グレード	型式	H/P.C.D. ボア径	ボルト・ナット サイズ	純正ホイールサイズ	純正タイヤサイズ
C30	2007(H19) ~2013(H25)	2.0.2.0eアクティブ 2.4i アクティブ T-5	CBA-MB4204S CBA-MB5244 DBA-MB5254	5/108 φ63.4	ナット M12XP1.5 60° テーパー座	16X6.5(52.5) 17X7.0(52.5) 18X7.5(52.5)	205/55R16 205/50R17 215/45R18
		2.4i SE T5 TE T5 Rデザイン	CBA-MB5244 DBA-MB5254 DBA-MB5254				
C40 リチャージ	2022(R4)~	リチャージ ツイン リチャージ プラス シングルモーター リチャージ アルティメット ツインモーター リチャージ アルティメット シングルモーター(2024年モデル)	ZAA-XE400AXCE ZAA-XE400FXCE/XE400RXCE ZAA-XE400AXCE ZAA-XE400RXCE	5/108 φ63.4	ボルト M14XP1.5 60° テーパー座 首下34mm	19X7.5(50.5) 19X8.5(56) 20X8.0(50.5) 20X9.0(58.5)	F)235/50R19 R)255/45R19 F)235/45R20 R)255/40R20
		*【Valosa】1875(52) はウエイト注意					
V40	2013(H25) ~2020(R2)	T2 キネティック T3, T3 SE T3 キネティック/モメンタム/インスクリプション T4, T4 SE D4, D4 SE D4 キネティック/モメンタム/インスクリプション	DBA-MB4154T DBA-MB4154T DBA-MB4154T DBA-MB4164T LDA-MD4204T LDA-MD4204T	5/108 φ63.4	ナット M12XP1.5 60° テーパー座	16X7.0(50) 17X7.0(50) 17X7.5(52.5)	205/55R16 205/50R17 225/45R17
		D4 Rデザイン T5 Rデザイン	LDA-MD4204T DBA-MB420 DBA-MB5204T			18X7.5(52.5)	225/40R18
V40 クロスカントリー	2013(H25) ~2020(R2)	T3, T3 キネティック T4 ノルディック T5 AWD T5 AWD SE T5 AWD モメンタム, T5 AWD サマム D4, D4 SE D4 キネティック, D4 サマム, D4 モメンタム	DBA-MB4154T DBA-MB4164T DBA-MB5204T CBA-MB420XC CBA-MB420XC LDA-MD4204T LDA-MD4204T	5/108 φ63.4	ナット M12XP1.5 60° テーパー座	16X7.0(50) 17X7.0(50) 18X7.5(52.5)	205/60R16 225/50R17 225/45R18
		*16インチはウエイト注意					

○ ウエイト注意: バランスウエイトの厚み(4mm以下推奨)と貼り付け位置に注意が必要です。
○ 純正センターキャップ 指定品番対応 指定品番(P.151参照)以外の純正センターキャップは装着確認がとれておりません。ご注意ください。



ヴァローザ ヴァージョン2(メタルグレー) ベネージュ(ハイパー メタルグレー) ヴァローザ(ミッドナイトグレー) ※全商品【純正アルミホイール用ボルト・ナット】を使用

掲載ホイール 推奨タイヤサイズ	ホイールサイズ 商品コード 本体価格	ホイールサイズ 商品コード 本体価格	ホイールサイズ 商品コード 本体価格	注意事項
205/55R16	16 × 7.0(50) 4D664 ¥44,550 (¥40,500)		16 × 7.0(50) 4C562 ¥41,800 (¥38,000)	
205/50R17	17 × 7.0(50) 4D682 ¥51,700 (¥47,000)	17 × 7.0(45) 3Y454 ¥67,100 (¥61,000)	17 × 7.0(50) 4C578 ¥48,950 (¥44,500)	
215/45R18	18 × 7.5(50) 4D716 ¥64,900 (¥59,000)	18 × 7.5(45) 3Y466 ¥79,200 (¥72,000)	18 × 7.5(52) 4C610 ¥61,600 (¥56,000)	
235/55R18	18 × 7.5(45) 4D714 ¥64,900 (¥59,000)	18 × 7.5(45) 3Y466 ¥79,200 (¥72,000)	18 × 7.5(52) 4C610 ¥61,600 (¥56,000) <small>ウエイト注意</small>	【Valosa】1875(52) は ウエイト厚み、貼付位置注意
235/50R19	19 × 8.0(50) 3Y520 ¥82,500 (¥75,000)	19 × 8.0(50) 3Y492 ¥90,200 (¥82,000)		【Valosa ver.02】 1875(50)(4D716) 装着可 (ウエイト厚み、貼付位置注意)
235/45R20		20 × 8.5(50) 3Y508 ¥101,200 (¥92,000)		標準装着サイズ以外を装着する際は VOLVOディーラー様へご相談ください。
205/55R16	16 × 7.0(50) 4D664 ¥44,550 (¥40,500) <small>ウエイト注意</small>		16 × 7.0(50) 4C562 ¥41,800 (¥38,000) <small>ウエイト注意</small>	16インチは ウエイト厚み、貼付位置注意
205/50R17 225/45R17	17 × 7.0(50) 4D682 ¥51,700 (¥47,000)	17 × 7.0(45) 3Y454 ¥67,100 (¥61,000)	17 × 7.0(50) 4C578 ¥48,950 (¥44,500)	D4/T5 R デザイン は16インチ装着不可 インチアップ装着の際は VOLVOディーラー様へご相談ください。
225/40R18	18 × 7.5(50) 4D716 ¥64,900 (¥59,000)	18 × 7.5(45) 3Y466 ¥79,200 (¥72,000)	18 × 7.5(52) 4C610 ¥61,600 (¥56,000)	
205/60R16	16 × 7.0(50) 4D664 ¥44,500 (¥40,500) <small>ウエイト注意</small>		16 × 7.0(50) 4C562 ¥41,800 (¥38,000) <small>ウエイト注意</small>	
225/50R17	17 × 7.0(50) 4D682 ¥51,700 (¥47,000)	17 × 7.0(45) 3Y454 ¥67,100 (¥61,000)	17 × 7.0(50) 4C578 ¥48,950 (¥44,500)	16インチは ウエイト厚み、貼付位置注意 インチアップ装着の際は VOLVOディーラー様へご相談ください。
225/45R18	18 × 7.5(50) 4D716 ¥64,900 (¥59,000)	18 × 7.5(45) 3Y466 ¥79,200 (¥72,000)	18 × 7.5(52) 4C610 ¥61,600 (¥56,000)	

VOLVO [2]

ボルボ

Import Car WHEEL FITTING DATA

車両データ							
モデル	年式	グレード	型式	H/P.C.D. ボア径	ボルト・ナット サイズ	純正ホイールサイズ	純正タイヤサイズ
S60/V60 <ZB>	2018(H30)~	B4 モメンタム プラス B4 (V60) アルティメット B4 B5 インスクリプション B5 Rデザイン T4 モメンタム T5 モメンタム T5 インスクリプション	5AA-ZB420TM 5AA-ZB420TM 5AA-ZB420TM 5AA-ZB420TM 5AA-ZB420TM DBA-ZB420 DBA-ZB420 DBA-ZB420	5/108 φ63.4	ボルト M14XP1.5 60° テーパー座 首下34mm	17X7.0(40.5) 18X8.0(42)	225/50R17 235/45R18
		*オプション【FOUR-C】装着車は17インチ装着不可					
		T6 ツインエンジン AWD モメンタム T6 ツインエンジン AWD インスクリプション リチャージ プラグインハイブリッド T6 AWD インスクリプション リチャージ プラス T6 AWD プラグインハイブリッド (V60) リチャージ アルティメット T6 AWD プラグインハイブリッド T8 ツインエンジン AWD インスクリプション	5LA-ZB420PT6 5LA-ZB420PT6 5LA-ZB420PT6/ZB420P2 5LA-ZB420P2 5LA-ZB420P2 5LA-ZB420P2 5LA-ZB420P	5/108 φ63.4	ボルト M14XP1.5 60° テーパー座 首下34mm	18X8.0(42) 19X8.0(42)	235/45R18 235/40R19
T8 ボールスター エンジニアード(限定車) リチャージ ボールスター エンジニアード(限定車) *装着不可	5LA-ZB420P 5LA-ZB420P2						
S60/V60 <FB/FD>	2011(H23) ~2018(H30)	ドライブ e T3 SE、T3 クラシック T4(標準16インチ車) D4 タック、D4 Rデザイン D4 SE、D4 クラシック	DBA-FB4164T DBA-FB4154T DBA-FB4164T LDA-FD4204T LDA-FD4204T				
		*16インチはウエイト注意					
		T4 SE、T4 Rデザイン T5 SE、T5 クラシック、T5 Rデザイン T6 AWD、T6 AWD SE T6 AWD Rデザイン T6 AWD Rデザイン	DBA-FB420/FB4164T DBA-FB420 CBA-FB6304T DBA-FB420 CBA-FB6304T	5/108 φ63.4	ボルト M14XP1.5 60° テーパー座 首下33mm	16X7.0(50) 17X7.0(50) 17X8.0(55) 18X8.0(55) 19X8.0(55)	215/55R16 215/50R17 235/45R17 235/40R18 235/40R19
*タイヤサイズ 235/45R17使用不可(リム幅7.0Jの為) *上記グレード 16インチ装着不可							
ボールスター(限定車) *装着不可	CBA-FB6304T、DBA-FB420			20X9.0(42)	245/3520		

○ ウエイト注意: バランスウエイトの厚み(4mm以下推奨)と貼り付け位置に注意が必要です。
○ 純正センターキャップ 指定品番対応 指定品番(P.151参照)以外の純正センターキャップは装着確認がとれておりません。ご注意ください。



ヴァローザ ヴァージョン2(メタルグレー) ベネージュ(ハイパー メタルグレー) ヴァローザ(ミッドナイトグレー) ※全商品【純正アルミホイール用ボルト】を使用

掲載ホイール 推奨タイヤサイズ	ホイールサイズ 商品コード 本体価格	ホイールサイズ 商品コード 本体価格	ホイールサイズ 商品コード 本体価格	注意事項
225/50R17		17 × 7.0(45) 3Y454 ¥67,100 (¥61,000)		
235/45R18	18 × 7.5(45) 4D714 ¥64,900 (¥59,000)	18 × 7.5(45) 3Y466 ¥79,200 (¥72,000)	18 × 8.0(45) 4C620 ¥62,700 (¥57,000)	オプション【FOUR-C】装着車は 17インチ装着不可 インチアップ装着の際は VOLVOディーラー様へご相談ください。
235/40R19	19 × 8.5(45) 3Y530 ¥83,600 (¥76,000)	19 × 8.0(42) 3Y490 ¥90,200 (¥82,000)		
235/45R18	18 × 7.5(45) 4D714 ¥64,900 (¥59,000) <small>ウエイト 注意</small>	18 × 7.5(45) 3Y466 ¥79,200 (¥72,000) <small>ウエイト 注意</small>	18 × 8.0(45) 4C620 ¥62,700 (¥57,000) <small>ウエイト 注意</small>	17インチ装着不可(フローター径 φ345) 18インチは ウエイト厚み、貼付位置注意
235/40R19	19 × 8.5(45) 3Y530 ¥83,600 (¥76,000)	19 × 8.0(42) 3Y490 ¥90,200 (¥82,000)		ボールスター(限定車) は装着不可 インチアップ装着の際は VOLVOディーラー様へご相談ください。
215/55R16	16 × 7.0(50) 4D664 ¥44,550 (¥40,500) <small>ウエイト 注意</small>		16 × 7.0(50) 4C562 ¥41,800 (¥38,000) <small>ウエイト 注意</small>	16インチは ウエイト厚み、貼付位置注意
215/50R17	17 × 7.0(50) 4D682 ¥51,700 (¥47,000)	17 × 7.0(45) 3Y454 ¥67,100 (¥61,000)	17 × 7.0(50) 4C578 ¥48,950 (¥44,500)	T4 SE、T5 SE、T4/T5 Rデザイン およびT6 は16インチ装着不可 (フローター径 φ336) 17インチは 標準タイヤサイズ:235/45R17使用不可 リム幅7.0Jにつき 215/50R17を使用
215/45R18	18 × 7.5(50) 4D716 ¥64,900 (¥59,000)	18 × 7.5(45) 3Y466 ¥79,200 (¥72,000)	18 × 7.5(52) 4C610 ¥61,600 (¥56,000)	18インチ リム幅7.5Jは 標準タイヤサイズ:235/40R18使用不可 リム幅7.5Jにつき 215/45R18を使用 ボールスター(限定車) は装着不可 (標準bremboブレーキ)
235/40R18			18 × 8.0(45) 4C620 ¥62,700 (¥57,000)	

年式	西暦	2014	2015	2016	2017	2018	2019	2020	2021	2022	2023	2024	2025
早見表	平成/令和	H26	H27	H28	H29	H30	H31/R1	R2	R3	R4	R5	R6	R7

VOLVO [3]

ボルボ

Import Car WHEEL FITTING DATA

車両データ							
モデル	年式	グレード	型式	H/P.C.D. ボア径	ボルト・ナット サイズ	純正ホイールサイズ	純正タイヤサイズ
V60 クロスカントリー <ZB>	2019(H31/R1)~	B5 AWD プラス B5 AWD B5 AWD プロ アルティメット B5 AWD T5 AWD、T5 AWD プロ	5AA-ZB420TM 5AA-ZB420TM 5AA-ZB420TM 5AA-ZB420TM DBA-ZB420	5/108 φ63.4	ボルト M14XP1.5 60° テーパー座 首下34mm	18X7.5(50.5) 19X8.0(55)	215/55R18 235/45R19
		*18インチはウエイト注意					
V60 クロスカントリー <FB/FD>	2015(H27) ~2018(H30)	T5 AWD SE D4 SE D4 クラシック	CBA-FB525XC LDA-FD4204T LDA-FD4204T	5/108 φ63.4	ボルト M14XP1.5 60° テーパー座 首下33mm	17X7.5(55) 18X7.5(55)	235/55R17 235/50R18
V70	2007(H19) ~2017(H29)	ドライブ e T4、T4 SE 2.5T LE T4 クラシック 3.2 SE、3.2 SE AWD	DBA-BB4164TW DBA-BB4164TW DBA-BB5254W DBA-BB420W CBA-BB6324W	5/108 φ63.4	ボルト M14XP1.5 60° テーパー座 首下33mm	16X7.0(50) 17X7.0(50) 18X8.0(55)	205/60R16 225/50R17 245/40R18
		*16インチはウエイト注意					
S80	2006(H18) ~2016(H28)	ベースグレード 2.5T SE 3.2、3.2 SE	CBA-AB6324 DBA-AB5254 CBA-AB6324	5/108 φ63.4	ボルト M14XP1.5 60° テーパー座 首下33mm	16X7.0(50) 17X7.0(50) 18X8.0(55)	225/55R16 225/50R17 245/40R18
		*上記グレード 16インチ装着不可					
S80	2006(H18) ~2016(H28)	3.2 SE AWD、3.2 AWD T5 SE T6 AWD エグゼクティブ T6 AWD、T6 AWD TE V8 TE AWD、V8 AWD	CBA-AB6324 CBA-AB4204T CBA-AB6304T CBA-AB6304T CBA-AB8444	5/108 φ63.4	ボルト M14XP1.5 60° テーパー座 首下33mm	16X7.0(50) 17X7.0(50) 18X8.0(55)	225/55R16 225/50R17 245/40R18
		*上記グレード 16インチ装着不可					

○ ウエイト注意: バランスウエイトの厚み(4mm以下推奨)と貼り付け位置に注意が必要です。
○ 純正センターキャップ 指定品番対応 指定品番(P.151参照)以外の純正センターキャップは装着確認がとれておりません。ご注意ください。



ヴァローザ ヴァージョン2(メタルグレー)



ベネージュ(ハイパーメタルグレー)



ヴァローザ(ミッドナイトグレー)

数量
限定

※全商品【純正アルミホイール用ボルト】を使用

掲載ホイール 推奨タイヤサイズ	ホイールサイズ 商品コード 本体価格	ホイールサイズ 商品コード 本体価格	ホイールサイズ 商品コード 本体価格	注意事項
215/55R18	18 × 7.5(50) 4D716 ¥64,900 (¥59,000) ウエイト注意	18 × 7.5(45) 3Y466 ¥79,200 (¥72,000) ウエイト注意	18 × 7.5(52) 4C610 ¥61,600 (¥56,000) ウエイト注意	18インチは ウエイト厚み、貼付位置注意
235/45R19	19 × 8.0(50) 3Y520 ¥82,500 (¥75,000)	19 × 8.0(50) 3Y492 ¥90,200 (¥82,000)		
235/55R17	17 × 7.0(50) 4D682 ¥51,700 (¥47,000)		17 × 7.0(50) 4C578 ¥48,950 (¥44,500)	
235/50R18	18 × 7.5(50) 4D716 ¥64,900 (¥59,000)		18 × 7.5(52) 4C610 ¥61,600 (¥56,000)	
205/60R16	16 × 7.0(50) 4D664 ¥44,550 (¥40,500) ウエイト注意		16 × 7.0(50) 4C562 ¥41,800 (¥38,000) ウエイト注意	16インチは ウエイト厚み、貼付位置注意 T5、T6 は16インチ装着不可 (Fローター径 φ336)
225/50R17	17 × 7.0(50) 4D682 ¥51,700 (¥47,000)	17 × 7.0(45) 3Y454 ¥67,100 (¥61,000)	17 × 7.0(50) 4C578 ¥48,950 (¥44,500)	
225/45R18	18 × 7.5(50) 4D716 ¥64,900 (¥59,000)	18 × 7.5(45) 3Y466 ¥79,200 (¥72,000)	18 × 7.5(52) 4C610 ¥61,600 (¥56,000)	18インチ リム幅7.5J は 標準タイヤサイズ:245/40R18使用不可 リム幅7.5Jにつき 225/45R18を使用
245/40R18			18 × 8.0(45) 4C620 ¥62,700 (¥57,000)	インチアップ装着の際は VOLVOディーラー様へご相談ください。
225/55R16	16 × 7.0(50) 4D664 ¥44,550 (¥40,500)		16 × 7.0(50) 4C562 ¥41,800 (¥38,000)	
225/50R17	17 × 7.0(50) 4D682 ¥51,700 (¥47,000)	17 × 7.0(45) 3Y454 ¥67,100 (¥61,000)	17 × 7.0(50) 4C578 ¥48,950 (¥44,500)	3.2 AWD、T5、T6、V8 は 16インチ装着不可(Fローター径 φ336)
225/45R18	18 × 7.5(50) 4D716 ¥64,900 (¥59,000)	18 × 7.5(45) 3Y466 ¥79,200 (¥72,000)	18 × 7.5(52) 4C610 ¥61,600 (¥56,000)	18インチ リム幅7.5J は 標準タイヤサイズ:245/40R18使用不可 リム幅7.5Jにつき 225/45R18を使用
245/40R18			18 × 8.0(45) 4C620 ¥62,700 (¥57,000)	

年式	西暦	2014	2015	2016	2017	2018	2019	2020	2021	2022	2023	2024	2025
早見表	平成/令和	H26	H27	H28	H29	H30	H31/R1	R2	R3	R4	R5	R6	R7

VOLVO [4]

ボルボ

Import Car WHEEL FITTING DATA

車両データ								
モデル	年式	グレード	型式	H/P.C.D. ボア径	ボルト・ナット サイズ	純正ホイールサイズ	純正タイヤサイズ	
S90/V90	2017(H29)~	*18インチはウエイト注意	アルティメット B5 / エアサスペンション装着車(V90) B5 モメンタム / エアサスペンション装着車 B6 AWD インスクリプション / エアサスペンション装着車 B6 AWD Rデザイン / エアサスペンション装着車 D4 モメンタム / エアサスペンション装着車 D4 インスクリプション / エアサスペンション装着車 T5 モメンタム / エアサスペンション装着車 T6 AWD Rデザイン T6 AWD インスクリプション / エアサスペンション装着車	5AA-PB420TM(2)/PB420TMA 5AA-PB420TM/PB420TMA 5AA-PB420TM/PB420TMA 5AA-PB420TM/PB420TMA LDA-PD4204T/PD4204TA LDA-PD4204T/PD4204TA DBA-PB420/PB420A DBA-PB420 DBA-PB420/PB420A	5/108 φ63.4	ボルト M14XP1.5 60°テーパ一座 首下34mm	18X8.0(42) 19X8.5(47) 20X8.5(47.5)	245/45R18 255/40R19 255/35R20
			T8 ツインエンジン AWD インスクリプション(PHEV) リチャージ アルティメット T8 AWD プラグインハイブリッド リチャージ プラグインハイブリッド T8 AWD インスクリプション	5LA-DLA-PB420PA 5LA-PB420P2A 5LA-PB420PA/PB420P2A	5/108 φ63.4	ボルト M14XP1.5 60°テーパ一座 首下34mm	20X8.5(47.5)	245/40R20
V90 クロスカントリー	2017(H29)~		アルティメット B5 AWD / エアサスペンション装着車 B5 AWD / エアサスペンション装着車 B5 AWD フロ / エアサスペンション装着車 B6 AWD フロ / エアサスペンション装着車 D4 AWD / エアサスペンション装着車 D4 AWD モメンタム / エアサスペンション装着車 D4 AWD フロ / エアサスペンション装着車 D4 AWD サマム / エアサスペンション装着車 T5 AWD / エアサスペンション装着車 T5 AWD モメンタム / エアサスペンション装着車 T5 AWD フロ / エアサスペンション装着車 T5 AWD サマム / エアサスペンション装着車 T6 AWD モメンタム T6 AWD フロ / エアサスペンション装着車 T6 AWD サマム / エアサスペンション装着車	5AA-PB420TM/PB420TMA 5AA-PB420TM/PB420TMA 5AA-PB420TM/PB420TMA 5AA-PB420TM/PB420TMA LDA-PD4204T/PD4204TA LDA-PD4204T/PD4204T LDA-PD4204T/PD4204TA LDA-PD4204T/PD4204TA LDA-PD4204T/PD4204TA DBA-PB420/PB420A DBA-PB420/PB420A DBA-PB420/PB420A DBA-PB420/PB420A DBA-PB420 DBA-PB420/PB420A DBA-PB420/PB420A	5/108 φ63.4	ボルト M14XP1.5 60°テーパ一座 首下34mm	18X7.5(50.5) 19X7.5(50.5) 20X8.0(49.5)	235/55R18 235/50R19 245/45R20
		*20インチのみ装着可能						

○ ウエイト注意: バランスウエイトの厚み(4mm以下推奨)と貼り付け位置に注意が必要です。
○ 純正センターキャップ 指定品番対応 指定品番(P.151参照)以外の純正センターキャップは装着確認がとれておりません。ご注意ください。



ヴァローザ ヴァージョン2(メタルグレー) ベネージュ(ハイパー メタルグレー) ヴァローザ(ミッドナイトグレー) ※全商品【純正アルミホイール用ボルト】を使用

掲載ホイール 推奨タイヤサイズ	ホイールサイズ 商品コード 本体価格	ホイールサイズ 商品コード 本体価格	ホイールサイズ 商品コード 本体価格	注意事項
245/45R18	18 × 7.5(45) 4D714 ¥64,900 (¥59,000) <small>ウエイト注意</small>	18 × 7.5(45) 3Y466 ¥79,200 (¥72,000) <small>ウエイト注意</small>	18 × 8.0(45) 4C620 ¥62,700 (¥57,000) <small>ウエイト注意</small>	18インチは ウエイト厚み、貼付位置注意 19インチ リム幅8.0J は 標準タイヤサイズ:255/40R19使用不可 リム幅8.0Jにつき 245/40R19(XL)を使用 タイヤロードインデックスは エクストラロード(XL)を使用
245/40R19(8.0J) (XL) 255/40R19(8.5J)	19 × 8.5(45) 3Y530 ¥83,600 (¥76,000)	19 × 8.0(42) 3Y490 ¥90,200 (¥82,000)		
255/35R20		20 × 8.5(50) 3Y508 ¥101,200 (¥92,000)		
245/40R20		20 × 8.5(50) 3Y508 ¥101,200 (¥92,000)		T8 グレードは20インチのみ装着可能
235/55R18	18 × 7.5(45) 4D714 ¥64,900 (¥59,000)	18 × 7.5(45) 3Y466 ¥79,200 (¥72,000)	18 × 8.0(45) 4C620 ¥62,700 (¥57,000)	
235/50R19	19 × 8.0(50) 3Y520 ¥82,500 (¥75,000)	19 × 8.0(50) 3Y492 ¥90,200 (¥82,000)		
245/45R20		20 × 8.5(50) 3Y508 ¥101,200 (¥92,000)		

VOLVO [5]

ボルボ

Import Car WHEEL FITTING DATA

車両データ									
モデル	年式	グレード	型式	H/P.C.D. ボア径	ボルト・ナット サイズ	純正ホイールサイズ	純正タイヤサイズ		
XC40 & XC40 リチャージ (EV)	2018(H30)~	T4, T4 モメンタム T4 AWD モメンタム, T4 AWD Rデザイン T4 AWD インスクリプション T5 AWD Rデザイン, T5 AWD インスクリプション	DBA-XB420XC DBA-XB420XC DBA-XB420XC DBA-XB420XC	5/108 φ63.4	ボルト M14XP1.5 60°テーパ一座 首下34mm	17X7.5(50.5) 18X7.5(50.5) 19X7.5(50.5) 20X8.0(50.5)	235/60R17 235/55R18 235/50R19 245/45R20		
		B3, B3 モメンタム プラス B3, プラス プロ B3 B4, B4 モメンタム プラス B4 AWD, プラス プロ B4 AWD B4 AWD モメンタム, B4 AWD Rデザイン B4 AWD インスクリプション ウルトラ B4 AWD, アルティメット B4 AWD B5 AWD Rデザイン	5AA-XB420TXCM/XB420TXCM2 5AA-XB420TXCM/XB420TXCM2 5AA-XB420TXCM 5AA-XB420TXCM/XB420TXCM2 5AA-XB420TXCM 5AA-XB420TXCM 5AA-XB420TXCM/XB420TXCM2 5AA-XB420TXCM						
		リチャージ プラグインハイブリッド T5 インスクリプション (含むエクスペディション) チャージ プラス シングルモーター(EV) リチャージ アルティメット ツインモーター(EV) リチャージ プラス シングルモーター(EV) リチャージ アルティメット シングルモーター(EV) *18インチはウエイト注意	5LA-XB3154XCP ZAA-XE400FXCE ZAA-XE400AXCE ZAA-XE400RXCE ZAA-XE400RXCE	5/108 φ63.4	ボルト M14XP1.5 60°テーパ一座 首下34mm	19X7.5(50.5) 19X8.5(56) 20X8.0(50.5) 20X9.0(58.5)	F)235/50R19 R)255/45R19 F)235/45R20 R)255/40R20		
XC60 <UB/UD>	2017(H29)~	D4 AWD モメンタム(コイルサスペンション) D4 AWD インスクリプション(コイルサスペンション) D4 AWD Rデザイン(コイルサスペンション)	LDA-UD4204TXC LDA-UD4204TXC LDA-UD4204TXC	5/108 φ63.4	ボルト M14XP1.5 60°テーパ一座 首下34mm	18X7.5(50.5) 19X7.5(50.5)	235/60R18 235/55R19		
		T5 AWD モメンタム(コイルサスペンション) T5 AWD インスクリプション(コイルサスペンション) *フローター径 φ322(17インチ装着可)	DBA-UB420XC DBA-UB420XC						
		プラス B5, アルティメット B5 AWD アルティメット B5 AWD エアサスペンション装着車 B5 AWD モメンタム, B5 AWD インスクリプション B5 AWD モメンタム エアサスペンション装着車 B5 AWD インスクリプション エアサスペンション装着車 B6 AWD Rデザイン B6 AWD Rデザイン エアサスペンション装着車 D4 AWD モメンタム エアサスペンション装着 D4 AWD インスクリプション エアサスペンション装着車 T5 AWD モメンタム エアサスペンション装着車 T5 AWD インスクリプション エアサスペンション装着車 T6 AWD Rデザイン T8 ツインエンジン AWD インスクリプション	5AA-UB420TXCM 5AA-UB420TXCMA 5AA-UB420TXCM 5AA-UB420TXCMA 5AA-UB420TXCM 5AA-UB420TXCMA LDA-UD4204TXCA LDA-UD4204TXCA DBA-UB420XCA DBA-UB420XCA DBA-UB420XC 5LA/DLA-UB420XCPA					18X7.5(50.5) 19X7.5(50.5) 20X8.0(52.5) 21X8.5(49.5)	235/60R18 235/55R19 255/45R20 255/40R21
		リチャージ プラグインハイブリッド T6 AWD インスクリプション (エクスペディション エアサスペンション装着車) リチャージ プラグインハイブリッド T6 AWD インスクリプション リチャージ アルティメット T6 AWD プラグインハイブリッド リチャージ プラグインハイブリッド T8 AWD インスクリプション (エクスペディション エアサスペンション装着車) *上記グレードフローター径 φ345は 17インチ装着不可 18インチはウエイト注意	5LA-UB420XCP2 5LA-UB420XCP2A 5LA-UB420XCP2A 5LA-UB420XCP2A 5LA-UB420XCP 5LA-UB420XCPA						
		T8 ボールスター エンジニアード(限定車) *装着不可	5LA-UB420XCP						

○ ウエイト注意: バランスウエイトの厚み(4mm以下推奨)と貼り付け位置に注意が必要です。
○ 純正センターキャップ 指定品番対応 指定品番(P.151参照)以外の純正センターキャップは装着確認がとれておりません。ご注意ください。



ヴァローザ ヴァージョン2(メタルグレー) ベネージュ(ハイパー メタルグレー) ヴァローザ(ミッドナイトグレー) ※全商品【純正アルミホイール用ボルト】を使用

掲載ホイール 推奨タイヤサイズ	ホイールサイズ 商品コード 本体価格	ホイールサイズ 商品コード 本体価格	ホイールサイズ 商品コード 本体価格	注意事項
235/60R17	17 × 7.0(50) 4D682 ¥51,700 (¥47,000)	17 × 7.0(45) 3Y454 ¥67,100 (¥61,000)	17 × 7.0(50) 4C578 ¥48,950 (¥44,500)	
235/55R18	18 × 7.5(50) 4D716 ¥64,900 (¥59,000)	18 × 7.5(45) 3Y466 ¥79,200 (¥72,000)	18 × 7.5(52) 4C610 ¥61,600 (¥56,000)	
235/50R19	19 × 8.0(50) 3Y520 ¥82,500 (¥75,000)	19 × 8.0(50) 3Y492 ¥90,200 (¥82,000)		
235/55R18	18 × 7.5(50) 4D716 ¥64,900 (¥59,000) <small>ウエイト注意</small>	18 × 7.5(45) 3Y466 ¥79,200 (¥72,000) <small>ウエイト注意</small>	18 × 7.5(52) 4C610 ¥61,600 (¥56,000) <small>ウエイト注意</small>	リチャージ は17インチ装着不可 18インチは ウエイト厚み、貼付位置注意
235/50R19	19 × 8.0(50) 3Y520 ¥82,500 (¥75,000)	19 × 8.0(50) 3Y492 ¥90,200 (¥82,000)		
235/65R17	17 × 7.0(50) 4D682 ¥51,700 (¥47,000) <small>Fローター径 φ322 専用</small>	17 × 7.0(45) 3Y454 ¥67,100 (¥61,000) <small>Fローター径 φ322 専用</small>	17 × 7.0(50) 4C578 ¥48,950 (¥44,500) <small>Fローター径 φ322 専用</small>	
235/60R18	18 × 7.5(50) 4D716 ¥64,900 (¥59,000)	18 × 7.5(45) 3Y466 ¥79,200 (¥72,000)	18 × 7.5(52) 4C610 ¥61,600 (¥56,000)	D4, T5 のコイルサスペンション車 Fローター径 φ322 のみ 17インチ装着可能 エアサスペンション車 フロントローター径 φ345 は 17インチ装着不可 18インチは ウエイト厚み、貼付位置注意
235/55R19	19 × 8.0(50) 3Y520 ¥82,500 (¥75,000)	19 × 8.0(50) 3Y492 ¥90,200 (¥82,000)		T8 ボールスター は装着不可
255/45R20		20 × 8.5(50) 3Y508 ¥101,200 (¥92,000)		

VOLVO [6]

ボルボ

Import Car WHEEL FITTING DATA

車両データ							
モデル	年式	グレード	型式	H/P.C.D. ボア径	ボルト・ナット サイズ	純正ホイールサイズ	純正タイヤサイズ
XC60 <DB/DD>	2009(H21) ~2017(H29)	D4, D4 SE, D4 クラシック, D4 Rデザイン T5, T5 LE, T5 SE, T5 AWD クラシック, T5 Rデザイン T5 AWD SE, T5 AWD Rデザイン T6 SE AWD, T6 AWD SE T6 AWD Rデザイン T6 Rデザイン	LDA-DD4204TXC CBA-DB4204TXC/DB420XC CBA-DB525XC CBA-DB6304TXC DBA-DB420XC CBA-DB6304TXC CBA-DB6304TXC DBA-DB420XC	5/108 φ63.4	ボルト M14XP1.5 60°テーパ一座 首下33mm	17X7.5(55) 18X7.5(55) 19X8.0(55) 20X8.0(55)	235/65R17 235/60R18 235/55R19 255/45R20
XC70	2007(H19) ~2017(H29)	3.2 SE AWD T5 クラシック T5 AWD クラシック T6 AWD, T6 AWD SE, T6 SE AWD	CBA-BB6324XC DBA-BB420XC CBA-BB525XC CBA-BB6304TXC	5/108 φ63.4	ボルト M14XP1.5 60°テーパ一座 首下33mm	17X7.5(55) 18X7.5(55)	235/55R17 235/50R18
EX30	2023(R5)~	ウルトラシングルモーター エクステンデッドレンジ	ZAA-2E400R	5/108 φ63.4	ボルト M14XP1.5 60°テーパ一座 首下34mm	19X8.0(48.5)	245/45R19

○ 純正センターキャップ 指定品番対応 指定品番 (P.151参照) 以外の純正センターキャップは装着確認がとれておりません。ご注意ください。



ヴァローザ ヴァージョン2(メタルグレー) ベネージュ(ハイパー メタルグレー) ヴァローザ(ミッドナイトグレー) ※全商品【純正アルミホイール用ボルト】を使用

掲載ホイール 推奨タイヤサイズ	ホイールサイズ 商品コード 本体価格	ホイールサイズ 商品コード 本体価格	ホイールサイズ 商品コード 本体価格	注意事項
235/65R17	17 × 7.0(50) 4D682 ¥51,700 (¥47,000)	17 × 7.0(45) 3Y454 ¥67,100 (¥61,000)	17 × 7.0(50) 4C578 ¥48,950 (¥44,500)	
	18 × 7.5(50) 4D716 ¥64,900 (¥59,000)	18 × 7.5(45) 3Y466 ¥79,200 (¥72,000)	18 × 7.5(52) 4C610 ¥61,600 (¥56,000)	
235/60R18	19 × 8.0(50) 3Y520 ¥82,500 (¥75,000)	19 × 8.0(50) 3Y492 ¥90,200 (¥82,000)		
	17 × 7.0(50) 4D682 ¥51,700 (¥47,000)	17 × 7.0(45) 3Y454 ¥67,100 (¥61,000)	17 × 7.0(50) 4C578 ¥48,950 (¥44,500)	
235/55R19	18 × 7.5(50) 4D716 ¥64,900 (¥59,000)	18 × 7.5(45) 3Y466 ¥79,200 (¥72,000)	18 × 7.5(52) 4C610 ¥61,600 (¥56,000)	
	19 × 8.5(45) 3Y530 ¥83,600 (¥76,000)	19 × 8.0(42) 3Y490 ¥90,200 (¥82,000)		
225/55R18	18 × 7.5(45) 4D714 ¥64,900 (¥59,000)	18 × 7.5(45) 3Y466 ¥79,200 (¥72,000)	18 × 8.0(45) 4C620 ¥62,700 (¥57,000)	※VAI 限定使用荷重値対象車 限定荷重 19インチ:730KG 対応
	19 × 8.0(50) 3Y520 ¥82,500 (¥75,000)	19 × 8.0(50) 3Y492 ¥90,200 (¥82,000)		

年式	西暦	2014	2015	2016	2017	2018	2019	2020	2021	2022	2023	2024	2025
早見表	平成/令和	H26	H27	H28	H29	H30	H31/R1	R2	R3	R4	R5	R6	R7

アルミホイールの技術基準

■ 輸入車カーメーカー【純正ホイール センターキャップ】装着確認済み 指定品番一覧表

車種	H/PCD	CB	純正CAP 外径	Team Sparco CAP	純正パーツNo.(装着確認済み指定品番)	備考
ABARTH	4/98	φ58.1	φ50	J	【5189 1440】 【5181 1808】	FIATφ49.5同寸法
Alfa Romeo	5/110	φ65.1	φ60	I	【005053 9932】 【005050 1564】 【0050521712】	4H98 Alfa Romeo MITOは非対応
Audi	5/100	φ57.1	—	A	—	純正ホイールキャップ 装着不可
Audi	5/112	φ66.6	φ61	C	【4M0 601 170】 【8W0 601 170(A)】	HUBφ66.6の新型車用 φ57.1:A3(GY),Q2,Q3(F3)含む
Audi	5/112	φ57.1	φ69	E	【480 601 170A(7Z)】 【81A 601 170】	HUBφ57.1の旧型車用 VWφ65と兼用(同寸法)
BMW	5/112	φ66.6	φ56	B	【36136850834】 【36136852052】:ブルーリング	MINIφ56と同寸法
BMW	5/120	φ72.6	φ68.5	F	【36136768640】分割型 【36136783536】11体型	全品番同寸法 <φ68.5 全ての純正CAPが装着可>
CITROEN	4/108 5/108	φ65.1	φ60	H	【542 154】グレー 【542 170】ブラック 【542 175】エンジ	全品番同寸法 ホイールはDS・プジョーと兼用
DS AUTOMOBILES	4/108 5/108	φ65.1	φ60	H	【1615661180】グレー 【1609953780】ブラック 【1616886580】トパーズ 【1615661080】ホワイト 【1615661280】エメラルドグリーン	全品番同寸法 ホイールはシトロエン・プジョーと兼用
FIAT	4/98	φ58.1	φ49.5	J	【735448759】レッド 【51716379】ブルー	5H110 FIAT 500Xは非対応
M-Benz	5/112	φ66.6	φ75	G	【866470202】メッキリング 【A1714000125】IA2224002200】月桂樹 新品番 【866470120】【866470210】月桂樹 旧品番	全品番同寸法 <φ75 全ての純正CAPが装着可>
MINI	5/112	φ66.6	φ56	F	【3613 6857 149】	BMWφ56と同寸法
MINI	4/100	φ56.1	φ56	A	【36136758687】 (φ56のオーナメントレンズを張り替え)	純正センターキャップ 装着不可
MINI	5/120	φ72.6	—	F	—	純正センターキャップ 装着不可 (BMW用装着可能)
Peugeot	4/108 5/108	φ65.1	φ60	H	【5421 06】【5421 89】シルバーメタリック 【542 172】シルバー 【1608836880】ホワイト 【1611722580】シルバー 【1622961980】ブラック	全品番同寸法 ホイールはシトロエン・DSと兼用
VW	4/100 5/100	φ57.1	φ56	A	【1J0601171XRW】【6C0601171XQ】 旧ロゴ 【1S0 601171FOD】 新ロゴ	【6N0601171】 旧ロゴ対応 φ56
VW	5/112	φ57.1	φ66	E	【3B7601171XRW】 旧ロゴ 【5G060171XQ】 新ロゴ	Audi用 5H112φ57.1と兼用(多少隙間が空く)
VOLVO	5/108	φ63.4	φ64	D	【30748052】【31400452】【30671515】グレー	全品番同寸法 <φ64 全ての純正CAPが装着可>

(注)詳しくは、トピー実業各営業所へお問い合わせください。

■ 輸入自動車用の2段階限定使用荷重対象車について

ハブ取付使用 H/P.C.D.	Team Sparco 対象車両	16インチ		17インチ		18インチ		19インチ		20インチ	
		通常	限定	通常	限定	通常	限定	通常	限定	通常	限定
5H108	VOLVO	680KG	—	680KG	—	680KG	—	680KG	730KG	680KG	730KG
5H112	Audi・BMW・M-Benz	675KG	770KG	700KG	770KG	700KG	770KG	700KG	790KG	705KG	840KG
5H120	BMW	630KG	785KG	720KG	815KG	720KG	815KG	720KG	815KG	720KG	815KG
5H130	Audi・M-Benz	715KG	—	715KG	—	735KG	770KG	735KG	770KG	735KG	800KG

※Team Sparcoは2段階限定使用荷重における試験条件に適合しており、上記の【限定荷重値記号】をホイール裏側に表示しております。

※注意 5H112の一部車両で新車時装着サイズが20インチ~22インチの車両は【限定使用荷重840KG】対象車両であり、19インチ以下のホイールは適応耐荷重値を満たさないため基本装着できません。詳しくはお問い合わせください。

■ ランフラットタイヤ装着可能ホイールの注意事項

- 【Team Sparco】のランフラットタイヤ対応ホイールは、欧州車の純正ホイールと同形状のリム規格(ETRTOリム)を採用しており、ビードが脱落しづらい形状となっておりますが、空気圧ゼロ状態での走行を保証するものではありません。パンク発生時には早めの対応、交換をお願いいたします。
- スタンダードタイヤ(非ランフラットタイヤ)の装着は可能ですが、パンク時に備えてパンク修理材等の携帯を推奨いたします。
- ランフラットタイヤは特殊な構造をしていますので、交換には専用の機材を設置している専門店での装着を推奨いたします。
- ランフラットタイヤの交換、脱着、空気圧の調整をした後にパンク警告灯が点灯(点滅)した場合は、警告灯のリセット作業を行ってください。

■ 【Team Sparco】フィッティングデータの注意事項

- 記載の【フェンダー注意】はフェンダークリアランスが少ない車両のため、車体(フェンダー)からのタイヤ・ホイールのはみ出しに注意が必要となります。
- 記載の【ウエイト注意】はバランスウエイトの厚み(4mm以下推奨)と貼り付け位置に注意が必要となります。プレーキキャリア等へバランスウエイトが干渉する可能性がある場合は、スポークの根本部分に分けて貼り付ける等、干渉しない位置に貼り付けを行ってください。
- 記載の【ボルト・ナットサイズ】は純正アルミホイールの装着ボルトを基準としております。スチールホイール及び純正品以外のホイールを装着している場合は、ボルトサイズが異なる可能性がありますので、必ず装着前にボルトサイズが適合していることを確認のうえ装着してください。
- 記載の【推奨タイヤサイズ】は掲載ホイール装着時での弊社が推奨する代表的なタイヤサイズです(ホイールサイズにより標準装着のタイヤサイズと異なる場合もあります)。前後でサイズが異なる車両はフロントのサイズを記載しております。なお、グレードによりサイズが異なる場合もありますので、必ず現車のタイヤサイズを確認してください。また、タイヤサイズ選定の際には、装着するタイヤのロードインデックス(LI値)が純正同等以上であることを確認のうえ装着してください。
- 記載の適合タイヤ・ホイールサイズはあくまでも参考サイズであり、全てが法令で定められた車検等の適合を保証するものではありません。
- 記載の適合タイヤ・ホイールサイズは一部インチダウンでの装着も含んでおりますが、インチダウン装着を推奨するものではありません。
- 記載の適合タイヤ・ホイールサイズは一部本国のデータを参考にしており、グレードの違いや車両、タイヤの個体差および経年変化等により適合しない場合があります。特に、インチダウンでの装着時には必ずタイヤ組み込み前にホイールの仮当てを行い、車体やプレーキパーツ等への接触が無い事を確認のうえ装着してください。また、走行前にはステアリングを左右に目一杯きった状態で、今一度接触が無い事を確認してください。
- 純正TPMSセンサーバルブは年代により形状が異なり多種多様のため、現品による取付確認が必要となります。旧年代のTPMSバルブはセンサー部分が大きい場合、ホイールのリムに干渉して取付できない場合があります。ご注意ください。
- 車載レンチが使用できない場合もあります。タイヤ・ホイールに干渉して車載レンチが使用できない場合は、クロスレンチ等をご用意ください。
- 記載の【モデル】は2024年6月時点での代表車種を掲載しております。記載にないモデルでも装着可能なサイズが有りますので、お手数ですがお問合せください。
- 記載の【グレード】は2024年6月時点での代表グレードを掲載しております。記載にないグレードやご不明な点はお問合せください。

アルミホイールは、3種類の強度確認試験(回転曲げ疲労試験・半径方向負荷耐久試験・衝撃試験)と二重チェック(製造メーカー・日本車両検査協会)で安全性が保たれています。この試験に合格したアルミホイールは、品質の維持向上の証として技術基準適合マーク・VIA記号が付けられ、「JAWA品質認定証」ステッカーが貼られます。

3つの試験について

13度衝撃試験

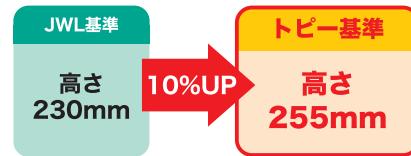
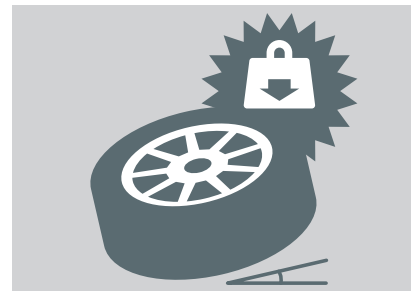

道路の縁石等の斜め方向からの衝撃に対する強度を調べる試験。リムフランジ上端に鉛直方向に対して13度230ミリの高さから重りを自由落下させ、亀裂やエア漏れをチェック

半径方向負荷耐久試験

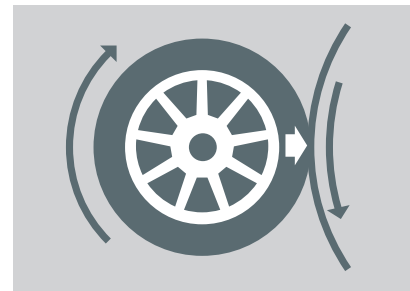

直進走行中に掛かる垂直方向の負荷への疲労耐久性を調べる試験。最低50万回転させ、亀裂・変形・ナットの緩みをチェック

回転曲げ疲労試験

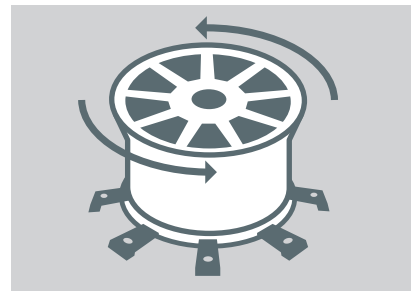

コーナーリング時に掛かる横方向負荷への耐久性を調べる試験。リムフランジを固定し曲げモーメントを与えながら最低10万回転させ亀裂・変形・ナットの緩みをチェック

技術基準適合マーク・VIA記号について

JWL	JWL (JWL基準適合マークJAPAN LIGHT ALLOY WHEELの略) 「乗用車用軽合金製ディスクホイールの技術基準」 この基準は乗用車(乗用定員11人以上の自動車、二輪自動車及び側車付二輪自動車を除く)用軽合金ホイールに適合されている国土交通省の定める技術基準です。この技術基準に定められた試験を製造者自らの責任において行い、適合したのものについてはJWLのマークが表示されます。
JWL-T	JWL-T (JWL-T基準適合マークJAPAN LIGHT ALLOY WHEEL TRUCK&BUSの略) 「トラック及びバス用軽合金製ディスクホイールの技術基準」 この基準はトラック及びバス用軽合金製ディスクホイールに適合されている国土交通省の定める技術基準です。この技術基準に定められた試験を製造者自らの責任において行い、適合したのものについてはJWL-Tのマークが表示されます。
VIA	VIA (品質検査合格マークVEHICLE INSPECTION ASSOCIATIONの略) JWL・JWL-T基準に定める適合商品であるか否かを第三公的機関の「自動車用軽合金製ホイール試験協議会」が確認するもので、JWL・JWL-T基準による厳格な品質・強度確認試験に合格したのものについてはVIAのマークが表示されます。

■ JAWA品質認定証ステッカーについて

JAWA品質認定証ステッカーは、JWL基準に適合した第三者公的機関である「自動車用軽合金製ホイール試験協議会」が行う試験に合格登録した(一社)NAPAC・JAWA事業部会員のアルミホイールについて、ユーザーに対して信頼と安全の証として貼付出来るものです。JAWA品質認定証ステッカーには、PL保険が付保されています。



アルミホイールに関するお問い合わせは、
JAWA
(ジャパンライトアロイホイールアソシエーション)
TEL 03-5719-9177でも承っております。

さらなる安全・安心のために独自基準を設定、厳しい試験・安全対策を実施しています。

自社試験機保有

強度

■ 斜め方向からの衝撃を想定した衝撃強度試験

自社の試験機を用いて品質の向上に取り組んでいます。
軽合金ディスクホイールISO方式衝撃試験
VIA審査番号：VIA C-261

トピー独自の基準で検査

外観

■ 生産から出荷まで厳しく品質管理

トピー独自の厳しい品質管理基準で生産し、細部に至る検査や抜き取りチェック後、出荷しております。

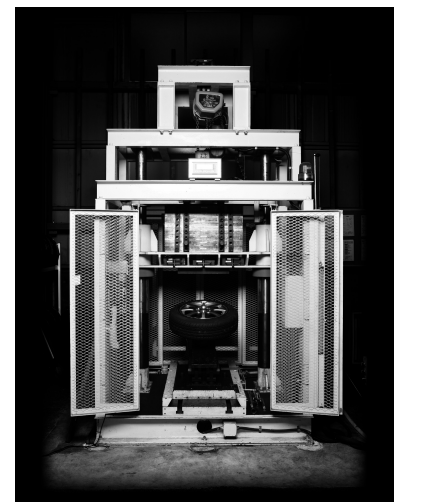

アルミホイールの基礎知識

■ホイール各部名称

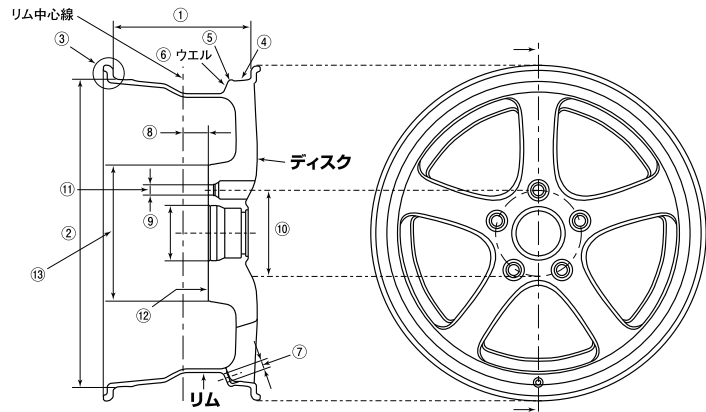

※ホイール裏にメーカーマーク、リムサイズ、インセット、製品記号、生産国が表示されています。
※限定使用の場合、限定荷重が表示されています。

記号	各部の名称	記号	各部の名称
①	リム幅	⑧	インセット (ホイールリムの中心線とディスク取付面との距離)
②	リム径	⑨	ハブ孔
③	フランジ	⑩	P.C.D. (ボルト孔ピッチ円の直径φ100、φ114.3、φ139.7等)
④	ビードシート	⑪	取付ボルト孔
⑤	ハンブ	⑫	ディスク取付面
⑥	ウエル	⑬	取付面直径
⑦	バルブ孔		

■ボルトホール・P.C.D.

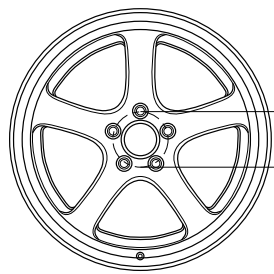

●ホイールをハブに固定するボルトの数は車種によって4~6本 (一部の車種除く) と異なり、ホイールもそれに合った数のものを使用しなければなりません。
●P.C.D.とは、ボルト孔の中心を結んで描かれる円の直径 (mm) をさします。P.C.D.は車種によって異なるため、適合するものを選ぶ必要があります。
※P.C.D. (Pitch Circle Diameter)

※マルチP.C.D. 複数の車種に対応させるため、同一ホイールに2~3種類の孔数・P.C.D.が加工されたものをさします。

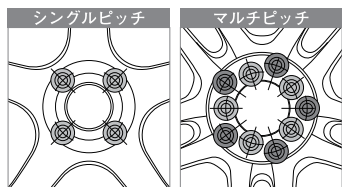

■ホイールの構造とリバースリム

[1ピース構造]
リムからディスクまで一体構造で作られているホイール。部品の欠落や緩みがなく、材質的にも均一であるため品質も安定しやすい。

[2ピース構造]
リム部とディスク部を溶接やボルト締めによって、固定結合で作られているホイール。1ピースよりもディスク面周辺のファッション性を高めやすい。

[リバースリム構造]
リムを深く見せるために通常のリム (ノーマルリム) とは反対側にディスクがある構造。タイヤの脱着をする際、ディスク面は反対側になりますので、ディスクを傷つけないよう注意する必要があります。

[CAUTIONシール]
リバースリムの商品には、CAUTIONシールが付いています。

■ホイールサイズの説明

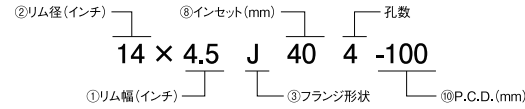

注1) 上記サイズ説明は当社カタログ掲載様式で行っています。
注2) ①リム幅 (インチ) 0.5インチのJISでの表記は "1/2" になります。

■インセット・ゼロセット・アウトセット

●インセット・ゼロセット・アウトセットとは、ホイールのリム中心線から、取付面までの距離を表します。リム中心よりも取付面が外側にあればインセット、内側にあればアウトセット、同じであればゼロセットになります。(図A参照)
*カタログでは便宜上すべてインセットと表示しています。

●インセットの値が大きくなるとタイヤ・ホイールは内側へ移動し、小さくなると外側へ移動します。従って「A:インセット寸法」が大きくなると「B:フェンダークリアランス」が大きくなり、「A:インセット寸法」が小さくなると「B:フェンダークリアランス」が小さくなります。(図B参照)

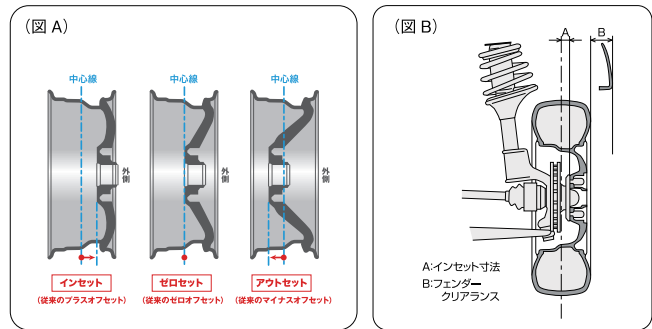

■ホイールの止め方

(座面形状)
ホイールの取り付けナット座 (ボルト座) には、60°テーパ座・球面座・平面座などがあります。座面形状や寸法が適切かどうか確認してください。

(ナット止め) 国産車用のホイールによく使われる方法です。
●掛かりが不足していると走行中にホイールが外れる可能性があります。
●ボルトの寸法が長すぎると、袋ナットが締まらずホイールが外れる場合があります。

(ボルト止め) 輸入車に多く使われる方法です。
●ボルトの首下寸法が短いと、ボルトの掛かりが不足し走行中にホイールが外れる可能性があります。
●ボルトの首下が長すぎると他の部品を傷ついたり、ホイールが外れる可能性があります。

(スぺーサー使用時の注意)
●やむを得ずスぺーサーを使用する場合ナットが十分に掛かっているか充分注意してください。不十分な場合は走行中にナット (ボルト) に緩みが発生する可能性があります。

アルミホイールを正しく安全にご使用いただくために

安全のために下記を必ずお読みになり内容を守ってご使用ください。

アルミホイールをご使用いただくお客様へ

■お取付・ご使用前に必ず取扱説明書をお読みいただき、注意事項を守って正しく安全にご使用ください。
■このカタログに掲載されているアルミホイールは、「軽合金製ディスクホイールの技術基準 (JUL又はJUL-T)」に適合しており「自動車用軽合金製ホイール試験協議会の強度試験 (VIA)」にも合格していますが、安全および性能の維持のためにこの「注意事項」を守ってお使いください。(注) 詳しくは、トピー実業各営業所へお問い合わせください。

販売店様へ

■装着する前にお読みになり、お客様へ説明の上、必ず取扱説明書をお渡しください。

技術基準適合マーク・VIA記号について

■技術基準適合マーク・VIA記号については、P152「アルミホイールの技術基準」をご参照ください。

VIA限定荷重記号について

■一般条件は適用されるタイヤの最大負荷能力で設定されたもので、この試験条件 (協議会規定集別冊試験条件表の試験条件1一般使用、乗用車・ライトトラック用) では荷重記号表示は不要です。これに対し限定条件は自動車のハブ取付け仕様ごとに最も重い輪重を調査して、その輪重に対して設定した試験条件です。VIA限定荷重表示は、試験条件2限定使用に規定されている条件に適合し、VIA登録がされたものです。限定荷重記号はホイールに鋳出又は刻印により表示されています。

■限定使用の場合の表示荷重記号
イ、全てのハブ取付け仕様を690KGで適用する場合
(例) VIA 690KG
ロ、同一リム径で、ハブ取付け仕様を複数に適用する場合の試験適用荷重値は、適用するハブ取付け仕様の中で最大値を用い、表示もそれに対応する表示荷重記号を表示する。また、個別の試験条件で試験した場合には、それぞれの試験に適用した表示荷重記号を併記する。
(例) VIA 690KG 5x100 505KG
ハ、JWL、JWL-T併用の場合は、表示荷重記号の前にJWLには「P」、JWL-Tには「T」を表示する。
(例) VIA P-765KG VIA T-955KG (注) 詳しくは、トピー実業各営業所へお問い合わせください。

危険 必ず表示荷重記号と車の輪重が適合していることを確認してください。輪重が表示荷重記号を上回った場合は絶対に装着しないでください。
注) 輪重とは定員が乗車状態の前後、軸重の荷重値の大きいほうの1/2の荷重を表す。

危険・警告・注意の説明

危険 取り扱いを誤った場合、死亡または重傷を負う危険性がきわめて高い内容です。

警告 取り扱いを誤った場合、死亡または重傷を負う可能性がある内容です。

注意 取り扱いを誤った場合、傷害を負う可能性または物的損害が発生する可能性がある内容です。

ホイールの選択

■ホイールのサイズ・インセット・取り付け孔数・形状・P.C.D. (ボルト孔ピッチ円直径) ・取り付け面形状、適用荷重値などが、装着する車に適合することを確認してください。これらが不適合ですと車に装着できません。ご不明な点は、トピー実業各営業所におたずねください。

警告 車輪と同じサイズ・同じ品種のホイールを装着してください。異なったホイールを混用すると操縦性・安定性がかわれる場合があります。

注意 ホイールとタイヤのサイズ・荷重値が適合しない場合、タイヤやホイールが損傷する場合があります。またタイヤサイズに適合したホイールサイズをお選びください。

注意 装着後はハンドルを左右めいっばいにかけて車体との接触がないことを確認してください。またタイヤ・ホイール・キャップがファンからみ出ししていないことを確認してください。車体からはみ出しは法令で禁止されています。

タイヤの選択

■タイヤ選定の際には、必ずタイヤメーカー等の専門知識のある方に速度記号やロードインデックス等をご相談のうえ、スルマに適合し、安全である事を確認してください。これらが不足しますと、タイヤの耐久性や車両の安全性を損なうおそれがありますのでご注意ください。

バルブの装着・タイヤの組みつけ

■クラウン (ナット締め) タイプのバルブのナットは、バルブメーカーの指定トルクで締め付けてください。
■タイヤ交換時には、バルブも新品の専用バルブに交換してください。古いバルブをそのまま使用すると、パッキン等のゴムの劣化で空気がもれることがあります。
■バルブコア (むし) は、ショートタイプ (JIS B型、9100番) を使用してください。
■バルブ部の孔加工には空気圧センサー付バルブを装着できるものとできないものがあります。空気圧センサー付バルブ装着用の加工をしていないアルミホイールに空気圧センサー付バルブを装着しないでください。寸法・形状が合わず空気がもれる可能性があります。
■空気圧センサー付バルブ装着用の加工したホイールはタイヤ空気圧センサー警報装置の正常な作動を保障するものではありません。装着・交換・修理を行う際には必ず、カーディーラーもしくはタイヤ空気圧警報システムの取扱店にご相談ください。
■タイヤ空気圧センサー付バルブは標準バルブと比べて重いため、バランスウェイトを調整してください。

注意 バルブは付属の専用バルブをご使用ください。別のバルブを使用しますと、寸法・形状が合わず空気がもれることがあります。

■アルミホイールには、タイヤを表裏面から組むものと裏リム面から組むものがありますので、それぞれのリムの形状にあったタイヤの組みつけを行ってください。
■タイヤの組みつけの際には必ず潤滑剤を使用してください。
■使用空気圧の充てんはビードがリムのシート周上に均等になっていることを確認した上で行ってください。
■タイヤセット時にタイヤチェーンでアルミホイールに傷を付けないよう気をつけてください。
特にリムフランジよりディスク面が突出しているホイールは傷が付きやすいのでご注意ください。

警告 タイヤの組みつけのための空気の充填は、安全圏内に入れるなどの安全措置を行った上で、空気圧300kPa (3.0kgf/cm²) 以下で実施してください。

危険 タイヤ空気圧を必ず定期的にご確認ください。特にインテアアップ時に偏平率の低いタイヤの空気圧不足はタイヤ及びホイールの破損に繋がるおそれがあります。

注意 タイヤの組みつけ後、水槽・石鹸水などでタイヤとリムの合わせ目・バルブ等より空気もれがないことを確認してください。バルブの空気もれの確認は、バルブとホイールの合わせ目・バルブ口を確認してください。

注意 ホイールバランスは必ず全輪を調整してください。バランスが狂っていると、異常な振動や操縦性・安定性の低下を起こすことがあります。

ホイールの車体への装着

■ホイールの取り付けナット座 (ボルト座) には、60°テーパ座・球面座・平面座などがあります。それぞれ形状に合ったナット (ボルト) をご使用ください。

■車両のハブボルト (ボルト孔) と取り付けようとするナット (ボルト) の径・ネジピッチおよび長さが合っていることを必ず確認してください。
■アルミホイール装着の際は、常にスペアホイール取付用ナット (ボルト) を携帯してください。純正スペアホイールをご使用の際は、純正ホイール用ナット (ボルト) をご使用ください。
■取り付けナット (ボルト) の締め付け順序は、図のように仮締めを行い、その後、推奨トルクで均等に締め付けてください。
■取り付けナット (ボルト) の締め付けには、必ずトルクレンチをご使用ください。

[ボルトの締め付け手順]

(例) 60°テーパの場合 M10: 49~69N・m (5~7kgf・m)。
M12: 88~118N・m (9~12kgf・m)。
M14: 157~177N・m (16~18kgf・m)。
ご不明の場合は販売店もしくは、カーメーカーにおたずねください。

危険 取り付けナット (ボルト) は、必ずホイール指定のものを使用してください。指定外の部品を使用した場合、適切な締め付けができず、走行中にホイールが外れる危険があります。

下記の事項が守られないと、走行中にホイールが外れるおそれがあります。アルミホイールの車体への装着の際、以下の事項を必ずお守りください。
●車体の取り付け面やハブボルトに、錆・汚れ・変形が無いこと。
●取り付けようとするホイールと車両のブレーキ、サスペンション、取り付け面 (車両の取り付け面) のピン・ボルト・センターボス・ワッシャーとホイールの接触) の干渉が無いこと。

取り付けナット (ボルト) は締めすぎても締め付け不足でも、ホイール・ハブボルト等の変形やゆらみを引き起こし、事故の原因となることがあります。
トルクレンチを使用して、正しい締め付けトルクで締め付けてください。

取り付けナット (ボルト) の締め付けに、インパクトレンチを使用しないでください。締めすぎやボルト・ナット・ホイール等の傷・変形を引き起こし、事故の原因となることがあります。
トルクレンチを使用して、正しい締め付けトルクで締め付けてください。

輸入車等ボルト締めでホイールを装着する場合、ホイールサイズとボルトの首下長が取り付け車両の仕様と適合しているか必ず確認してください。ボルトの首下長が短い場合にホイールが脱落し、長すぎる場合はローターなどを傷つける可能性があります。

やむを得ずスぺーサーを使用しなければならない場合は下記に注意してください。
●ナットが十分に掛かっているか確認してください。不十分な場合は走行中にナットの緩みが発生する原因となります。
●スぺーサーの種類によっては使用すると装着時に強度や機能性を著しく低下させる可能性があります。走行中のナットの緩みの原因にもなりますので、ご使用の際はトピー実業各営業所にご相談ください。

ホイール装着後の走行

■取り付け後やローテーション (タイヤ装着位置の交換) 等をした後は、100km程度走行したのち、取り付けトルク (スルマ) を推奨トルクで増し締めしてください。
■日常点検時に、取り付けナット (ボルト) のゆるみがないか必ず点検してください。

走行中に不安定な走行状態になったり、異常な振動・音などを感じた時は、すみやかに安全な場所に停車して取り付けナット (ボルト) にゆるみがないか、タイヤ・ホイール、車両に異常がないか点検してください。

危険 タイヤ・ホイールに変形や損傷を引き起こすことがありますので、道路の縁石との接触・乗り上げ、凸凹道の走行などはさけてください。

危険 急発進・急制動・急旋回は、タイヤ・ホイールを傷めるだけでなく、重大な事故の原因にもなりますので絶対に避けてください。

お手入れと保管

■ホイールの腐食をさけるために、海辺や雪路・泥路などを走行した後は、十分に水洗いし、柔らかい布で水分を完全に拭き取ってください。
■洗車機での洗車はホイールを傷つけることがあります。お手入れは手作業での洗浄をおすすめします。
■タイヤ・ホイールの保管は洗浄の後十分乾燥させ、直射日光・雨・水・油類・高温多湿の場所を避けて保管してください。
■保管の際はタイヤの空気圧を使用時の1/2程度に下げてください。再度ご使用の際はタイヤの空気圧の補充・点検・バランス調整を行い、タイヤ・ホイールに異常がないことを確認してください。

危険 光輝仕様 (メッキ、スパッタリング) のホイールは「取れ火災」を起こす恐れがあります。周辺に可燃物は置かないでください。

その他の注意

危険 組立式 (2ピースまたは3ピース) ホイールの、リムとディスクの分解や組立ボルトを緩めたり締めたりは絶対にしないでください。走行中にホイールが分解したり、急激な空気もれを起こす原因になります。

危険 ホイールの修理・加工は絶対にしないでください。不適切な加工・修理は、見た目にはわからない強度低下を招き大変危険です。

■一般に自動車が行かない場所での走行、レース・ラリー等の競技での酷使、及び違法改造車での使用は一般走行条件を超える過大な力が加わり、ホイールが故障する危険がありますので避けてください。

※尚、これらの注意を怠った場合補償の対象外とさせていただきます。
TOPY IMPORT CAR WHEEL CATALOGUE & FITTING DATA 2024-2025 154